



MANUAL DE INSTALACIÓN Y DE USUARIO

Compact cassette 600x600
SuperSlim cassette 840x840

KCISA-71 DVR15
KCISA-90 DVR15
KCISA-105 DVR14
KCISA-105 DTR14

KCISA-125 DVR14
KCISA-140 DVR15
KCISA-140 DTR15
KCISA-160 DTR15

KCI-20 DMR15
KCIA-26 DVR15
KCIA-35 DVR15
KCIA-52 DVR15

NOTA IMPORTANTE:

Lea atentamente este manual y el MANUAL DE SEGURIDAD (si lo hubiera) antes de realizar la instalación o poner en funcionamiento su nuevo aparato de aire acondicionado. Asegúrese de guardar este manual para posibles consultas. Consulte los datos técnicos de los modelos aplicables, F-GAS (si corresponde) y la información del fabricante del "Manual de usuario - Ficha del producto" en el embalaje de la unidad exterior. (Solo productos de la Unión Europea).



CARTA DE AGRADECIMIENTO

¡Gracias por elegir Kaysun! Antes de utilizar su nuevo producto Kaysun, lea detenidamente este manual para asegurarse de que sabe cómo aprovechar las características y funciones que le ofrece su nuevo electrodoméstico de forma segura.

CONTENIDO

CARTA DE AGRADECIMIENTO.....	01
PRECAUCIONES DE SEGURIDAD	02
ESPECIFICACIONES	06
DESCRIPCIÓN DEL PRODUCTO.....	07
INSTALACIÓN DEL PRODUCTO	09
Instale su unidad interior.....	11
Instale su unidad exterior.....	18
Conexión del tubo de refrigerante	21
Precauciones de cableado	25
Extracción de aire.....	31
Nota sobre la adición de refrigerante	32
Instalación del panel	37
Prueba de funcionamiento.....	37
Embalaje y desembalaje de la unidad	38
INSTRUCCIONES DE FUNCIONAMIENTO.....	39
Pantalla de la unidad interior.....	39
CUIDADO Y MANTENIMIENTO.....	43
SOLUCIÓN DE PROBLEMAS	45
MARCAS, COPYRIGHTS Y DECLARACIÓN LEGAL	48
ELIMINACIÓN Y RECICLAJE	48
AVISO SOBRE PROTECCIÓN DE DATOS	49

PRECAUCIONES DE SEGURIDAD

Es muy importante que lea las Precauciones de seguridad antes del funcionamiento y la instalación. Una instalación incorrecta debida a la no observancia de las instrucciones puede causar daños o lesiones graves. La gravedad de los posibles daños o lesiones se clasifica con los términos ATENCIÓN o CUIDADO.

Explicación de los símbolos



Advertencia de tensión eléctrica

Este símbolo indica que existe peligro debido a la tensión eléctrica.



Atención

Indica un peligro con un nivel de riesgo medio que, si no se evita, puede provocar lesiones graves.



Cuidado

Indica un peligro con un grado de riesgo bajo que, si no se evita, puede provocar lesiones leves o moderadas.



Atención

Indica información importante (por ejemplo, daños materiales), pero no peligro.



Observe las instrucciones

Este símbolo indica que un técnico de servicio solo debe utilizar y mantener este aparato de acuerdo con las instrucciones de funcionamiento.

¡Lea detenida y atentamente este manual de instrucciones antes del uso/puesta en marcha del aparato y consérvelo en las inmediaciones del emplazamiento de la instalación o del aparato para su uso posterior!

⚠ ATENCIÓN

Este aparato puede ser utilizado por niños de 8 años o más y por personas con capacidades físicas, sensoriales o mentales reducidas o sin experiencia y conocimiento si son supervisados o si reciben instrucciones sobre cómo utilizar el equipo de manera segura y entiendan los peligros implicados. Los niños no deben jugar con el equipo. La limpieza y el mantenimiento a nivel de usuario no deben ser realizados por niños sin supervisión (Países de la Unión Europea).

Este aparato no debe ser utilizado por personas (incluidos niños) con capacidades físicas, sensoriales o mentales reducidas, o con falta de experiencia y conocimiento, a menos que una persona responsable de su seguridad les haya dado supervisión o instrucciones sobre el uso del aparato. Los niños deben ser supervisados para asegurarse de que no jueguen con el aparato.

⚠ ADVERTENCIA PARA EL USO DEL PRODUCTO

- Si se produce una situación anormal (como olor a quemado), apague inmediatamente la unidad y desconecte la alimentación. Llame a su distribuidor para obtener instrucciones para evitar descargas eléctricas, incendios o lesiones.
- No inserte los dedos, varillas u otros objetos en la entrada o salida de aire. Esto puede causar lesiones, ya que el ventilador puede estar girando a altas velocidades.
- No utilice aerosoles inflamables como laca para el pelo, laca o pintura cerca de la unidad. Esto puede provocar un incendio o combustión.

- No haga funcionar el aire acondicionado en lugares cercanos o próximos a gases combustibles. El gas emitido puede acumularse alrededor de la unidad y provocar una explosión.
- No utilice su equipo de aire acondicionado en una habitación con mucha humedad, como por ejemplo un cuarto de baño o un lavadero. Demasiada exposición al agua puede provocar un cortocircuito en los componentes eléctricos.
- No exponga su cuerpo directamente al aire frío durante un periodo de tiempo prolongado.
- No permita que los niños jueguen con el aire acondicionado. Los niños deben estar supervisados en todo momento alrededor de la unidad.
- Si el aire acondicionado se utiliza junto con quemadores u otros dispositivos de calefacción, ventile bien la habitación para evitar la falta de oxígeno.
- En ciertos entornos funcionales, tales como cocinas, salas de servidores, etc., se recomienda encarecidamente el uso de equipos de aire acondicionado especialmente diseñados.

⚠ ADVERTENCIAS ELÉCTRICAS

- Utilice únicamente el cable de alimentación especificado. Si el cable de alimentación está dañado, debe ser sustituido por el fabricante, su agente instalador o por personas con cualificación similar con el fin de evitar peligros.
- El producto debe estar correctamente conectado a tierra en el momento de la instalación, o podría producirse una descarga eléctrica.
- Para la instalación eléctrica, siga todas las normas y reglamentos de cableado locales y nacionales, así como el manual de instalación. Conecte bien los cables y sujételos firmemente para evitar que fuerzas externas dañen el terminal. Las conexiones eléctricas incorrectas pueden sobrecalentarse y provocar un incendio, además de causar descargas eléctricas. Todas las conexiones eléctricas deben realizarse de acuerdo con el Diagrama de conexiones eléctricas ubicado en los paneles de las unidades interior y exterior.
- Todo el cableado debe estar correctamente dispuesto para garantizar que la tapa de la placa de control pueda cerrarse correctamente. Si la tapa de la placa de control no está bien cerrada, puede producirse corrosión y hacer que los puntos de conexión del terminal se calienten, se incendien o provoquen una descarga eléctrica.
- Un sistema de desconexión debe incorporarse en el cableado fijo de acuerdo con las normas de cableado.
- No tire del cable de alimentación para desenchufar la unidad. Sujete firmemente el enchufe y tire de él para sacarlo de la toma de corriente. Tirar directamente del cable puede dañarlo, lo que puede provocar un incendio o una descarga eléctrica.
- No modifique la longitud del cable de alimentación ni utilice un cable alargador para alimentar la unidad.
- No comparta la toma de corriente con otros aparatos. Una fuente de alimentación inadecuada o insuficiente puede provocar un incendio o una descarga eléctrica.
- Mantenga limpio el enchufe. Elimine el polvo o la suciedad que se acumule en el enchufe o a su alrededor. Los enchufes sucios pueden provocar incendios o descargas eléctricas.
- Si conecta la alimentación a un cableado fijo, debe incorporarse al cableado fijo, siguiendo las normativas del cableado, un dispositivo de desconexión de todos los polos que tenga una separación mínima de 3 mm entre polos y una corriente de fuga que puede superar los 10 mA, el dispositivo de corriente residual (RCD) con una intensidad de funcionamiento residual nominal no superior a 30 mA.

TOME NOTA DE LAS ESPECIFICACIONES DEL FUSIBLE

La placa de circuito (PCB) del equipo de aire acondicionado está diseñada con un fusible para proporcionar protección contra sobrecorriente. Las especificaciones del fusible se indican en la placa de circuito:

T5A/250VAC, T10A/250VAC, T20A/250VAC, T30A/250VAC etc.

NOTA: Para las unidades con refrigerante R32 o R290, solo se puede utilizar el fusible cerámico a prueba de explosiones.

Lámpara UV-C (solo aplicable a la unidad que contiene una lámpara UV-C)

Este aparato contiene una lámpara UV-C. Lea las instrucciones de mantenimiento antes de abrir el aparato.

1. No haga funcionar las lámparas UV-C fuera del aparato.
2. Los aparatos que presenten daños evidentes no deben ponerse en funcionamiento.
3. El uso no previsto del aparato o los daños en la carcasa pueden provocar la salida de radiaciones UV-C peligrosas. La radiación UV-C puede, incluso en pequeñas dosis, causar daños en los ojos y la piel.
4. Antes de abrir las puertas y paneles de acceso con el símbolo de peligro de RADIACIÓN ULTRAVIOLETA para realizar el MANTENIMIENTO A NIVEL DE USUARIO, se recomienda desconectar la alimentación.
5. La lámpara UV-C no puede limpiarse, repararse ni sustituirse.
6. No deben retirarse las BARRERAS UV-C que lleven el símbolo de peligro de RADIACIÓN ULTRAVIOLETA.

 **ADVERTENCIA** Este aparato contiene un emisor de rayos UV. No se debe mirar fijamente a la fuente de luz.

Tenga en cuenta las ondas de radar milimétricas

Gama de frecuencias de RF: 61,332-63,940 GHz

Potencia máxima de RF (EIRP): 15,62 dBm

NOTA: Este equipo debe instalarse y utilizarse con una distancia mínima de 20 cm entre el radiador y su cuerpo.(El radiador se instala en el panel)

ADVERTENCIAS PARA LA INSTALACIÓN DEL PRODUCTO

- La instalación debe ser realizada por un distribuidor o especialista autorizado. Una instalación defectuosa puede provocar fugas de agua, descargas eléctricas o incendios.
- La instalación debe realizarse de acuerdo con las instrucciones de instalación.
- Una instalación incorrecta puede provocar fugas de agua, descargas eléctricas o incendios.
- Póngase en contacto con un técnico de servicio autorizado para la reparación o el mantenimiento de esta unidad. Este aparato debe instalarse de acuerdo con la normativa nacional sobre cableado.
- Utilice únicamente los accesorios, piezas y repuestos especificados para la instalación. El uso de piezas no estándar puede causar fugas de agua, descargas eléctricas, incendios y puede provocar el fallo de la unidad.
- Instale la unidad en un lugar firme que pueda soportar el peso de la unidad. Si el lugar elegido no soporta el peso de la unidad, o si la instalación no se realiza correctamente, la unidad puede caerse y causar lesiones y daños graves.
- Instale la tubería de drenaje siguiendo las instrucciones de este manual. Un drenaje inadecuado puede provocar inundaciones en su hogar y daños en sus bienes.
- Si las unidades disponen de un calentador eléctrico auxiliar, no las instale a menos de 1 metro (3 pies) de cualquier material combustible.
- No instale la unidad en un lugar que pueda estar expuesto a gases combustibles.
- Si se acumula gas combustible alrededor del equipo, puede provocar un incendio.
- No conecte la alimentación hasta que haya finalizado todo el trabajo.
- Cuando mueva o cambie la ubicación del aire acondicionado, consulte a técnicos de servicio experimentados para la desconexión y reinstalación de la unidad.
- Para más información sobre cómo instalar el aparato en su soporte, lea la información detallada en las secciones "Instalación de la unidad interior" e "Instalación de la unidad exterior".

CUIDADO

- Apague el aire acondicionado y desconéctelo de la corriente si no va a utilizarlo durante mucho tiempo.

- Apague y desenchufe la unidad durante las tormentas.
- Asegúrese de que la condensación de agua pueda salir sin obstáculos de la unidad.
- No accione los controles del equipo de aire acondicionado con las manos mojadas. Puede provocar una descarga eléctrica.
- No utilice el aparato para fines distintos de los previstos.
- No se suba ni coloque objetos encima de la unidad exterior.
- No permita que el aire acondicionado funcione durante largos periodos de tiempo con las puertas o ventanas abiertas, o si la humedad es muy alta.

ADVERTENCIAS DE LIMPIEZA Y MANTENIMIENTO

- Apague el aparato y desconecte la alimentación antes de limpiarlo. De lo contrario, puede producirse una descarga eléctrica.
- No limpie el aire acondicionado con cantidades excesivas de agua.
- No limpie el aire acondicionado con productos de limpieza combustibles. Los productos de limpieza combustibles pueden provocar incendios o deformaciones.

Nota sobre gases fluorados (no aplicable a la unidad que utiliza refrigerante R290)

- Este equipo de aire acondicionado contiene gases fluorados de efecto invernadero. Para obtener información específica sobre el tipo de gas y la cantidad, consulte la etiqueta correspondiente en la propia unidad o el "Manual del usuario - Ficha de producto" en el embalaje de la unidad exterior. (Solo productos de la Unión Europea).
- La instalación, el servicio, el mantenimiento y la reparación de este equipo deben ser realizados por un técnico certificado.
- La desinstalación y el reciclaje del producto deben ser realizados por un técnico cualificado.
- Para equipos que contienen gases fluorados de efecto invernadero en cantidades de 5 toneladas de CO₂ equivalentes o más, pero de menos de 50 toneladas de CO₂ equivalente, si el sistema tiene instalado un sistema de detección de fugas, debe revisarse para detectar fugas al menos cada 24 meses.
- Cuando se verifica que la unidad no tenga fugas, se recomienda encarecidamente el mantenimiento adecuado de todos los controles.

⚠ ADVERTENCIA SOBRE EL USO DEL REFRIGERANTE R32

- Cuando se emplee refrigerante inflamable, el aparato deberá almacenarse en un área bien ventilada donde el tamaño de la habitación corresponda al área de la habitación especificada para el funcionamiento.

Para modelos con refrigerante R32:

El aparato debe instalarse, utilizarse y almacenarse en una habitación con una superficie superior a X m².

El aparato no debe instalarse en un espacio sin ventilación, si dicho espacio es inferior a X m² (Consulte el siguiente formulario).

Modelo (Btu/h)	Cantidad de refrigerante a cargar (kg)	Altura de instalación	Superficie mínima (m ²)
≤12000	≤1.11	2.2m	1
18000	≤1.65	2.2m	2
24000	≤2.58	2.2m	5
30000	≤3.08	2.2m	7
36000	≤3.84	2.2m	10
42000-48000	≤4.24	2.2m	12
55000-60000	≤4.39	2.2m	13

- Los conectores mecánicos reutilizables y las uniones abocardadas no están permitidos en interiores. (Requisitos de la norma EN).
- Los conectores mecánicos utilizados en interiores tendrán un índice no superior a 3g/año al 25% de la presión máxima admisible. Cuando los conectores mecánicos se reutilizan en unidades interiores, las partes de sellado deben renovarse. Cuando las juntas abocardadas se reutilizan en el interior, la parte abocardada debe volverse a formar. (Requisitos de la norma UL)
- Cuando los conectores mecánicos se reutilizan en unidades interiores, las partes de sellado deben renovarse. Cuando las juntas abocardadas se reutilizan en el interior, la parte abocardada debe volverse a formar. (Requisitos de la norma IEC)
- Los conectores mecánicos utilizados en interiores deberán cumplir la norma ISO 14903.

ESPECIFICACIONES

Modelo del producto	KCI-20 DMR15	KCI-26 DVR15 KUE-26 DVR14	KCI-35 DR15 KUE-35 DVR13	KCI-52 DR15 KUE-52 DVR13	KCIS-71 DR14 KUE-71 DVR14	KCIS-90 DR14 KUE-90 DVR14
Suministro eléctrico	220-240 V 50 Hz, 1 fase					
Capacidad de refrigeración	7000Btu/h	9000Btu/h	12000Btu/h	18000Btu/h	24000Btu/h	30000Btu/h
Capacidad de calentamiento	8000Btu/h	10000Btu/h	13000Btu/h	19000Btu/h	26000Btu/h	32000Btu/h
Intensidad nominal	/	8.5A	9.0A	13.5A	19.0A	20.0A
Entrada de alimentación nominal	25W	1820W	1850W	2950W	3700W	4500W
Clase de resistencia de la unidad exterior	IPX4					

Modelo del producto	KCIS-105 DR14 KUE-105 DVR13	KCIS-105 DR14 KUE-105 DTR13	KCIS-125 DR14 KUE-125 DVR13	KCIS-140 DR14 KUE-140 DVR14	KCIS-140 DR14 KUE-140 DTR14	KCIS-160 DR14 KUE-160 DTR14
Suministro eléctrico	220-240 V 50 Hz, 1 fase					
Capacidad de refrigeración	36000Btu/h	36000Btu/h	41000Btu/h	48000Btu/h	48000Btu/h	52000Btu/h
Capacidad de calentamiento	38000Btu/h	38000Btu/h	46000Btu/h	55000Btu/h	55000Btu/h	62000Btu/h
Intensidad nominal	22.5A	10.0A	22.5A	32.0A	14.0A	14.0A
Entrada de alimentación nominal	5000W	5000W	5000W	7300W	7300W	7500W
Clase de resistencia de la unidad exterior	IPX4					

DESCRIPCIÓN DEL PRODUCTO



NOTA SOBRE LAS ILUSTRACIONES:

Las ilustraciones de este manual tienen fines explicativos. La forma real de su unidad interior puede ser ligeramente diferente. La forma real es la que prevalecerá.

Tipo A

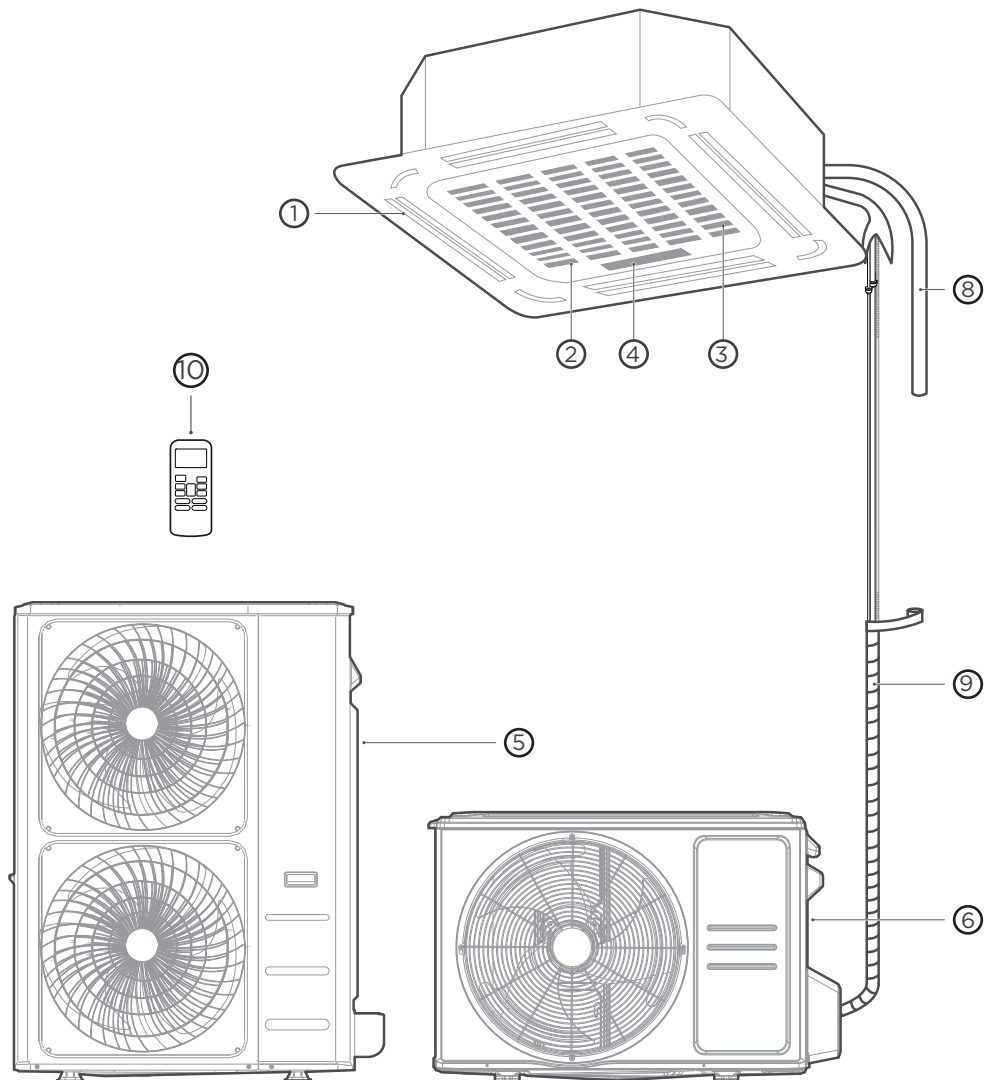

- | | | |
|---------------------|--------------------------|--------------------|
| ① Salida de aire | ④ Panel de visualización | ⑦ Tubo de drenaje |
| ② Entrada de aire | ⑤ Unidad exterior (A) | ⑧ Tubo de conexión |
| ③ Rejilla delantera | ⑥ Unidad exterior (B) | ⑨ Control remoto |

DESCRIPCIÓN DEL PRODUCTO

● **NOTA SOBRE LAS ILUSTRACIONES:**

Las ilustraciones de este manual tienen fines explicativos. La forma real de su unidad interior puede ser ligeramente diferente. La forma real es la que prevalecerá.

Tipo B

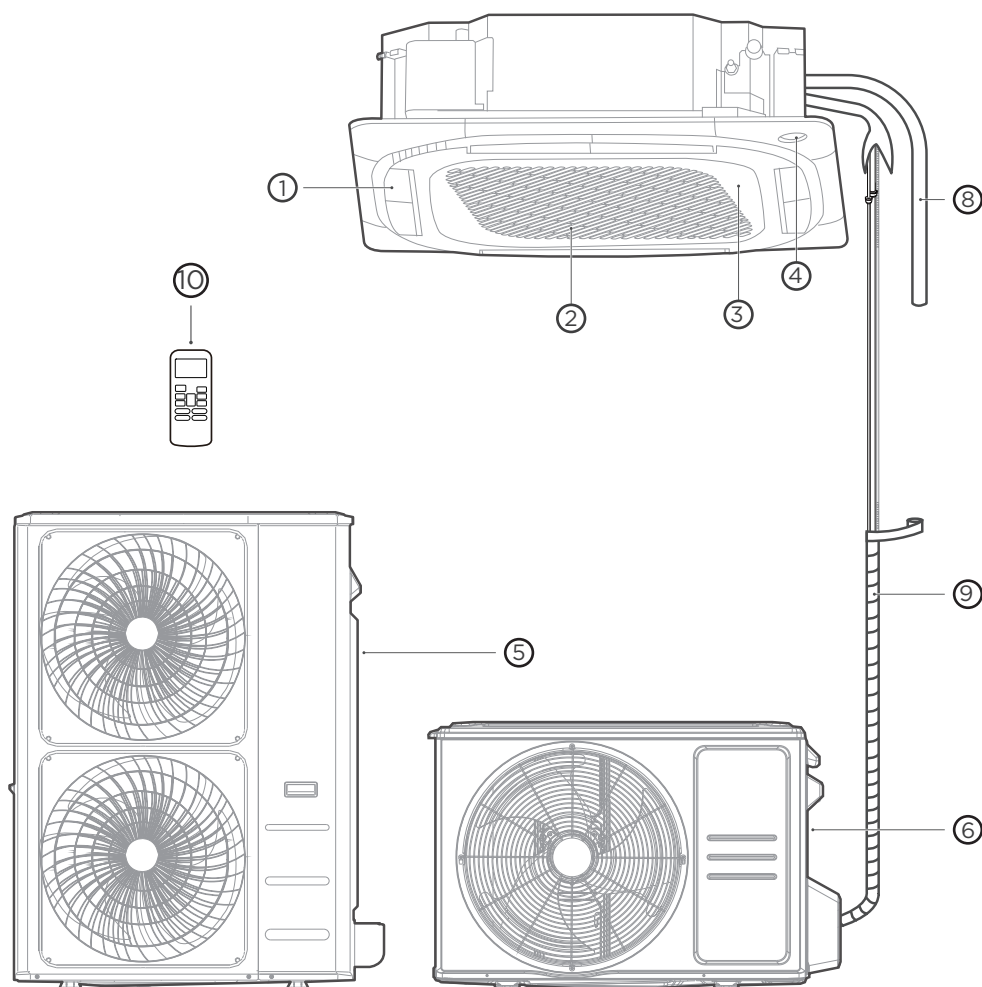









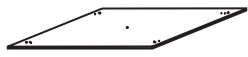







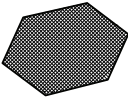
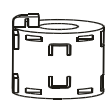

- | | | |
|---------------------|--------------------------|--------------------|
| ① Salida de aire | ④ Panel de visualización | ⑦ Tubo de drenaje |
| ② Entrada de aire | ⑤ Unidad exterior (A) | ⑧ Tubo de conexión |
| ③ Rejilla delantera | ⑥ Unidad exterior (B) | ⑨ Control remoto |

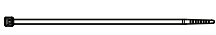
INSTALACIÓN DEL PRODUCTO

ACCESORIOS

El sistema de aire acondicionado se entrega con los siguientes accesorios. Use todas las piezas y accesorios de instalación para instalar el equipo de aire acondicionado. Una instalación incorrecta puede provocar fugas de agua, descargas eléctricas e incendios, o causar averías en el equipo. Los artículos no incluidos con el aire acondicionado deben adquirirse por separado.

Nombre de los accesorios	Cant.	Forma	Nombre de los accesorios	Cant.	Forma
Manual	1-3		Plantilla de papel para la instalación (algunos modelos)	1	
Funda insonorizante/aislante (algunos modelos)	1		Goma antichoque (algunos modelos)	1	
Funda insonorizante/aislante (algunos modelos)	1		Junta de drenaje (algunos modelos)	1	
Cubierta de las tuberías de salida (algunos modelos)	1		Arandela de sellado (algunos modelos)	1	
Abrazadera del tubo de salida (algunos modelos)	1-2 (en función del modelo)		Tuerca de cobre	2	
Gancho de techo (algunos modelos)	4		Anillo magnético (envuelva los cables eléctricos S1 y S2 (P y Q y E) alrededor del anillo magnético dos veces) (algunos modelos)	1	 S1&S2(P&Q&E) / P Q E
Filtro pequeño (para algunos modelos, el técnico autorizado debe instalarlo en la parte posterior del filtro de aire principal durante la instalación de la máquina)	1-2 (en función del modelo)		Anillo magnético (pase el cable de conexión entre unidad interior y la unidad exterior después de la instalación). (algunos modelos)	Varía según el modelo	
Regulador (algunas unidades)	1		Tornillo de rosca (algunos modelos)	4	
Cinta (algunos modelos)	4		Anillador de garganta (algunos modelos)	2	
Placa de instalación de conductos (algunos modelos)	1		Perno de suspensión (algunos modelos)	4	
Mando a distancia (algunos modelos)	1		Tubo de conexión (algunos modelos)	1	
Pila (algunos modelos)	2				

Accesorios opcionales

Hay dos tipos de mandos a distancia: cableados e inalámbricos. Seleccione un mando a distancia basado en las preferencias y requisitos del cliente e instálelo en un lugar apropiado. Consulte los catálogos y la documentación técnica para obtener orientación sobre cómo seleccionar el mando a distancia más adecuado.

Nombre	Forma	Cantidad (u.)	
Grupo de las tuberías de conexión	Sección de líquido	Φ 6.35 (1/4 in)	Piezas que debe adquirir por separado. Consulte al distribuidor el tamaño del tubo de la unidad que ha adquirido.
		Φ 9.52 (3/8 in)	
	Sección de gas	Φ 12.7 (1/2 in)	
		Φ 9.52 (3/8 in)	
		Φ 12.7 (1/2 in)	
		Φ 16 (5/8 in)	
		Φ 19 (3/4 in)	
		Φ 22 (7/8 in)	

RESUMEN DE LA INSTALACIÓN: UNIDAD INTERIOR

1

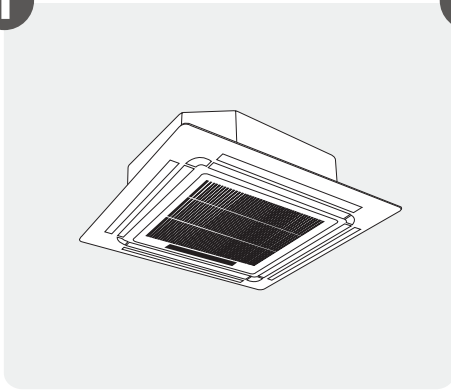

Instale la unidad interior

2

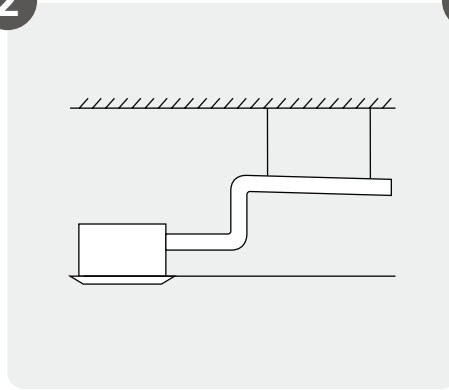

Instale el tubo de drenaje

3

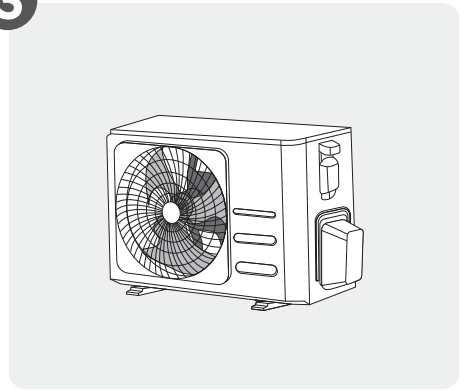

Instale la unidad exterior

6

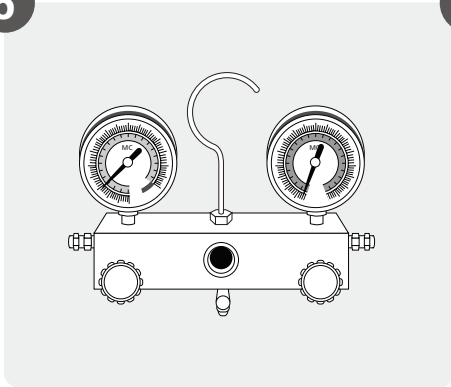

Vacíe el sistema de refrigeración

5

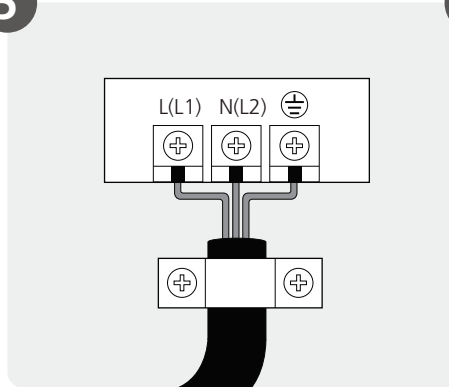

Conecte los cables

4

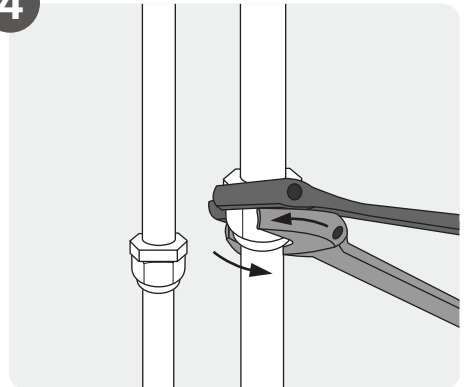

Conecte las tuberías de refrigerante

7

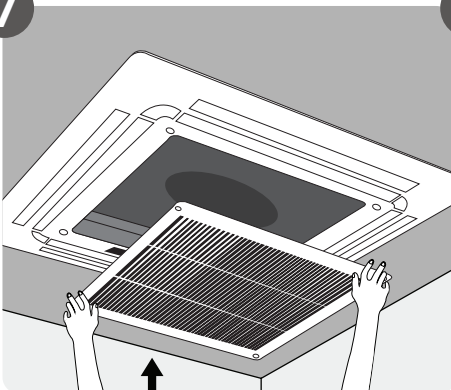

Coloque el panel frontal

8

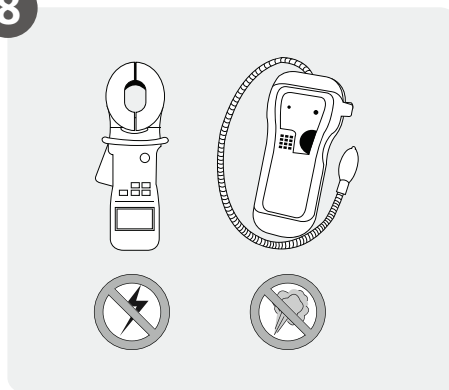

Realice una prueba de funcionamiento

Instale su unidad interior

1

Selección de la ubicación de la instalación

NOTA

Antes de realizar la instalación de la unidad interior, consulte la etiqueta de la caja del producto para asegurarse de que el número de modelo de la unidad interior coincide con el número de modelo de la unidad exterior.

La instalación del panel debe realizarse después de haber completado las tuberías y el cableado.

Las ubicaciones de instalación adecuadas cumplen con los siguientes estándares:



Existe espacio suficiente para la instalación y el mantenimiento.

Existe espacio suficiente para conectar la tubería y el desagüe.



No hay radiación directa de los calefactores.



La entrada y la salida de aire no están bloqueadas.

El flujo de aire puede alcanzar toda la habitación.

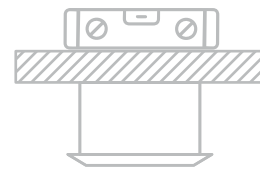

El techo es horizontal y su estructura puede soportar el peso de la unidad interior.

NO instale la unidad en los siguientes lugares:

- Ø Zonas con perforaciones petrolíferas o fracturación hidráulica
- Ø Zonas costeras con alto contenido de sal en el aire
- Ø Áreas con gases cáusticos en el aire, como de aguas termales
- Ø Zonas con fluctuaciones de energía, como fábricas

- Ø Espacios cerrados, como armarios
- Ø Cocinas que utilizan gas natural
- Ø Áreas con fuertes ondas electromagnéticas
- Ø Áreas en las que se almacenen materiales inflamables o gases
- Ø Habitaciones con elevados índices de humedad, como baños o lavaderos

Distancias recomendadas entre la unidad interior y el techo

La distancia entre la unidad interior montada y el techo interior debe cumplir las siguientes especificaciones.

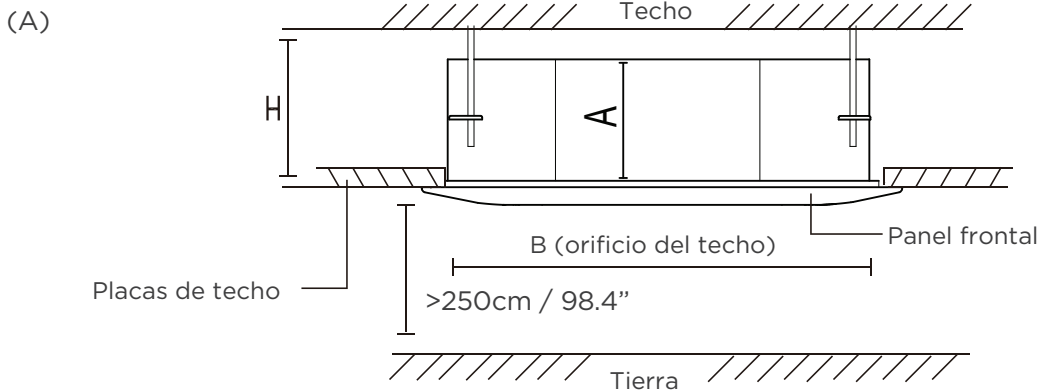

Distancia desde el techo en relación con la altura de la unidad interior

TIPO	MODELO	Longitud de A (mm/pulgada)	Longitud de H (mm/pulgada)	Longitud de B (mm/pulgada)
Modelos Super-Slim	18-24	205/8	> 235/9.3	880/34.5
	24	245/9.6	> 275/10.8	
	30	205/8	> 235/9.3	
	30-48	245/9.6	> 275/10.8	
	48-60	287/11.3	> 317/12.5	940/37.0
	48-60	287/11.3	> 317/12.5	
Modelos Compact		260/10.2	> 290/11.4	600/23.6

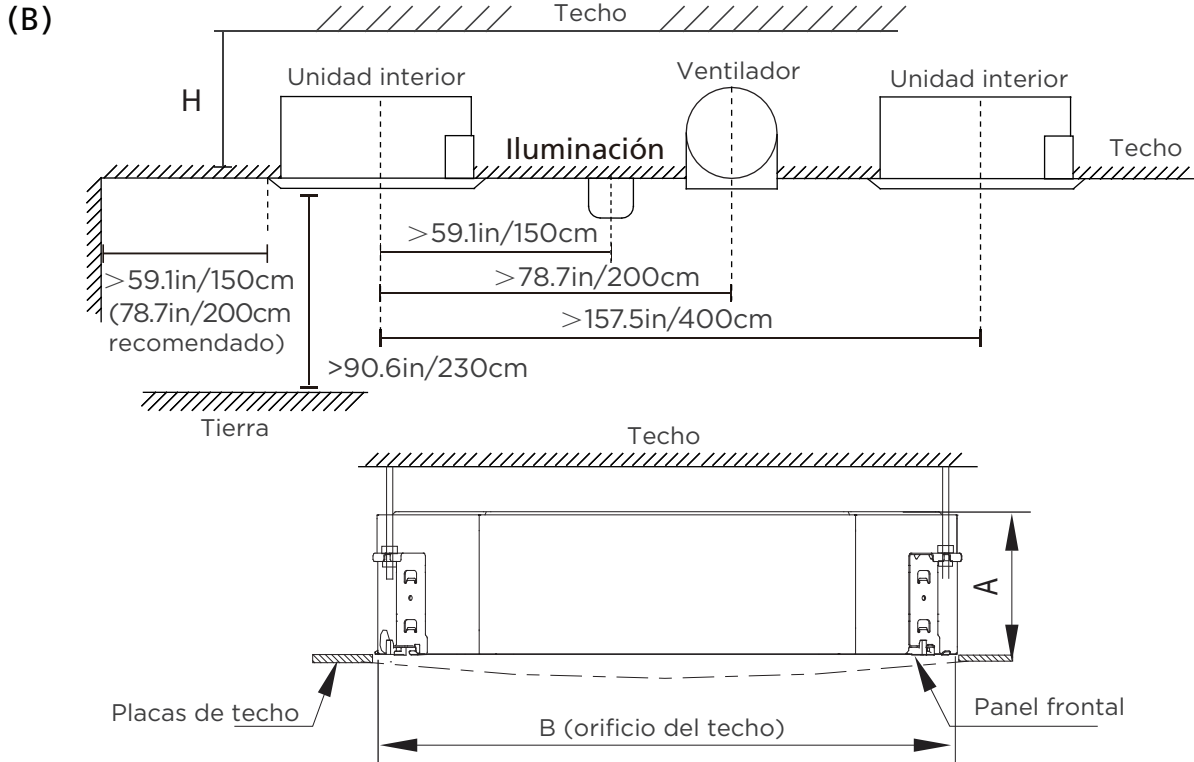

Distancia desde el techo en relación con la altura de la unidad interior

MODELO	Longitud de A	Longitud de H	Longitud de B
7K/9K/12K/18K	9.6in (245mm)	>10.8in (275mm)	23.6in (600mm)
24K	8.03in (205mm)	9.06in (230mm)	35.4in (900mm)
36K	9.65in (245mm)	10.7in (271mm)	
48K	11.3in (287mm)	12.3in (313mm)	

3

Colgar la unidad interior

1. Use la plantilla de papel incluida para cortar un orificio rectangular en el techo, dejando al menos 1 m (39") por todos los lados. El tamaño del orificio debe ser 4 cm (1,6") más grande que el tamaño de cuerpo del equipo. Asegúrese de marcar las áreas donde se perforarán los orificios de los ganchos para el techo.

(A)

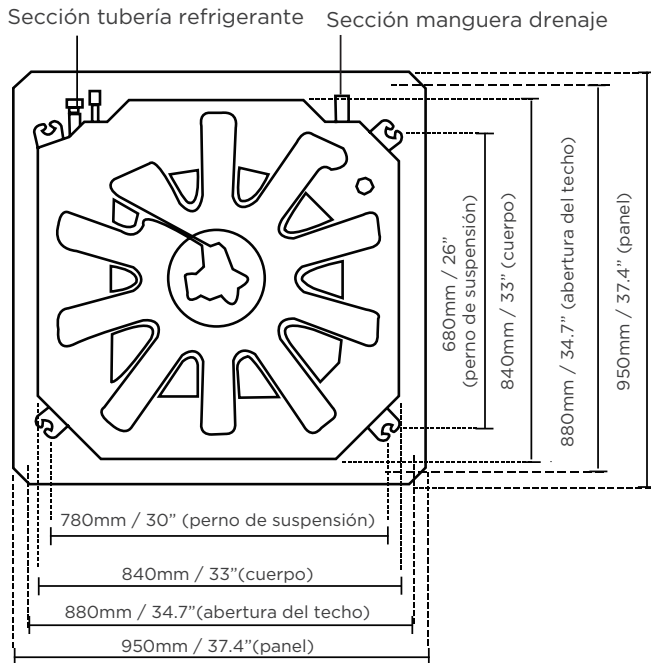

Tamaño del orificio del techo para modelos Super-Slim de 18-48K

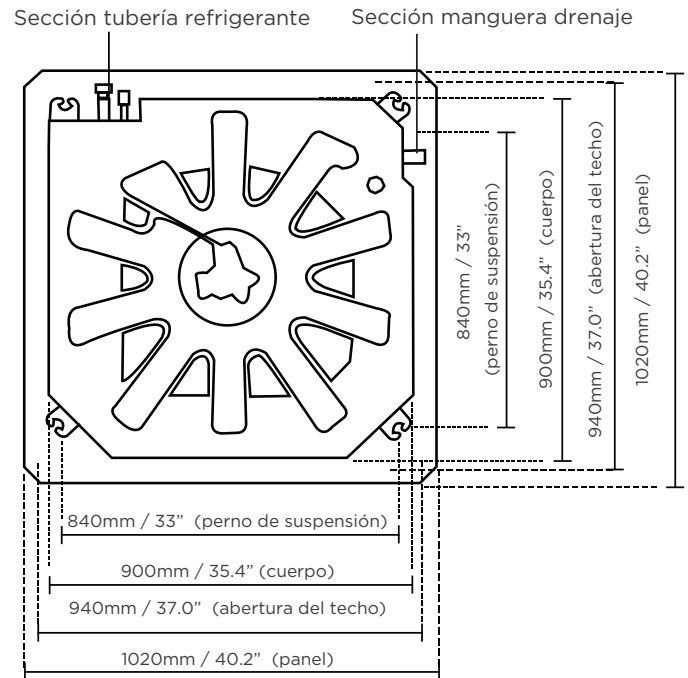

Tamaño del orificio del techo para modelos Super-Slim 60K

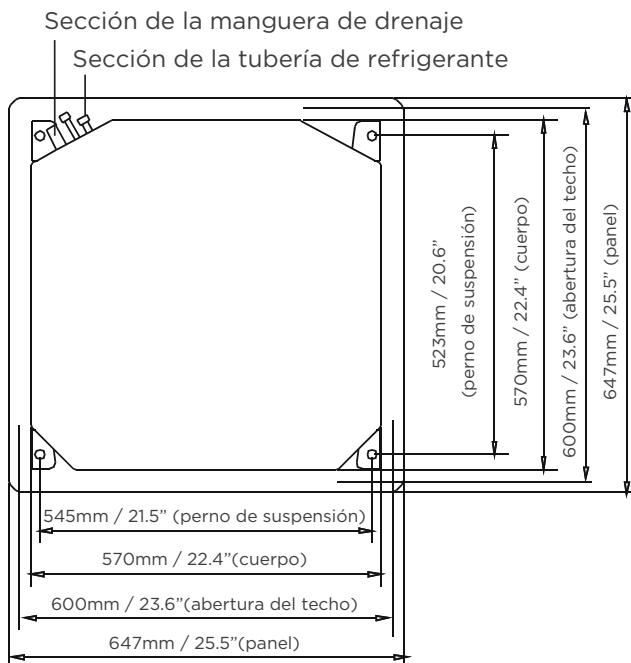

Tamaño del orificio del techo para modelos Compact

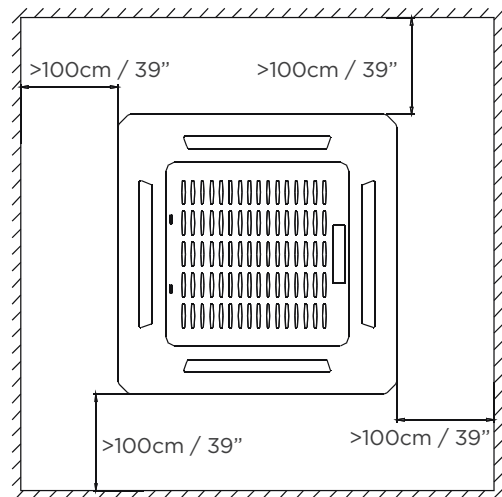

(B)

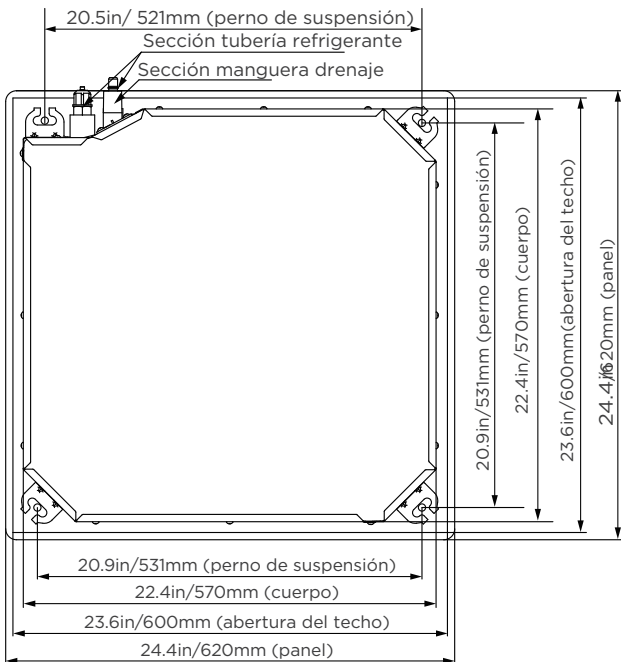
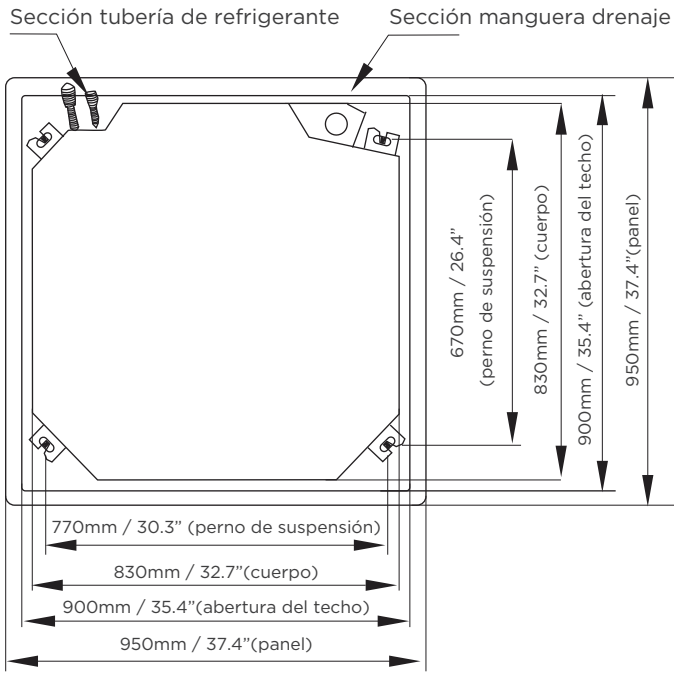

(Modelo: 7K/9K/12K/18K)

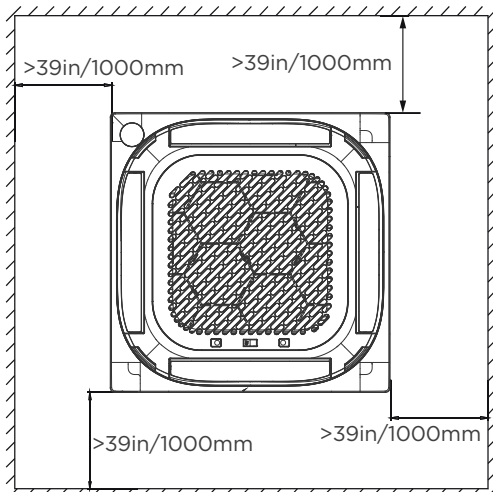

! CUIDADO

El cuerpo de la unidad debe alinearse perfectamente con el orificio. Asegúrese de que la unidad y el orificio tienen el mismo tamaño antes de continuar.

2. (A)
 Taladre 4 agujeros de 5 cm (2") de profundidad en las posiciones de los ganchos del techo en el techo interno. Asegúrese de sostener el taladro en un ángulo de 90 ° con respecto al techo.
- (B)
 Taladre 4 orificios de 12 cm a 15,5 cm de profundidad en las posiciones de los ganchos en el techo interior. Asegúrese de sostener el taladro en un ángulo de 90 ° con respecto al techo.
3. Con un martillo, inserte los ganchos del techo en los orificios ya taladrados. Asegure el perno con las arandelas y tuercas incluidas.
4. Instale los cuatro pernos de suspensión.



5. Monte la unidad interior. Necesitará dos personas para levantar la unidad y asegurarla. Inserte los pernos de suspensión en los agujeros de la unidad. Apriete los pernos con las arandelas y las tuercas incluidas.

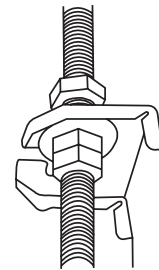

(A)

NOTA: La parte inferior de la unidad debe estar entre 10 y 18 mm (0,4-0,7") (modelos Super-Slim) o 24 mm (0,9") (modelos Compact) por encima de la placa de techo. Generalmente, L (indicado en la imagen siguiente) debe ser la mitad de la longitud del perno de suspensión o lo suficientemente largo para evitar que las tuercas sobresalgan

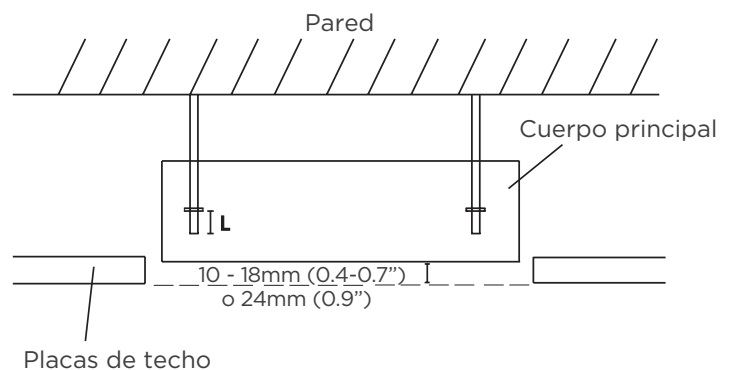

(B)

NOTA: La parte inferior de la unidad debe estar entre 10 y 25 mm (0,4 y 0,98") más alta que la placa de techo. Generalmente, L (indicado en la imagen siguiente) debe ser la mitad de la longitud del perno de suspensión o lo suficientemente largo para evitar que las tuercas sobresalgan

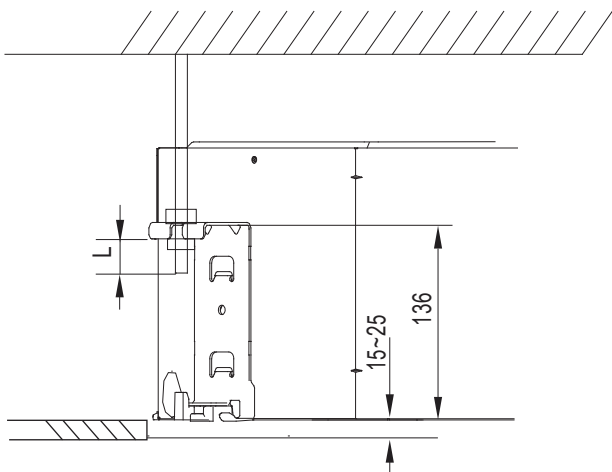

⚠ CUIDADO

Asegúrese de que la unidad esté completamente nivelada. Una instalación incorrecta puede hacer que el tubo de drenaje retroceda hacia la unidad o que se produzcan fugas de agua.

NOTA: Asegúrese de que la unidad interior esté nivelada. La unidad está equipada con una bomba de drenaje y un interruptor de nivel integrados. Si la unidad se inclina contra la dirección de los flujos de condensación (el lado del tubo de drenaje está elevado), el interruptor de nivel puede funcionar mal y provocar fugas de agua. (para algunos modelos)

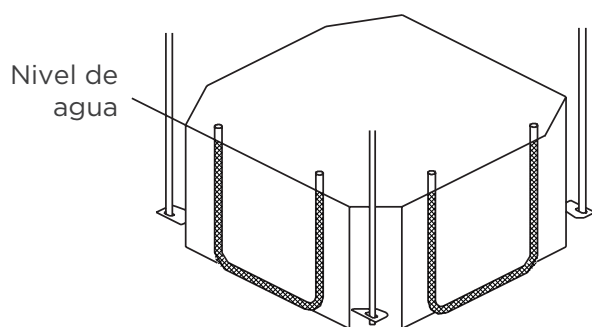

NOTAS PARA LA INSTALACIÓN EN UNA CASA NUEVA

Al instalar la unidad en una casa nueva, los ganchos del techo se pueden incrustar de antemano. Asegúrese de que los ganchos no se suelten debido a la contracción del hormigón. Después de instalar la unidad interior, fije la plantilla de papel de instalación en la unidad con pernos para determinar de antemano las dimensiones y la posición de la abertura en el techo. Siga las instrucciones anteriores para el resto de la instalación.

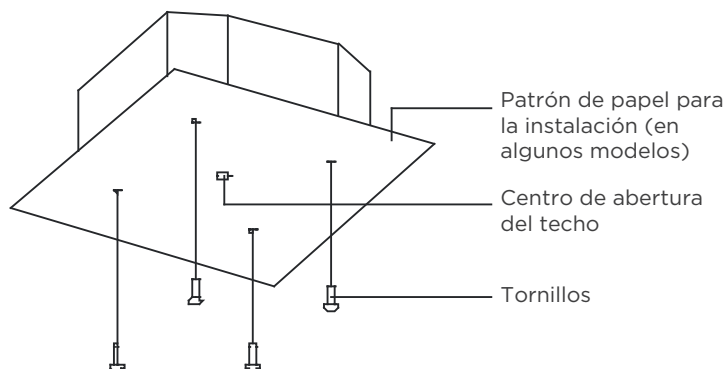

Paso 4: Taladre un orificio en la pared para la tubería de conexión

1. Determine la ubicación del orificio de la pared en función de la ubicación de la unidad exterior.
2. Con una broca hueca de 65 mm (2,56") o 90 mm (3,54") (según los modelos), taladre un orificio en la pared. Asegúrese de que el orificio se taladra con un ligero ángulo hacia abajo, de modo que el extremo exterior del orificio quede unos 12 mm más bajo que el extremo interior. De esta forma se asegurará un drenaje de agua adecuado.
3. Coloque en el orificio el manguito protector. De esta forma se protegen los bordes del orificio y ayuda a sellarlo cuando finaliza el proceso de instalación.

CUIDADO

Cuando taladre el orificio de la pared, evite cables, tuberías y otros componentes sensibles.

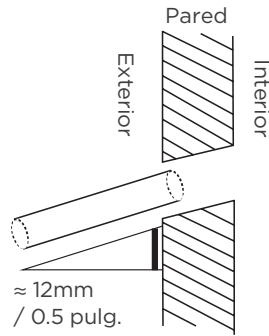

Paso 5: Conexión de la manguera de drenaje

El tubo de desagüe sirve para evacuar el agua de la unidad. Una instalación incorrecta puede causar daños a la unidad y a la propiedad.

CUIDADO

- Aísle todas las tuberías para evitar la condensación, que podría provocar daños por agua.
- Si el tubo de desagüe está doblado o instalado incorrectamente, puede producirse una fuga de agua y un fallo del conmutador de nivel de agua.
- En modo HEAT, la unidad exterior descargará agua. Asegúrese de que la manguera de desagüe está colocada en una zona adecuada para evitar daños por agua y deslizamientos.
- **NO** tire con fuerza del tubo de desagüe. Esto podría desconectarlo.

NOTA SOBRE LA COMPRA DE TUBOS

La instalación requiere un tubo de polietileno (diámetro exterior = 2,5 cm o 3,7-3,9 cm) (según los modelos), que puede obtenerse en su ferretería o distribuidor local.

Instalación interior de tuberías de desagüe

Instale el tubo de desagüe como se ilustra en la siguiente figura.

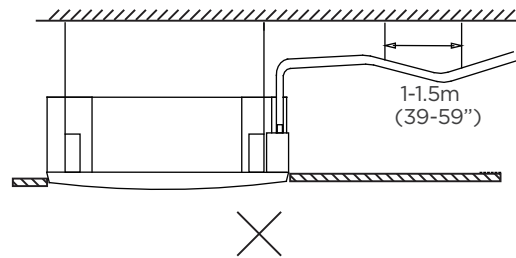
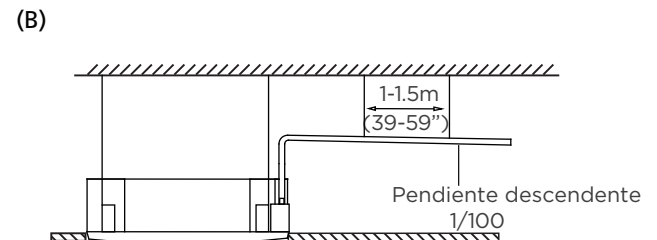
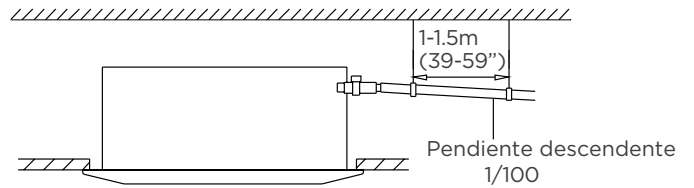
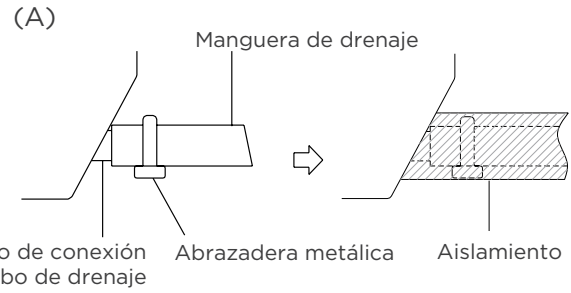

NOTA SOBRE LA INSTALACIÓN DEL TUBO DE DESAGÜE

- Cuando utilice un tubo de desagüe prolongado, apriete la conexión interior con un tubo de protección adicional para evitar que esté suelta.
- El tubo de desagüe debe tener una pendiente descendente de al menos 1/100 para evitar que el agua vuelva a entrar en el aire acondicionado.
- Para evitar que el tubo se hunda, espacie los cables colgantes cada 1-1,5 m (39-59").
- Si la salida de la tubería de desagüe está más alta que la junta de la bomba del cuerpo, proporcione una tubería de elevación para la salida de escape de la unidad interior. El tubo de elevación debe instalarse a una altura máxima de 75 cm de la placa de techo y la distancia entre la unidad y el tubo de elevación debe ser inferior a 30 cm (según los modelos). Una instalación incorrecta puede provocar que el agua vuelva a entrar en la unidad y se inunde.
- Para evitar burbujas de aire, mantenga la manguera de desagüe nivelada o ligeramente alicatada hacia arriba (<75 mm / 3") (algunos modelos).

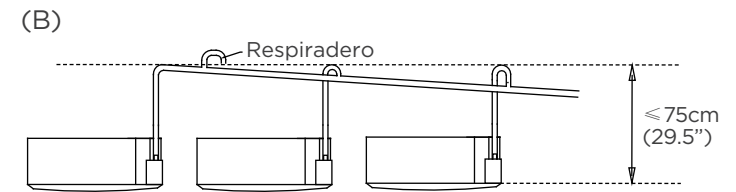
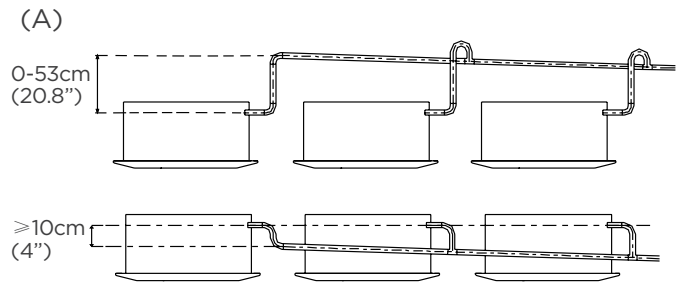

Pase la manguera de desagüe por el orificio de la pared. Asegúrese de que el agua se drene a un lugar seguro donde no cause daños ni riesgo de resbalones.

NOTA: La salida del tubo de drenaje debe estar al menos a 5 cm (1,9") por encima del suelo. Si toca el suelo, la unidad puede bloquearse y funcionar mal. Si se vierte el agua directamente a una alcantarilla, asegúrese de que el desagüe tenga un tubo en U o en S para atrapar los olores que, de lo contrario, podrían volver a entrar en la casa.

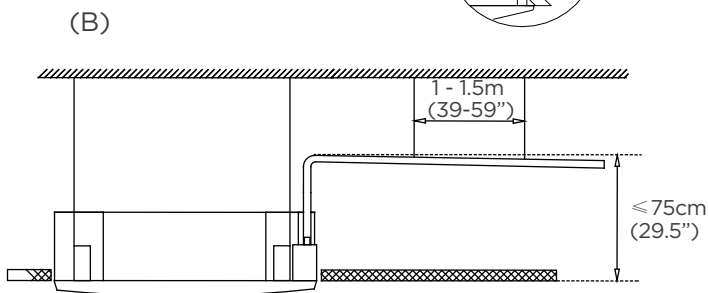
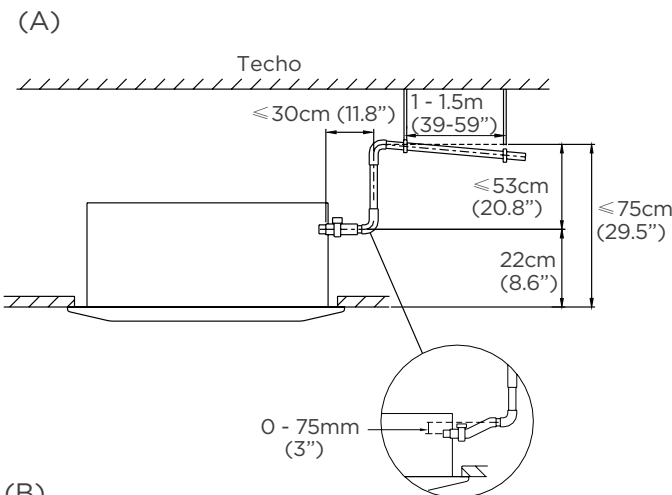

NOTA: Cuando conecte varias tuberías de desagüe, instale las tuberías como se ilustra en la siguiente figura.

Cómo instalar la placa de instalación de conductos (si se suministra)

1. Fije el conector de funda (no suministrado) en el paso para cables de la placa de instalación del conducto.
2. Fije la placa de instalación del conducto en el chasis de la unidad.

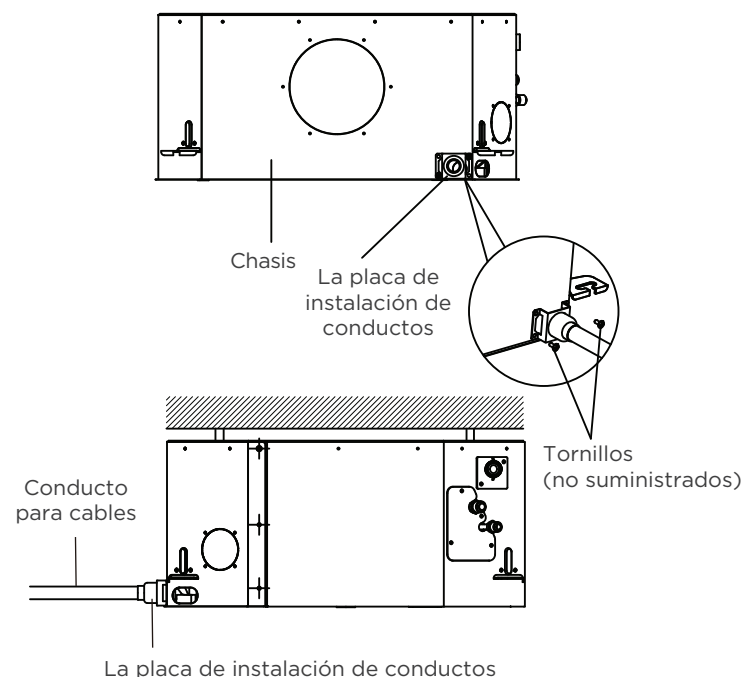

Instale la unidad exterior

1 Selección de la ubicación de la instalación

NOTA: ANTES DE LA INSTALACIÓN

Antes de realizar la instalación de la unidad exterior, debe elegir una ubicación adecuada. Los siguientes son estándares que le ayudarán a elegir una ubicación adecuada para la unidad.

Las ubicaciones de instalación adecuadas cumplen con los siguientes estándares:

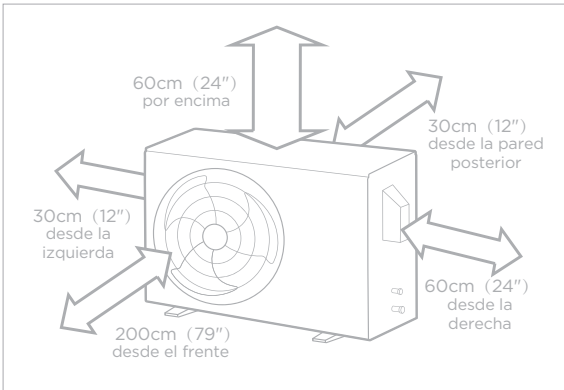

Buena circulación de aire y ventilación.



Firme y sólido: la ubicación puede soportar la unidad y no vibrará.



El ruido de la unidad no molestará a otras personas.



Protegido de períodos prolongados de luz solar directa o lluvia.



Cuando se prevén nevadas, tome las medidas adecuadas para evitar la acumulación de hielo y daños en el serpentín.

Cumple con todos los requisitos de espacio que se muestran en Requisitos de espacio para la instalación antes descritos.

NOTA Instale la unidad siguiendo los códigos y regulaciones locales; puede haber ligeras diferencias entre las distintas regiones.

¡CUIDADO!

CONSIDERACIONES ESPECIALES PARA CONDICIONES CLIMÁTICAS EXTREMAS

Si la unidad está expuesta a fuertes vientos:

Instale la unidad de modo que el ventilador de salida de aire esté en un ángulo de 90° con respecto a la dirección del viento. Si es necesario, coloque una barrera delante de la unidad para protegerla de vientos extremadamente fuertes. Vea las imágenes a continuación.

Si la unidad está expuesta con frecuencia a fuertes lluvias o nevadas:

Coloque una protección encima de la unidad para protegerla de la lluvia o la nieve. Procure no obstruir el flujo de aire alrededor de la unidad.

Si la unidad está expuesta con frecuencia a aire salobre (junto al mar):

Utilice una unidad exterior que esté especialmente diseñada para resistir la corrosión.

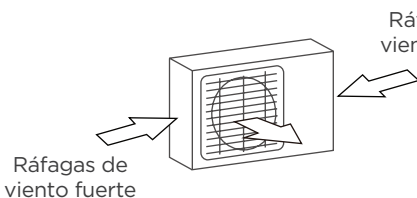

Ángulo de 90° respecto a la dirección del viento

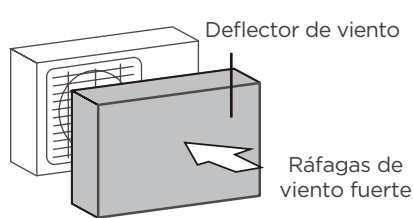

Construir un deflector de viento para proteger la unidad

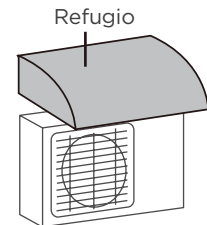

Construir un refugio para proteger la unidad

NO instale la unidad en los siguientes lugares:

- Ø Cerca de un obstáculo que bloquee las entradas y salidas de aire.
- Ø Cerca de una calle pública, áreas concurridas o donde el ruido de la unidad moleste a otros.
- Ø Cerca de animales o plantas que podrían resultar dañados por la descarga de aire caliente.
- Ø Cerca de cualquier fuente de gas combustible.
- Ø En un lugar expuesto a grandes cantidades de polvo
- Ø En un lugar expuesto a cantidades excesivas de aire salobre.

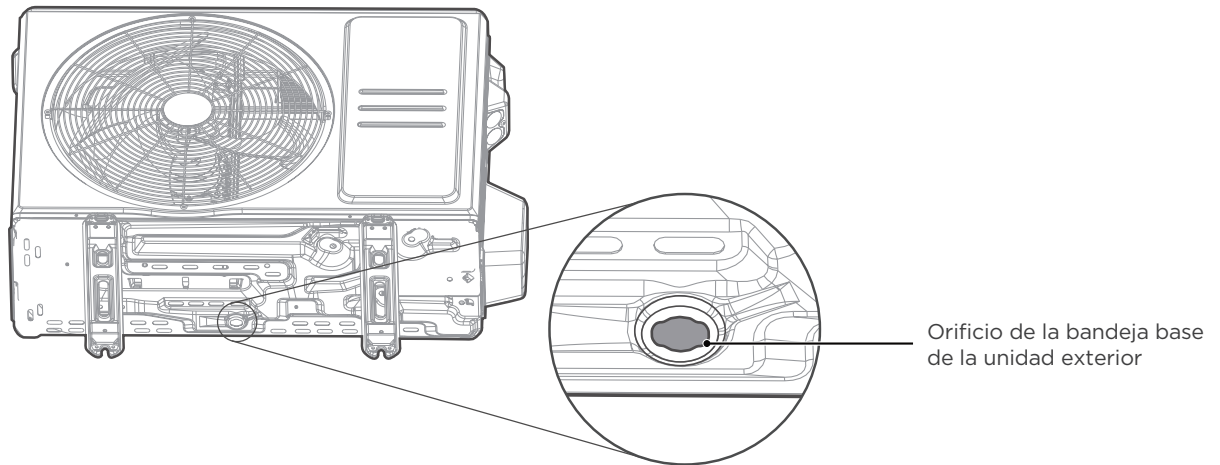
**Paso 1:**

Descubra el orificio de la bandeja base de la unidad exterior.

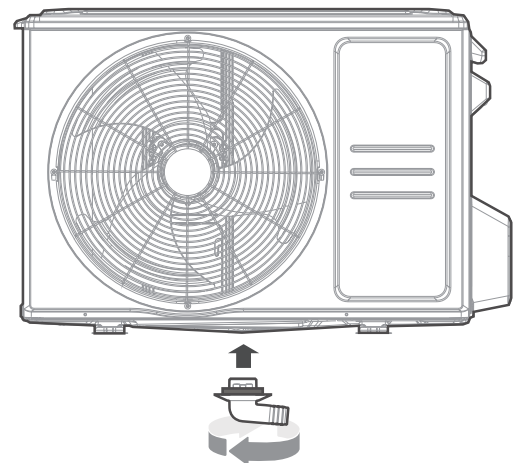
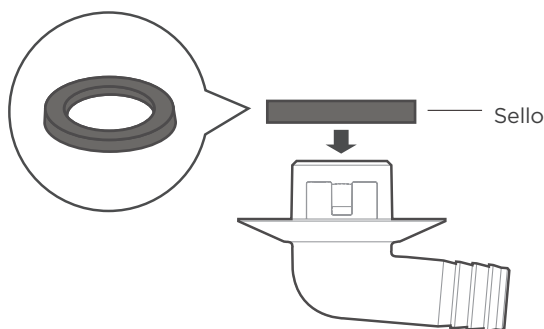
**Paso 2:**

- Coloque el sello de goma en el extremo de la junta de drenaje en el punto en que se conectará a la unidad exterior.
- Inserte la junta de drenaje en el orificio de la bandeja base de la unidad. La junta de drenaje hará clic al encajar en su lugar.
- Conecte una extensión de la manguera de drenaje (no incluida) a la junta de drenaje para redirigir el agua de la unidad durante el modo de calefacción.

! EN CLIMAS FRÍOS

En climas fríos, asegúrese de que la manguera de drenaje esté lo más vertical posible para garantizar un drenaje rápido del agua. Si el agua drena demasiado lentamente, puede congelarse en la manguera e inundar la unidad.

3 Anclar la unidad exterior

⚠ ATENCIÓN

AL TALADRAR HORMIGÓN, SE RECOMIENDA UTILIZAR PROTECCIÓN OCULAR EN TODO MOMENTO.

- La unidad exterior se puede anclar al suelo o a un soporte de pared con pernos (M10). Prepare la base de instalación de la unidad de acuerdo con las dimensiones indicadas a continuación.
- A continuación se muestra una lista de diferentes tamaños de unidades exteriores y la distancia entre sus pies de montaje. Prepare la base de instalación de la unidad de acuerdo con las dimensiones indicadas a continuación.

Tipos y especificaciones de la unidad exterior (unidad exterior tipo Split)

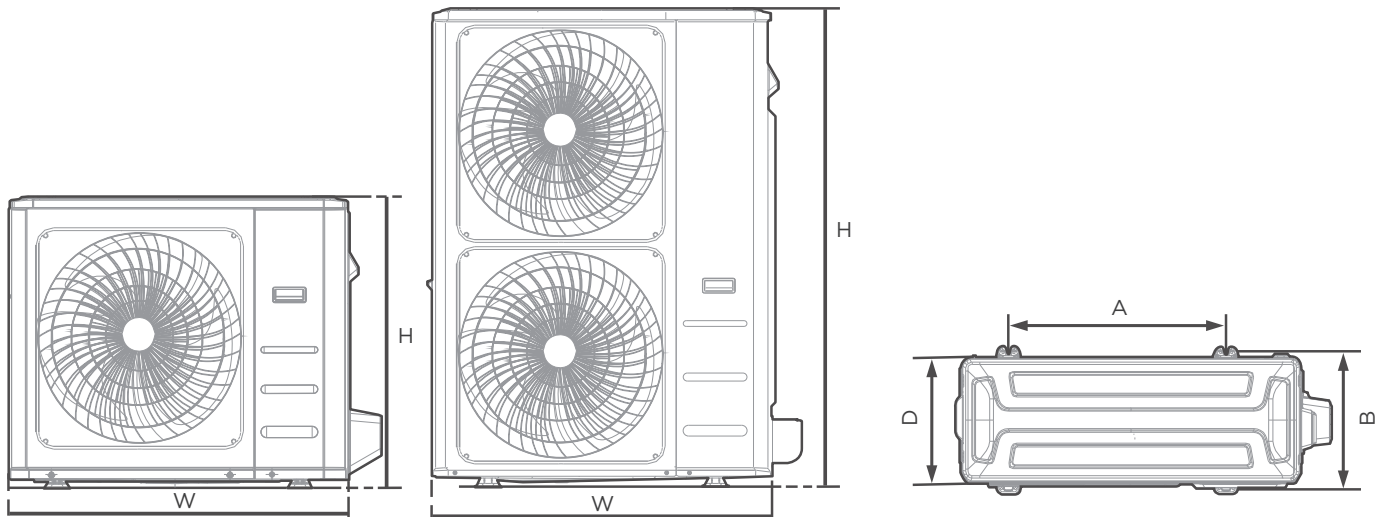

Vista frontal

Vista superior

(Unidad: mm/pulg.)

Dimensiones de la unidad exterior An. x Al. x Lar.	Dimensiones de montaje	
	Distancia A	Distancia B
760x590x285 (29.9x23.2x11.2)	530 (20.85)	290 (11.4)
810x558x310 (31.9x22x12.2)	549 (21.6)	325 (12.8)
845x700x320 (33.27x27.5x12.6)	560 (22)	335 (13.2)
900x860x315 (35.4x33.85x12.4)	590 (23.2)	333 (13.1)
945x810x395 (37.2x31.9x15.55)	640 (25.2)	405 (15.95)
990x965x345 (38.98x38x13.58)	624 (24.58)	366 (14.4)
938x1369x392 (36.93x53.9x15.43)	634 (24.96)	404 (15.9)
900x1170x350 (35.4x46x13.8)	590 (23.2)	378 (14.88)
800x554x333 (31.5x21.8x13.1)	514 (20.24)	340 (13.39)
845x702x363 (33.27x27.6x14.3)	540 (21.26)	350 (13.8)
946x810x420 (37.24x31.9x16.53)	673 (26.5)	403 (15.87)
946x810x410 (37.24x31.9x16.14)	673 (26.5)	403 (15.87)
952x1333x410 (37.5x52.5x16.14)	634 (24.96)	404 (15.9)
952x1333x415 (37.5x52.5x16.34)	634 (24.96)	404 (15.9)
890x673x342 (35x26.5x13.46)	663 (26.1)	354 (13.94)
765x555x303 (30.1x21.8x11.9)	452 (17.8)	286(11.3)
805x554x330 (31.7x21.8x12.9)	511 (20.1)	317 (12.5)
770x555x300 (30.3x21.8x11.8)	487 (19.2)	298 (11.7)
980x975x410(38.58x38.39x16.14)	616(24.25)	397(15.6)
980x975x415(38.58x38.39x16.34)	616(24.25)	397(15.6)

Filas de la serie de instalación

Las relaciones entre H, A y L son las siguientes.

	L	A
L ≤ H	$L \leq 1/2H$	25 cm / 9,8" como mínimo
	$1/2H < L \leq H$	30 cm / 11,8" como mínimo
L > H	No se puede instalar	

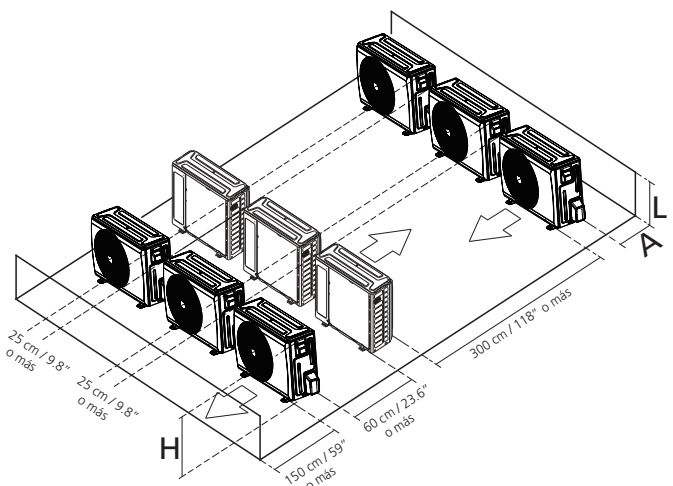

Conexión del tubo de refrigerante

Al conectar las tuberías de refrigerante, **NO** permita que entren en la unidad sustancias o gases distintos del refrigerante especificado. La presencia de otros gases o sustancias reducirá la capacidad de la unidad y puede provocar una presión anormalmente alta en el ciclo de refrigeración. Esto puede provocar una explosión y lesiones.

Notas sobre la longitud y la elevación de la tubería

Asegúrese de que la longitud del tubo de refrigerante, el número de curvas y la altura de caída entre las unidades interior y exterior cumplan los requisitos que se muestran en la siguiente tabla:

La longitud máxima y la altura de caída según los modelos (unidad: m/ft.)

Tipo de modelo	Capacidad (Btu/h)	Longitud de la tubería	Altura de caída máxima
Modelo tipo Split con conversión de frecuencia para la UE	<15K	25/82	10/32.8
	≥15K-<24K	30/98.4	20/65.6
	≥24K-<36K	50/164	25/82
	≥36K-<60K	75/246	30/98.4
Otro tipo Split	12K	15/49	8/26
	18K-24K	25/82	15/49
	30K-36K	30/98.4	20/65.6
	42K-60K	50/164	30/98.4

⚠ CUIDADO

Colectores de aceite

Si el aceite regresa al compresor de la unidad exterior, podría causar la compresión del líquido o el deterioro del retorno del aceite. Trampas de petróleo en el levantamiento tubería de gas puede evitar este efecto.

Se debe instalar un colector de aceite cada 6 m (20 pies) de tubo ascendente vertical de la línea de succión (unidad <36000 Btu/h unidad). Se debe instalar un colector de aceite cada 10 m (32,8 pies) de tubo ascendente de la línea de succión vertical (unidad ≥36000 Btu/h).

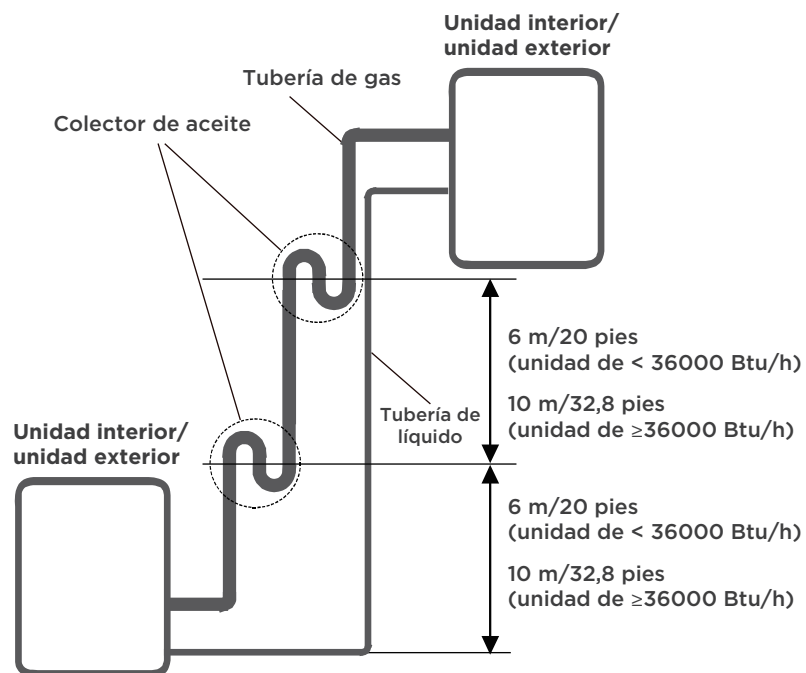

Instrucciones de conexión-Tuberías de refrigerante

⚠ CUIDADO

- La tubería de derivación debe instalarse horizontalmente. Un ángulo de más de 10° puede causar fallos.
- **NO** instale el tubo de conexión hasta que se hayan instalado las unidades interiores y exteriores.
- Aísle las tuberías de gas y líquido para evitar condensación

Paso 1: Cortar los tubos

Cuando prepare las tuberías del refrigerante, tenga mucho cuidado de cortarlas y abocar-darlas adecuadamente. De esta forma se asegura un funcionamiento eficiente y se minimiza la frecuencia de operaciones de mantenimiento.

- Mida la distancia entre las unidades interiores y exteriores.
- Con un cortador de tubos, corte el tubo un poco más largo que la distancia medida.
- Asegúrese de que las tuberías estén cortadas en un ángulo exacto de 90°.

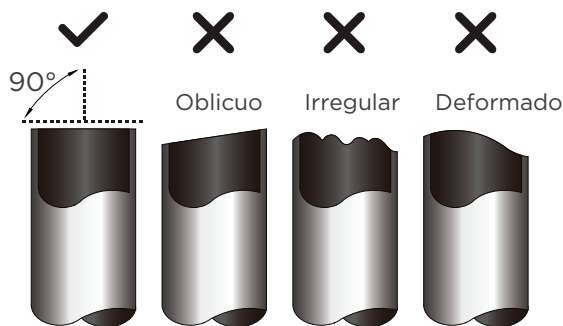

💡 **NO DEFORMAR EL TUBO MIENTRAS SE CORTA**

Tenga mucho cuidado de no dañar, abollar o deformar la tubería al cortar-la. Esto reducirá drásticamente el calentamiento

Paso 2: Quitar las rebabas

Las rebabas pueden afectar el sellado hermético de las uniones de las tuberías de refrigerante. Deben ser eliminadas por completo.

- Sostenga el tubo inclinado hacia abajo para evitar que las rebabas de corte entren en la tubería.
- Con un escariador o una herramienta de desbarbado, elimine todas las rebabas de del corte en la tubería.

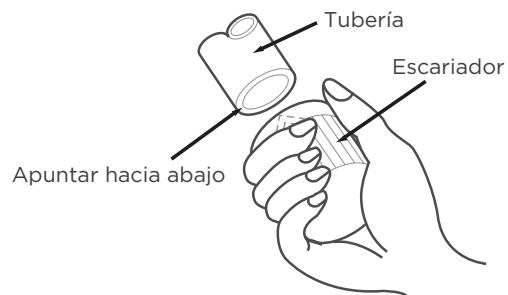

Paso 3: Extremos abocardados de la tubería

Es esencial el uso de un abocardado adecuado para lograr un cierre hermético.

- Después de eliminar las rebabas del tubo cortado, selle los extremos con cinta de PVC para evitar que entren materiales extraños en el interior de la tubería.
- Enfundar el tubo con material aislante.
- Coloque las tuercas abocardadas en ambos extremos de la tubería. Asegúrese de que estén orientados en la dirección correcta, ya que no podrá recolocarlos ni cambiar su dirección después de la haberlos abocardado.

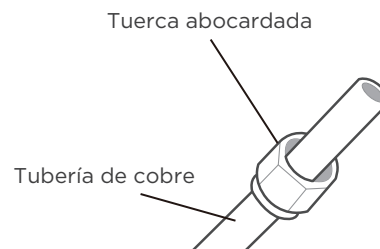

- Retire la cinta de PVC de los extremos de la tubería cuando esté listo para realizar las operaciones de abocardado.

- Abrazadera abocardada en el extremo de la tubería. El extremo del tubo debe sobresalir de la forma abocardada.

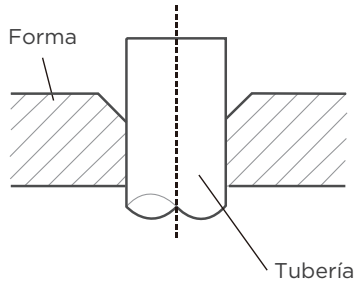

- Coloque la herramienta de abocardar en la forma.
- Gire la empuñadura de la herramienta de abocardar hacia la derecha hasta que la tubería esté completamente abocardada.

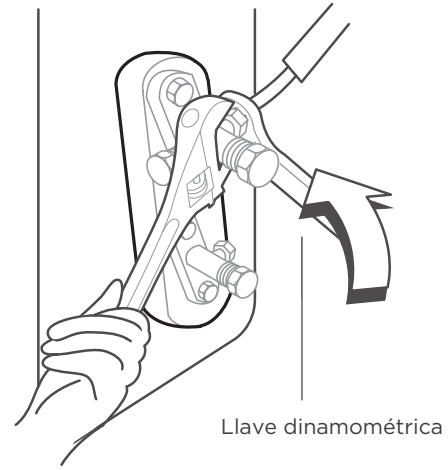

Llave dinamo-métrica

EXTENSIÓN DE LA TUBERÍA MÁS ALLÁ DE LA FORMA

Manómetro	Par de apriete	Medida abocardado (A) (Unidad: mm/pulg.)		Forma de abocardar
		Mín.	Máx.	
Ø 6.35 (Ø 1/4")	18-20 N.m (180-200kgf.cm)	8.4/0.33	8.7/0.34	
Ø 9.52 (Ø 3/8")	32-39 N.m (320-390kgf.cm)	13.2/0.52	13.5/0.53	
Ø 12.7 (Ø 1/2")	49-59 N.m (490-590kgf.cm)	16.2/0.64	16.5/0.65	
Ø 16 (Ø 5/8")	57-71 N.m (570-710kgf.cm)	19.2/0.76	19.7/0.78	
Ø 19 (Ø 3/4")	67-101 N.m (670-1010kgf.cm)	23.2/0.91	23.7/0.93	
Ø 22 (Ø 7/8")	85-110 N.m (850-1100kgf.cm)	26.4/1.04	26.9/1.06	

- Retire la herramienta de abocardar y la forma y luego inspeccione el extremo de la tubería para detectar grietas e incluso abocardado.

Paso 4: Tubos de conexión

Conecte primero los tubos de cobre a la unidad interior y luego conéctelos a la unidad exterior. Primero debe conectar los tubos de baja presión y luego los tubos de alta presión.

- Cuando conecte las tuercas abocardadas, aplique una fina capa de aceite para refrigeración a los extremos abocardados de las tuberías.
- Alinee el centro de los dos tubos que va a conectar.

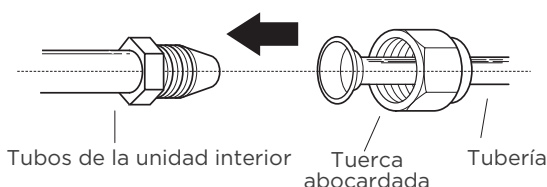

Tubos de la unidad interior Tuerca abocardada Tubería

- Apriete bien la tuerca abocardada con la mano.
- Con una llave, apriete la tuerca en la tubería de la unidad.
- Mientras sujeta firmemente la tuerca, use una llave dinamo-métrica para apretar la tuerca abocardada de acuerdo con los valores de par de apriete de la Tabla anterior.

AVISO

- Utilice una llave inglesa y una llave dinamo-métrica al conectar o desconectar tuberías a/desde la unidad.

⚠ CUIDADO

Asegúrese de envolver el aislamiento alrededor de la tubería. El contacto directo con la tubería descubierta puede provocar quemaduras o congelación.

- Asegúrese de que la tubería esté correctamente conectada. Si aprieta demasiado puede dañar el tubo cónico y si aprieta poco puede provocar fugas.

💡 AVISO

RADIO DE CURVATURA MÍNIMO

Doble con cuidado el tubo en el centro de acuerdo con el diagrama siguiente.

NO doble el tubo más de 90° o más de 3 veces.

Utilice la herramienta adecuada

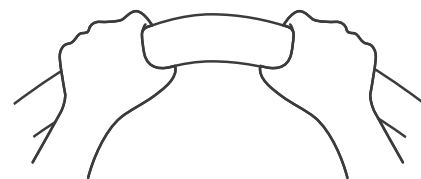

Radio mínimo de 10 cm (3,9")

- Después de conectar los tubos de cobre a la unidad interior, enrolle el cable de alimentación, el cable de señal y la tubería con cinta adhesiva.

💡 AVISO

NO entrelace el cable de señal con otros cables. Al agrupar estos artículos.

NO entrelace ni cruce el cable de señal con ningún otro cableado.

Instalación del regulador (algunos modelos)

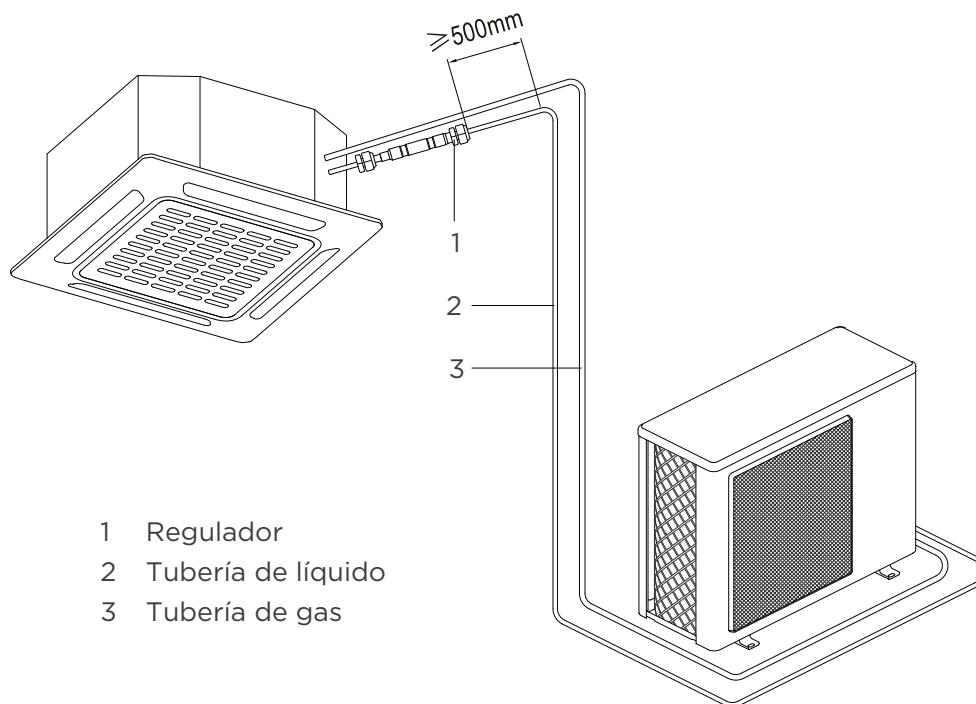

⚠ CUIDADO

Para garantizar la eficacia del regulador, móntelo lo más horizontalmente posible.



- Envuelva la goma antivibración suministrada en el exterior del regulador para reducir el ruido

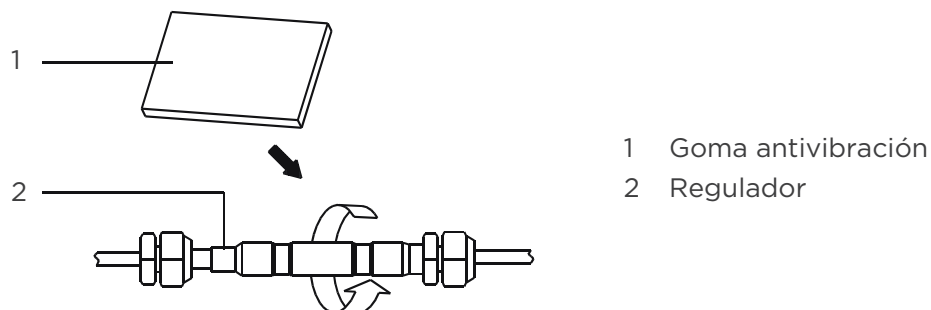

Precauciones de cableado

ATENCIÓN

ANTES DE REALIZAR CUALQUIER INSTALACIÓN ELÉCTRICA, LEA ESTAS ADVERTENCIAS.

- Todo el cableado debe cumplir con las normativas eléctricas locales y nacionales, y debe ser instalado por un electricista autorizado.
- Todas las conexiones eléctricas deben realizarse de acuerdo con el Diagrama de conexiones eléctricas ubicado en los paneles de las unidades interior y exterior.
- Si hay un problema de seguridad grave con el suministro eléctrico, detenga el trabajo inmediatamente. Explique su razonamiento al cliente y rehúse instalar la unidad hasta que el problema de seguridad se resuelva adecuadamente.
- El voltaje debería estar comprendido entre el 90% y el 110% del voltaje nominal. Un suministro eléctrico insuficiente puede provocar averías, descargas eléctricas o incendios.
- Se recomienda la instalación de un supresor de sobretensiones externo en la desconexión exterior.
- Si se conecta al cableado fijo, se debe incorporar un conmutador o disyuntor que desconecte todos los polos y tenga una separación de contactos de al menos 1/8" (3 mm) en el cableado fijo. El técnico cualificado debe usar un disyuntor o conmutador aprobado.
- Conecte la unidad únicamente a una toma de circuito derivado individual. No conecte otro aparato a esa toma de corriente.
- Asegúrese de conectar a tierra correctamente el equipo de aire acondicionado.
- Cada cable debe estar firmemente conectado. Un cableado suelto puede hacer que el terminal se sobrecaliente, lo que a su vez puede provocar un mal funcionamiento del producto y un posible incendio.
- No permita que los cables toquen o descansen contra la tubería de refrigerante, el compresor o cualquier pieza móvil dentro de la unidad.
- Si la unidad tiene un calentador eléctrico auxiliar, debe instalarse al menos a 1 metro (40") de distancia de cualquier material combustible.
- Para evitar recibir una descarga eléctrica, nunca toque los componentes eléctricos inmediatamente después de cortar el suministro eléctrico. Después de apagar la alimentación, espere siempre 10 minutos o más antes de tocar los componentes eléctricos.
- Asegúrese de no cruzar su cableado eléctrico con su cableado de señal. Esto puede causar distorsiones, interferencias o posibles daños en las placas de circuitos.
- Ningún otro equipo debe estar conectado al mismo circuito de alimentación.
- Conecte los cables de la unidad exterior antes de conectar los cables de la unidad interior.

ATENCIÓN

ANTES DE REALIZAR CUALQUIER TRABAJO ELÉCTRICO O DE CABLEADO, APAGUE LA ALIMENTACIÓN PRINCIPAL DEL SISTEMA.

NOTA SOBRE EL INTERRUPTOR DE AIRE

Cuando la corriente máxima del aire acondicionado sea superior a 16 A, se debe utilizar un interruptor de aire o un conmutador de protección contra fugas con dispositivo de protección (se compra por separado). Cuando la corriente máxima del aire acondicionado sea inferior a 16 A, el cable de alimentación del aire acondicionado deberá estar equipado con un enchufe (se compra por separado). En Norteamérica, la aplicación debe cablearse de acuerdo con los requisitos NEC y CEC.

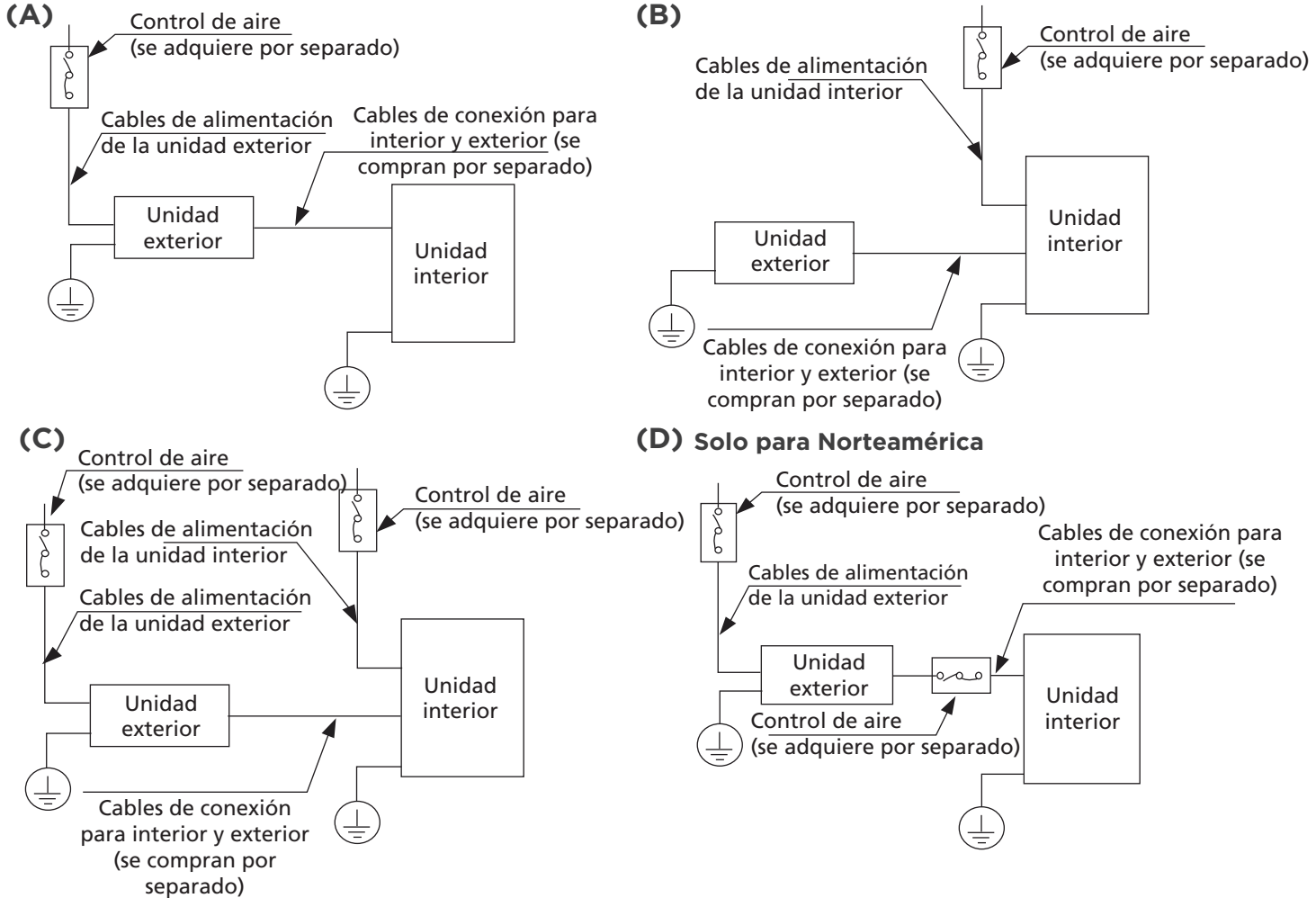

NOTA: Los gráficos son meramente explicativos. El equipo puede diferir ligeramente del mostrado en las imágenes. La forma real es la que prevalecerá.

CABLEADO DE LA UNIDAD EXTERIOR

⚠ ATENCIÓN

Antes de realizar cualquier trabajo eléctrico o de cableado, apague la alimentación principal del sistema.

1. Prepare el cable para la conexión
a. Primero se debe elegir el tamaño de cable correcto. Asegúrese de utilizar cables H07RN-F.

NOTA: En Norteamérica, elija el tipo de cable de acuerdo con los códigos y reglamentos eléctricos locales.

Sección transversal mínima de los cables de alimentación y de señal (no aplicable a Norteamérica)

Corriente nominal del producto (A)	Área transversal nominal (mm ²)
> 3 y ≤ 6	0.75
> 6 y ≤ 10	1
> 10 y ≤ 16	1.5
> 16 y ≤ 25	2.5
> 25 y ≤ 32	4
> 32 y ≤ 40	6

ELIJA EL TAMAÑO DE CABLE CORRECTO

El tamaño del cable de alimentación, cable de señal, fusible y conmutador necesarios está determinado por la intensidad máxima de la unidad. La intensidad máxima se indica en la placa de características ubicada en el panel lateral de la unidad. Consulte esta placa de características para elegir el cable, fusible o conmutador adecuado.

NOTA: En Norteamérica, elija el tamaño de cable adecuado según la Capacidad Mínima de Amperaje del Circuito indicada en la placa de características de la unidad.

- b. Con un pelacables, pele la cubierta de goma de ambos extremos del cable de señal para dejar a la vista aproximadamente 15 cm de cable.
- c. Pele el aislamiento de los extremos.
- d. Con una crimpadora de cables, engarce los conectores en U en los extremos.

NOTA: Al conectar los cables, siga estrictamente el diagrama de cableado que se encuentra dentro de la cubierta de la caja eléctrica.

- 2. Retire los 2 tornillos fijados en el panel frontal y en el panel lateral, luego bájelo para realizar la conexión de los cables (vea la figura de la unidad exterior A). Desatornille la tapa del cableado eléctrico y retírela (véase la figura de la unidad exterior B)

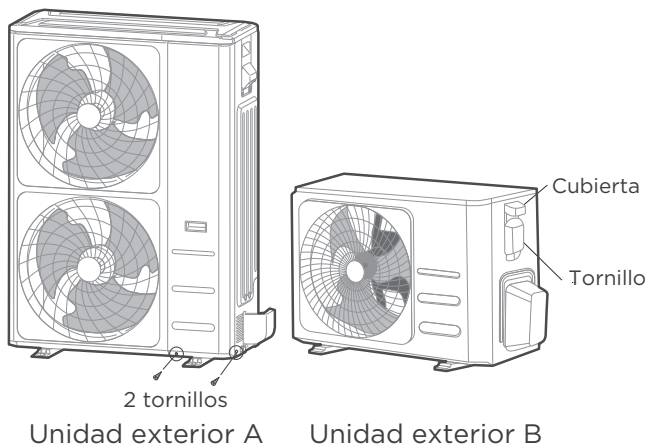

- 3. Conecte los conectores en U a los terminales. Haga coincidir los colores/etiquetas de los cables con las etiquetas del bloque de terminales. Atornille firmemente el conector en U de cada cable a su terminal correspondiente.

- 4. Sujeta el cable con la abrazadera.
- 5. Aísle los cables no utilizados con cinta aislante. Manténgalos alejados de cualquier parte eléctrica o metálica.
- 6. Vuelva a colocar la cubierta de la caja de control eléctrico.

Modelos para Australia

Prepare una llave inglesa y un destornillador plano antes de proceder a la instalación.

- 1. Retire dos tornillos de fijación y, a continuación, el panel frontal.

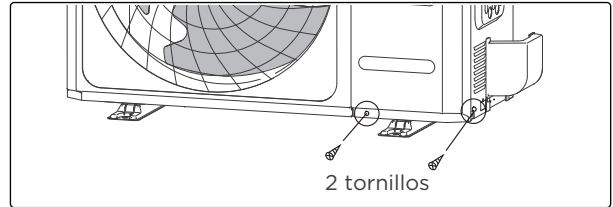

- 2. Utilice una llave inglesa y un destornillador plano para quitar las dos juntas metálicas y, a continuación, extraiga las escamas de metal.

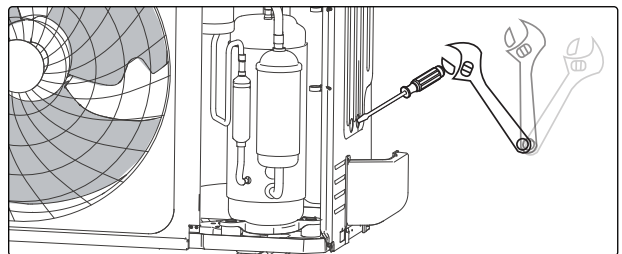

- 3. Conecte el cable de alimentación y el cable de conexión interior y exterior. Sujeta el cable con la abrazadera.
- 4. Los grupos de cables se atarán con bridas y se fijarán en la placa lateral derecha una vez conectados. El grupo de cables eléctricos fuertes y el grupo de cables eléctricos débiles se sacarán por separado a través de los dos orificios de derribo situados en la parte inferior de la placa lateral derecha y se fijarán con un conector de bloqueo como se muestra en la figura siguiente.

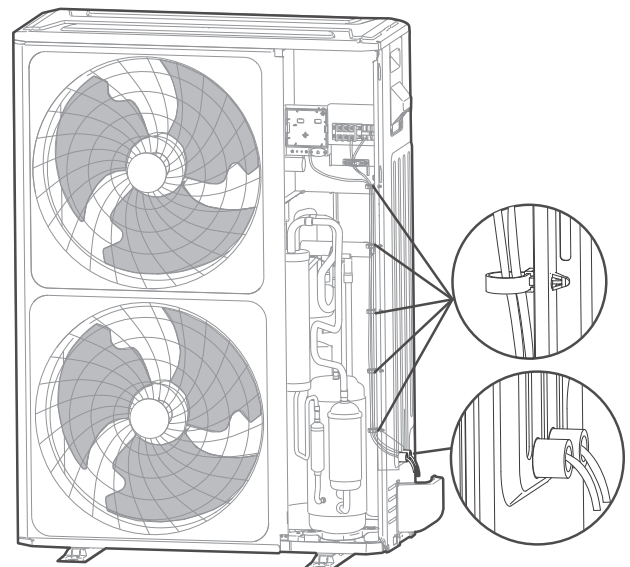

CABLEADO DE LA UNIDAD EXTERIOR

1. Prepare el cable para la conexión
 - a. Con un pelacables, pele la cubierta de goma de ambos extremos del cable de señal para dejar a la vista acerca de 15 cm de cable.
 - b. Pele el aislamiento de los extremos de los cables.
 - c. Con una herramienta de crimpado, crimpe los conectores en U en los extremos de los cables.
2. Abra el panel frontal de la unidad interior. Con un destornillador, retire la tapa de la caja de control eléctrico de la unidad interior.
3. Pase el cable de alimentación y el cable de señal por la salida de cables.
4. Conecte los conectores en U a los terminales. Haga coincidir los colores/etiquetas de los cables con las etiquetas del bloque de terminales. Atornille firmemente el conector en U de cada cable a su terminal correspondiente. Consulte el número de serie y el diagrama de cableado situados en la tapa de la caja de control eléctrico.

Modelos Super-Slim

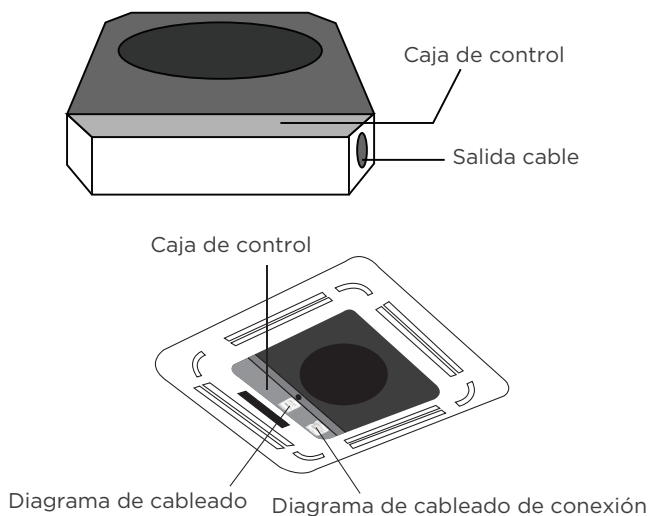

Anillo magnético (si se suministra y se embala con los accesorios)

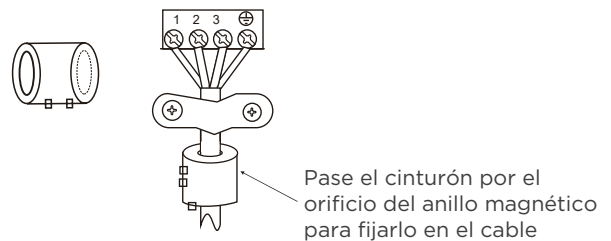

NOTA: La forma real de su unidad puede ser ligeramente diferente. La forma real es la que prevalecerá.

Modelos Compact

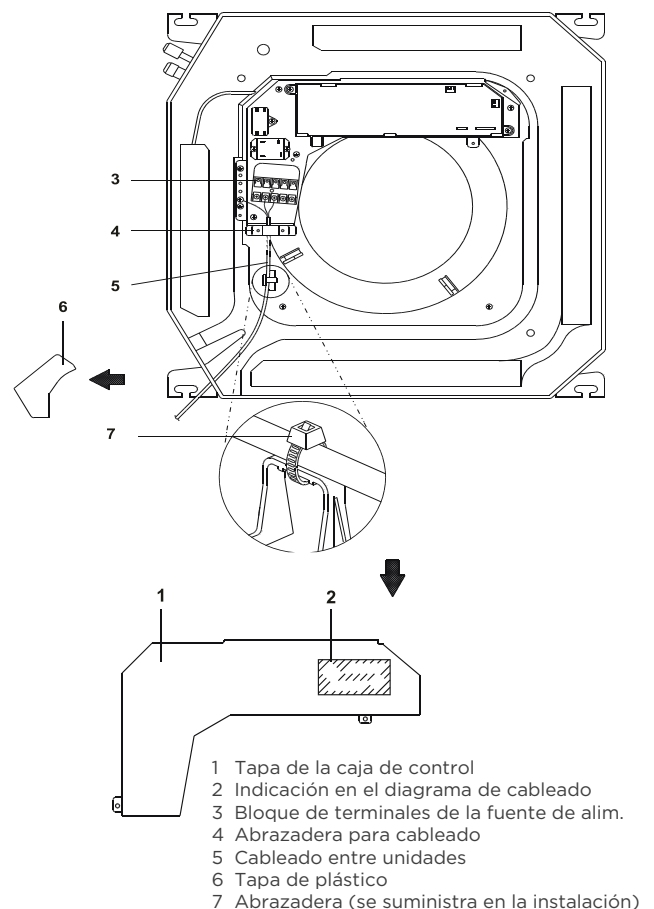

⚠ CUIDADO

- Al conectar los cables, siga estrictamente el diagrama de cableado.
- El circuito de refrigerante puede calentarse mucho. Mantenga el cable de interconexión alejado del tubo de cobre.

5. Sujete el cable con la abrazadera. El cable no debe estar suelto ni tirar de los conectores en U.
6. Vuelva a colocar la tapa de la caja eléctrica.

Especificaciones de potencia (no aplicables a Norteamérica)

NOTA

El disyuntor/fusible de calefacción auxiliar eléctrica necesita agregar más de 10 A.
Las características del disyuntor/fusible se indican en la placa de características de la unidad.
(Aplicable al modelo australiano)

Especificaciones de la fuente de alimentación para interiores

MODELO (Btu/h)		≤18K	19K-24K	25K-36K	37K-48K	49K-60K
ALIMENTACIÓN	FASE	Monofásica	Monofásica	Monofásica	Monofásica	Monofásica
	VOLTIO	208-240V	208-240V	208-240V	208-240V	208-240V
DISYUNTOR/ FUSIBLE(A)		25/20	32/25	50/40	70/55	70/60

MODELO (Btu/h)		≤36K	37K-60K	≤36K	37K-60K
ALIMENTACIÓN	FASE	Trifásica	Trifásica	Trifásica	Trifásica
	VOLTIO	380-420V	380-420V	208-240V	208-240V
DISYUNTOR/ FUSIBLE(A)		25/20	32/25	32/25	45/35

Especificaciones de la fuente de alimentación para exteriores

MODELO (Btu/h)		≤18K	19K-24K	25K-36K	37K-48K	49K-60K
ALIMENTACIÓN	FASE	Monofásica	Monofásica	Monofásica	Monofásica	Monofásica
	VOLTIO	208-240V	208-240V	208-240V	208-240V	208-240V
DISYUNTOR/ FUSIBLE(A)		25/20	32/25	50/40	70/55	70/60

MODELO (Btu/h)		≤36K	37K-60K	≤36K	37K-60K
ALIMENTACIÓN	FASE	Trifásica	Trifásica	Trifásica	Trifásica
	VOLTIO	380-420V	380-420V	208-240V	208-240V
DISYUNTOR/ FUSIBLE(A)		25/20	32/25	32/25	45/35

Especificaciones de la fuente de alimentación independiente

MODELO (Btu/h)		≤18K	19K-24K	25K-36K	37K-48K	49K-60K
POTENCIA (interior)	FASE	Monofásica	Monofásica	Monofásica	Monofásica	Monofásica
	VOLTIO	208-240V	208-240V	208-240V	208-240V	208-240V
DISYUNTOR/FUSIBLE(A)		15/10	15/10	15/10	15/10	15/10
POTENCIA (exterior)	FASE	Monofásica	Monofásica	Monofásica	Monofásica	Monofásica
	VOLTIO	208-240V	208-240V	208-240V	208-240V	208-240V
DISYUNTOR/FUSIBLE(A)		25/20	32/25	50/40	70/55	70/60

MODELO (Btu/h)		≤36K	37K-60K	≤36K	37K-60K
POTENCIA (interior)	FASE	Monofásica	Monofásica	Monofásica	Monofásica
	VOLTIO	208-240V	208-240V	208-240V	208-240V
DISYUNTOR/FUSIBLE(A)		15/10	15/10	15/10	15/10
POTENCIA (exterior)	FASE	Trifásica	Trifásica	Trifásica	Trifásica
	VOLTIO	380-420V	380-420V	208-240V	208-240V
DISYUNTOR/FUSIBLE(A)		25/20	32/25	32/25	45/35

Especificaciones alimentación de CA del tipo inversor

MODELO (Btu/h)		≤18K	19K-24K	25K-36K	37K-48K	49K-60K
POTENCIA (interior)	FASE	Monofásica	Monofásica	Monofásica	Monofásica	Monofásica
	VOLTIO	220-240V	220-240V	220-240V	220-240V	220-240V
DISYUNTOR/FUSIBLE(A)		15/10	15/10	15/10	15/10	15/10
POTENCIA (exterior)	FASE	Monofásica	Monofásica	Monofásica	Monofásica	Monofásica
	VOLTIO	208-240V	208-240V	208-240V	208-240V	208-240V
DISYUNTOR/FUSIBLE(A)		25/20	25/20	40/30	50/40	50/40

MODELO (Btu/h)		≤36K	37K-60K	≤36K	37K-60K
POTENCIA (interior)	FASE	Monofásica	Monofásica	Monofásica	Monofásica
	VOLTIO	220-240V	220-240V	220-240V	220-240V
DISYUNTOR/FUSIBLE(A)		15/10	15/10	15/10	15/10
POTENCIA (exterior)	FASE	Trifásica	Trifásica	Trifásica	Trifásica
	VOLTIO	380-420V	380-420V	208-240V	208-240V
DISYUNTOR/FUSIBLE(A)		25/20	32/25	32/25	40/30

Extracción de aire

AVISO

Al abrir los vástagos de las válvulas, gire la llave hexagonal hasta que toque con el tope. No intente forzar la válvula para que se abra más.

Preparativos y precauciones

El aire y las materias extrañas en el circuito del refrigerante pueden provocar aumentos anómalos de presión, lo que puede dañar el aire acondicionado, reducir su eficiencia y provocar lesiones. Utilice una bomba de vacío y un manómetro del colector para extraer el circuito del refrigerante, eliminando el gas no condensable y la humedad del sistema. La extracción debe realizarse durante la instalación inicial y cuando se reubica la unidad.

ANTES DE REALIZAR LA EVACUACIÓN

- ✓ Verifique para asegurarse de que las tuberías de conexión entre las unidades interiores y exteriores estén conectadas correctamente.
- ✓ Compruebe que todo el cableado está conectado correctamente.

Instrucciones para la extracción

1. Conecte la manguera de carga del manómetro del colector al puerto de mantenimiento de la válvula de baja presión de la unidad exterior.
2. Conecte otra manguera de carga desde el manómetro del colector a la bomba de vacío.
3. Abra la zona de baja presión de los manómetros del colector. Mantenga cerrada la zona de alta presión.
4. Encienda la bomba de vacío para extraer el sistema.
5. Extraiga el aire para crear un vacío durante al menos 15 minutos o hasta que la lectura del vacuómetro sea de -76 cmHg (-10⁵Pa).

Unidad exterior

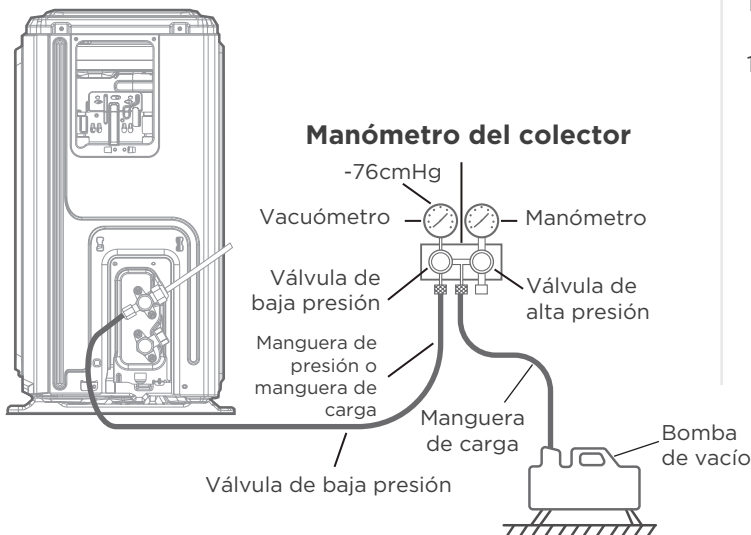

6. Cierre el lado de la zona de baja presión del manómetro del colector y apague la bomba de vacío.
7. Espere 5 minutos y luego compruebe que no ha habido cambios en la presión del sistema.
8. Si hay un cambio en la presión del sistema, consulte la sección Comprobación de fugas de gas para obtener información sobre cómo comprobar si hay fugas. Si no hay cambios en la presión del sistema, desenrosque el tapón de la válvula de descarga (válvula de alta presión).
9. Inserte la llave hexagonal en la válvula de descarga (válvula de alta presión) y abra la válvula girando la llave 1/4 de vuelta en sentido antihorario. Escuche como el gas se expulsa del sistema y luego cierre la válvula transcurridos 5 segundos.
10. Observe el manómetro durante un minuto para asegurarse de que no haya cambios en la presión. El manómetro debe indicar una presión ligeramente superior a la atmosférica.
11. Retire la manguera de carga del puerto de servicio.

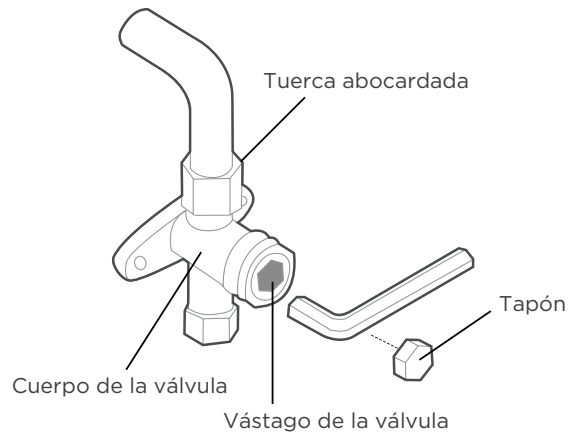

12. Con una llave hexagonal, abra completamente las válvulas de alta y baja presión.
13. Apriete a mano los tapones de las tres válvulas (puerto de mantenimiento, alta presión, baja presión). Si es necesario, puede apretarlo aún más con una llave dinamométrica.

Nota sobre la adición de refrigerante

CUIDADO

NO mezcle los tipos de refrigerante.

Algunos sistemas requieren una carga adicional en función de la longitud de las tuberías. La longitud estándar de las tuberías varía en función de la normativa local. Por ejemplo, en Norteamérica, la longitud estándar de las tuberías es de 7,5 m (25'). En otras zonas, la longitud estándar de la tubería es de 5 m (16'). El refrigerante debe cargarse desde el puerto de mantenimiento de la válvula de baja presión de la unidad exterior. El refrigerante adicional que debe cargarse puede calcularse mediante la siguiente fórmula:

	Diámetro de la sección de líquido		
	φ6.35(1/4")	φ9.52(3/8")	φ12.7(1/2")
R32:	(Longitud total de la tubería - longitud estándar de la tubería) x 12 g (0,13 oz)/m (pies)	(Longitud total de la tubería - longitud estándar de la tubería) x 24 g (0,26 oz)/m (pies)	(Longitud total de la tubería - longitud estándar de la tubería) x 40 g (0,42 oz)/m (pies)

 **CUIDADO** NO mezcle los tipos de refrigerante.

Instalación del panel

⚠ CUIDADO

NO coloque el panel boca abajo sobre el suelo, contra una pared ni sobre superficies irregulares.

(A)

Modelos Super-Slim

Paso 1: Retire la rejilla delantera.

1. Empuje ambas pestañas hacia el centro simultáneamente para desbloquear el gancho de la rejilla.
2. Sostenga la rejilla en un ángulo de 45°, levántela ligeramente y sepárela del cuerpo principal.

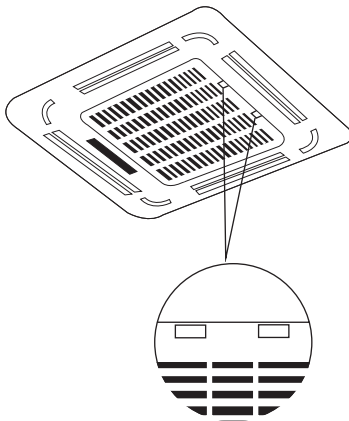

Paso 2: Retire las tapas de instalación de las cuatro esquinas deslizándolas hacia fuera.

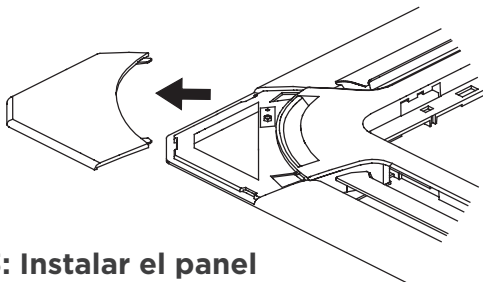

Paso 3: Instalar el panel

Alinee el panel frontal con el cuerpo principal, teniendo en cuenta la posición de los lados de la tubería y de drenaje. Cuelgue los cuatro pestillos del panel decorativo en los ganchos de la unidad interior. Apriete los tornillos de los ganchos del panel de manera uniforme en las cuatro esquinas.

NOTA: Apriete los tornillos hasta que el espesor de la esponja entre el cuerpo principal y el panel se reduzca a 4-6 mm (0,2-0,3"). El borde del panel debe estar en contacto con el techo.

Ajuste el panel girándolo en la dirección indicada por la flecha de modo que la abertura del techo quede completamente cubierta.

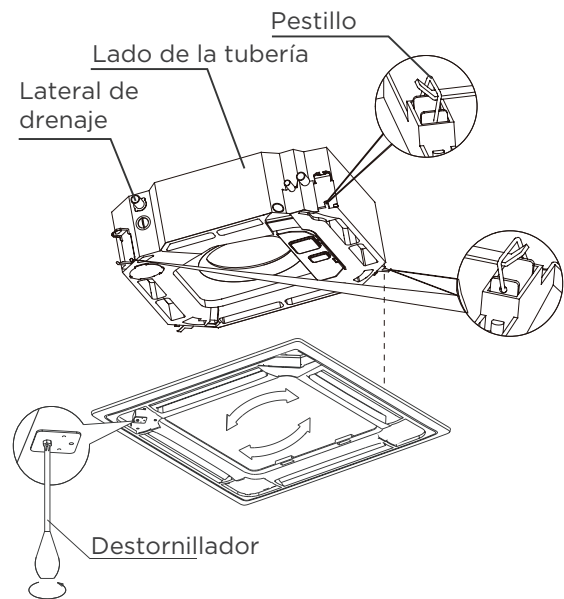

1. Conecte los dos conectores del motor de oscilación de las lamas orientables a los cables correspondientes en la caja de control.

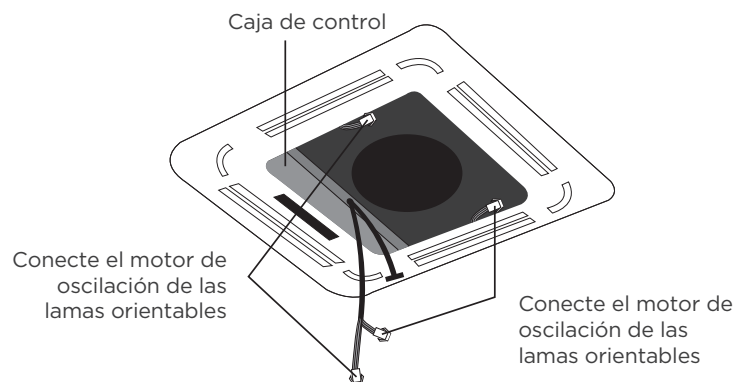

2. Retire los toques de espuma del interior del ventilador.
3. Fije al panel el lado de la rejilla frontal.
4. Conecte el cable del panel de visualización al cable correspondiente en el cuerpo principal.
5. Cierre la rejilla frontal.
6. Cierre las cubiertas de instalación en las cuatro esquinas empujándolas hacia dentro.

NOTA: Si necesita ajustar la altura de la unidad interior, puede hacerlo a través de las aberturas que se encuentran en las cuatro esquinas del panel. Asegúrese de que el cableado interno y la tubería de drenaje no se vean afectados por este ajuste.

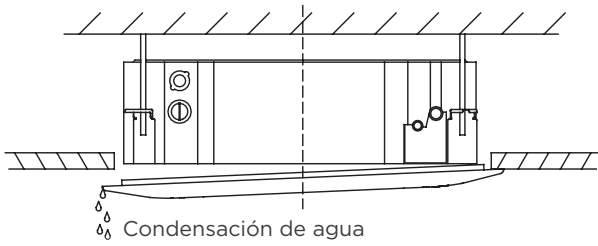

⚠ CUIDADO

No apretar los tornillos puede causar fugas de agua.

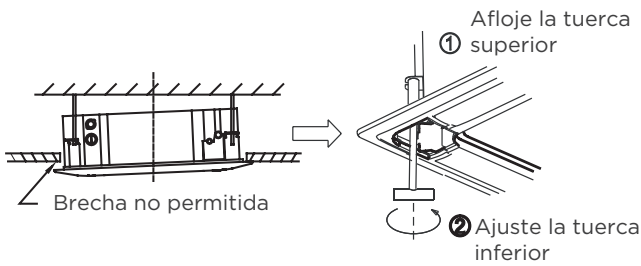

⚠ CUIDADO

Si la unidad no se cuelga correctamente y se deja una separación, la altura de la unidad deberá ajustarse para garantizar su correcto funcionamiento. La altura de la unidad se puede ajustar aflojando la tuerca superior y ajustando la tuerca inferior.

Modelos Compact

Paso 1: Retire la rejilla delantera.

1. Empuje ambas pestañas hacia el centro simultáneamente para desbloquear el gancho de la rejilla.

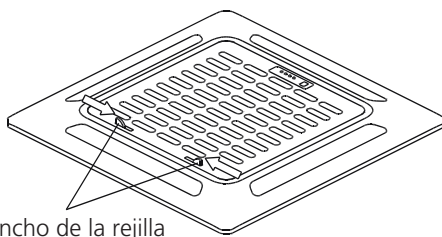

2. Sostenga la rejilla en un ángulo de 45°, levántela ligeramente y sepárela del cuerpo principal.

Paso 2: Instalar el panel

Alinear la indicación "△" del panel de decoración con la indicación "△" de la unidad. Fije el panel decorativo en la unidad con los tornillos suministrados tal como se muestra en la figura siguiente.

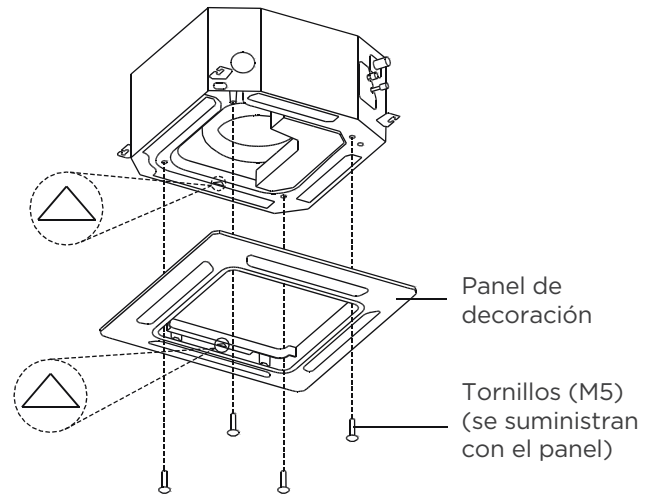

Después de instalar el panel de decoración, asegúrese de que no haya espacio entre el cuerpo de la unidad y el panel de decoración. De lo contrario, el aire puede filtrarse a través del espacio y causar condensación. (Consulte la imagen siguiente)

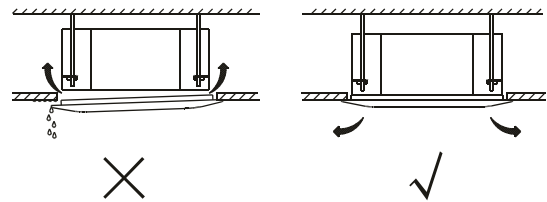

Paso 3: Monte la rejilla de admisión.

Asegúrese de que las hebillas de la parte posterior de la rejilla estén bien asentadas en la ranura del panel.

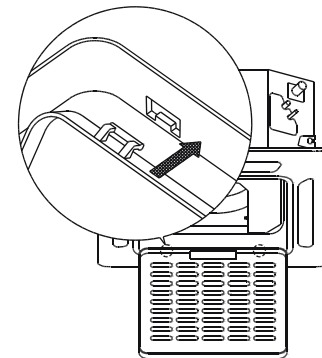

Paso 4: Conecte los 2 cables del panel de decoración a la placa base de la unidad.

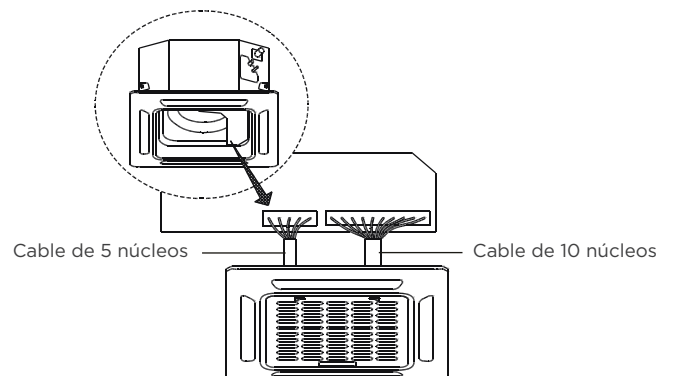

Paso 5: Fije la tapa de la caja de control con 2 tornillos.

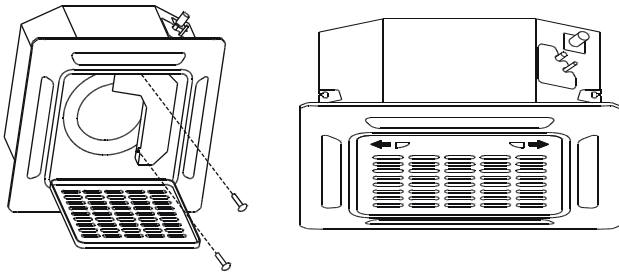

Paso 6: Cierre la rejilla de admisión, y cierre los 2 ganchos de la rejilla.

(B)

Paso 1: Retire la rejilla delantera.

1. Empuje ambas pestañas hacia el centro simultáneamente para desbloquear el gancho de la rejilla.

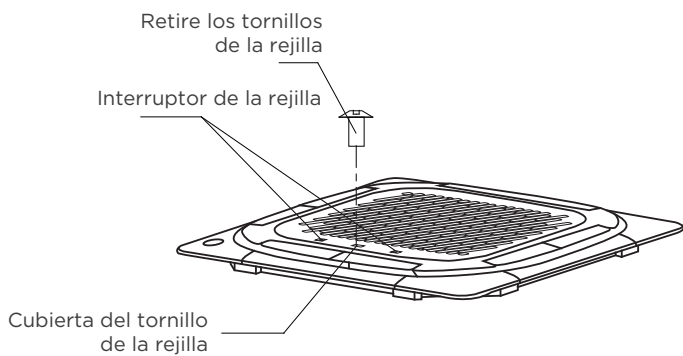

2. Sostenga la rejilla en un ángulo de 45°, levántela ligeramente y sepárela del cuerpo principal.

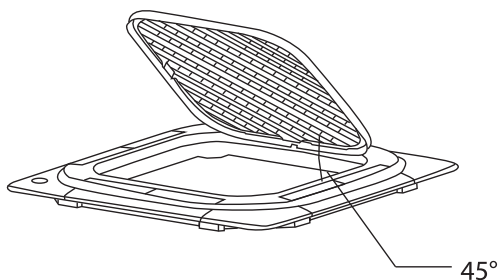

Paso 2: El gancho del panel está precolgado en el anillo guía de flujo de la unidad interior, como se muestra.

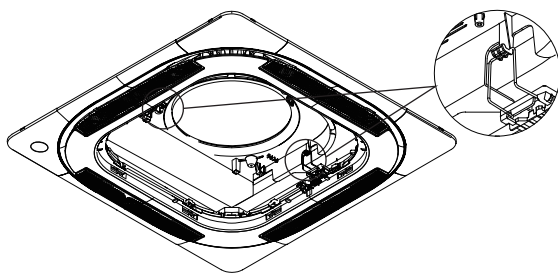

Paso 3: Instale el panel con cuatro tornillos (M5), como se muestra.

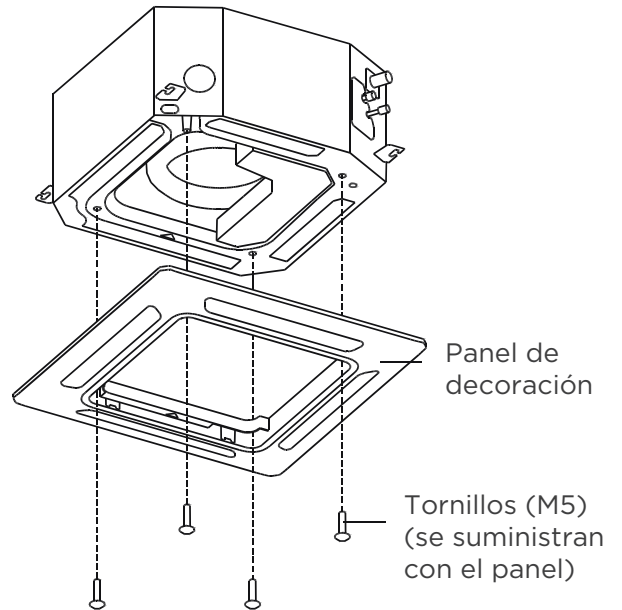

NOTA: Apriete los tornillos hasta que el espesor de la esponja entre el cuerpo principal y el panel se reduzca a 4-6 mm (0,2-0,3"). El borde del panel debe estar en contacto con el techo.

Ajuste el panel girándolo en la dirección indicada por la flecha de modo que la abertura del techo quede completamente cubierta.

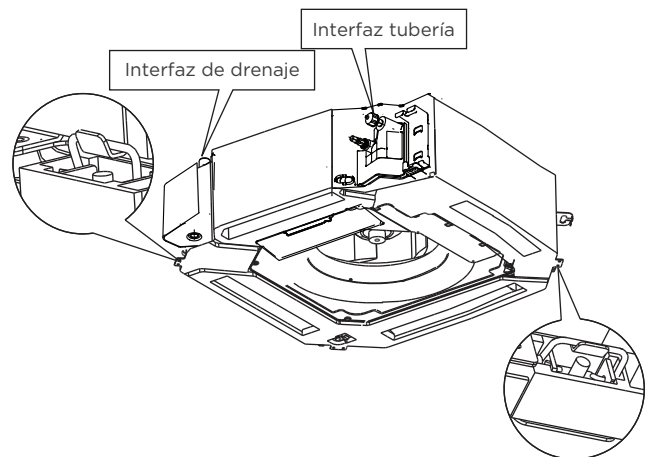

Motor de oscilación de las lamas orientables

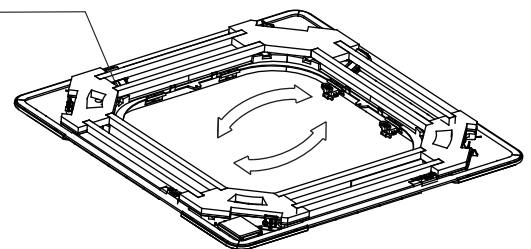

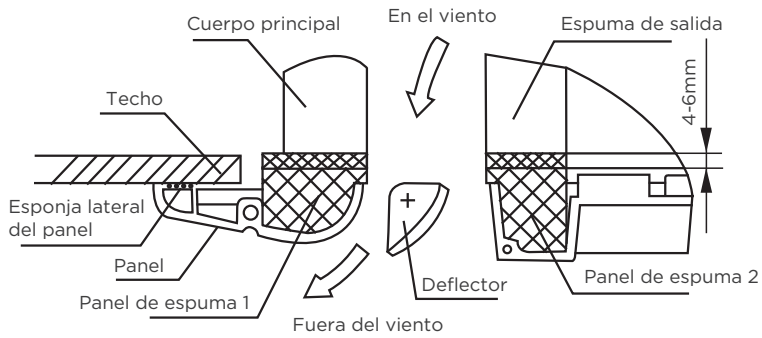

NOTA: Si necesita ajustar la altura de la unidad interior, puede hacerlo a través de las aberturas que se encuentran en las cuatro esquinas del panel. Asegúrese de que el cableado interno y la tubería de drenaje no se vean afectados por este ajuste.

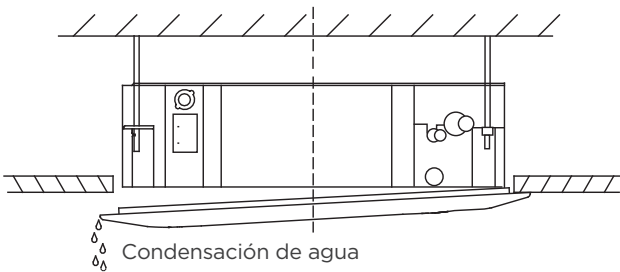

⚠ CUIDADO

No apretar los tornillos puede causar fugas de agua.

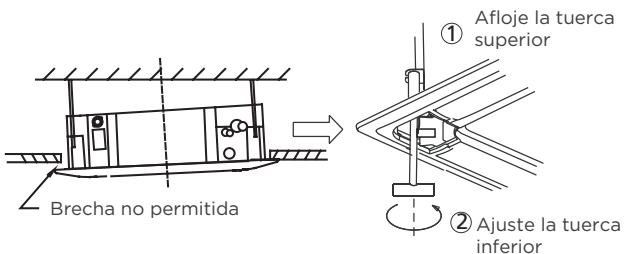

⚠ CUIDADO

Si la unidad no se cuelga correctamente y se deja una separación, la altura de la unidad deberá ajustarse para garantizar su correcto funcionamiento. La altura de la unidad se puede ajustar aflojando la tuerca superior y ajustando la tuerca inferior.

Cuelgue la rejilla de entrada en el panel y luego conecte los conectores de cables del motor de oscilación de las lamas orientables y la caja de control en el panel a los conectores correspondientes del cuerpo principal.

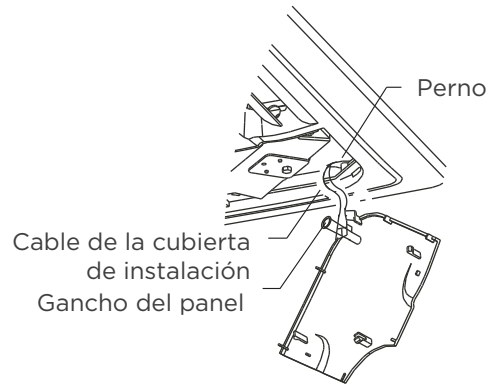

Reinstalado en la cuadrícula de estilo. Vuelva a colocar la cubierta de instalación. Fije la cuerda de la placa de cubierta de instalación al pilar de la placa de cubierta de instalación y presione suavemente la placa de cubierta de instalación dentro del panel.

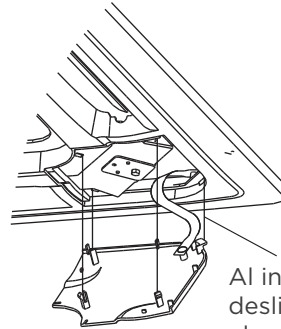

Al instalar la cubierta, deslice los cuatro elementos de sujeción en las ranuras correspondientes del panel.

NOTA: Después de la instalación, los tapones de la pantalla, los elementos oscilantes, la bomba de agua y otros cuerpos de cables deben colocarse en la caja de control eléctrico.

Prueba de funcionamiento

CUIDADO

Si no se realiza la prueba de funcionamiento, se pueden producir daños en la unidad, daños materiales o lesiones personales.

Antes de la prueba de funcionamiento

Deberá llevarse a cabo una prueba de funcionamiento cuando todo el sistema se haya instalado por completo. Confirme los siguientes puntos antes de realizar la prueba:

- a) Las unidades interiores y exteriores están correctamente instaladas.
- b) Las tuberías y el cableado están correctamente conectados.
- c) No hay obstáculos cerca de la entrada y la salida de la unidad que puedan causar un rendimiento deficiente o un mal funcionamiento del producto.
- d) El sistema de refrigeración no tiene fugas.
- e) El sistema de drenaje se realiza sin impedimentos y el drenaje se lleva a cabo en un lugar seguro.
- f) El aislamiento térmico está correctamente instalado.
- g) Los cables de conexión a tierra están correctamente conectados.
- h) Se ha registrado la longitud de la tubería y la capacidad adicional de refrigerante.
- i) El voltaje es el correcto para el equipo de aire acondicionado

Instrucciones para la prueba de funcionamiento

1. Abra las válvulas de cierre de gas y líquido.
2. Encienda el interruptor de alimentación principal y deje que la unidad se caliente.
3. Ponga el aire acondicionado en modo de refrigeración.
4. Para la unidad interior
 - a. Asegúrese de que el mando a distancia y sus botones funcionen correctamente.
 - b. Asegúrese de que las lamas se muevan correctamente y se puedan cambiar utilizando el mando a distancia.
 - c. Compruebe minuciosamente que la temperatura de la habitación se está registrando correctamente.
 - d. Asegúrese de que los indicadores del mando a distancia y del panel de visualización de la unidad interior funcionen correctamente.
 - e. Asegúrese de que los botones manuales de la unidad interior funcionen correctamente.
5. Para la unidad exterior
 - a. Compruebe si el sistema de refrigeración tiene fugas.
 - b. Asegúrese de que no haya vibraciones ni ruidos anómalos durante la operación.
 - c. Asegúrese de que el viento, el ruido y el agua generados por la unidad no molesten a sus vecinos ni supongan un peligro para la seguridad.
6. Prueba de drenaje
 - a. Asegúrese de que el tubo de drenaje fluye sin problemas. Los edificios nuevos deben realizar esta prueba antes de terminar el techo.
 - b. Retire la cubierta de prueba. Añada 2000 ml de agua al depósito a través del tubo adjunto.
 - c. Encienda el interruptor de alimentación principal y haga funcionar el equipo de aire acondicionado en modo de refrigeración.
 - d. Escuche el sonido de la bomba de drenaje para comprobar si hace ruidos inusuales.
 - e. Verifique que el agua se haya descargado. Puede tomar hasta un minuto antes de que la unidad comience a drenar, dependiendo de la tubería de drenaje.
 - f. Asegúrese de que no haya fugas en ninguna de las tuberías.
 - g. Pare el equipo de aire acondicionado. Apague el interruptor de alimentación y vuelva a instalar la cubierta de prueba.
- f. Compruebe que el sistema de drenaje no esté obstruido y que el drenaje se realiza correctamente.
- g. Asegúrese de que no haya vibraciones ni ruidos anómalos durante la operación.

NOTA: Si la unidad no funciona correctamente o no funciona de acuerdo con sus expectativas, consulte la sección Solución de problemas del Manual del usuario antes de llamar al servicio de atención al cliente.

Embalaje y desembalaje de la unidad

Instrucciones de embalaje y desembalaje de la unidad:

Desembalaje:

Unidad interior:

1. Corte la banda de embalaje.
2. Desembale el paquete.
3. Saque las protecciones de embalaje y el soporte de embalaje.
4. Retire la película de embalaje.
5. Saque los accesorios.
6. Levante la máquina y colóquela en posición horizontal.

Unidad exterior

1. Corta la banda de embalaje.
2. Saque la unidad del embalaje.
3. Retire la espuma de la unidad.
4. Retire la película de embalaje de la unidad.

Embalaje:

Unidad interior:

1. Coloque la unidad interior en la película de embalaje.
2. Coloque los accesorios.
3. Coloque las protecciones de embalaje y el soporte de embalaje.
4. Coloque la unidad interior en el embalaje.
5. Cierre el paquete y séllelo.
6. Utilizando la banda de embalaje si es necesario.

Unidad exterior:

1. Coloque la unidad exterior en la película de embalaje.
2. Coloque la espuma inferior en la caja.
3. Introduzca la unidad exterior en el embalaje y, a continuación, coloque la espuma de embalaje superior sobre la unidad.
4. Cierre el paquete y séllelo.
5. Utilizando la banda de embalaje si es necesario.

NOTA: Conserve todos los embalajes por si los necesitara en el futuro.

INSTRUCCIONES DE FUNCIONAMIENTO

NOTA

- Los distintos modelos tienen un panel frontal y una ventana de visualización diferentes. No todos los indicadores que se describen a continuación están disponibles para el aire acondicionado que ha adquirido. Consulte el escaparate interior de la unidad que ha adquirido.
- Las ilustraciones de este manual tienen fines explicativos. La forma real de su unidad interior puede ser ligeramente diferente. La forma real es la que prevalecerá.
- La pantalla de la unidad interior puede utilizarse para manejar la unidad en caso de que el control remoto se haya extraviado o se quedado sin pilas.

Pantalla de la unidad interior

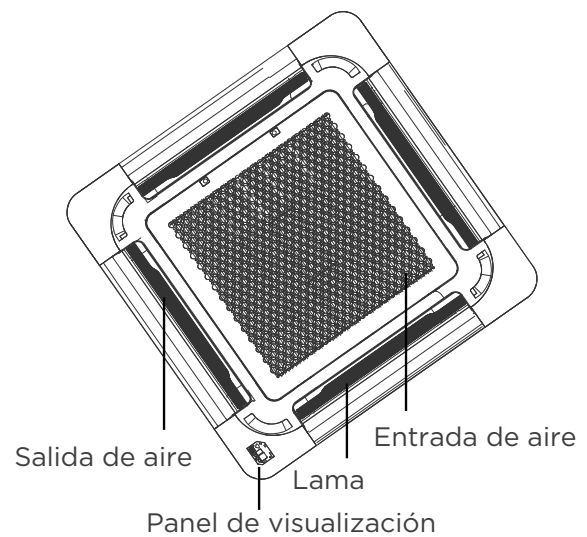
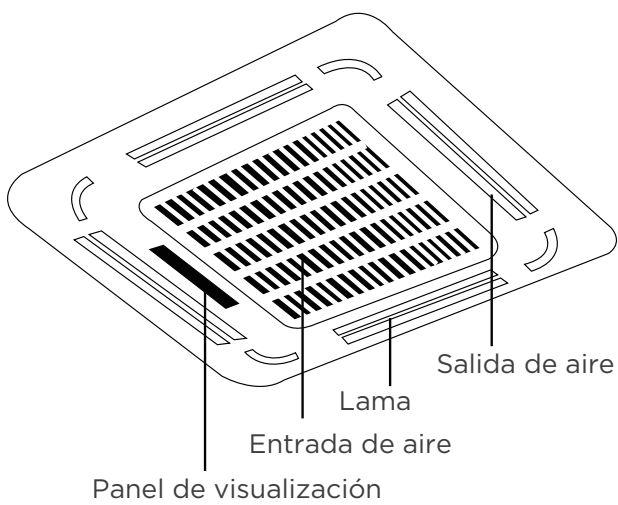

(A-1)

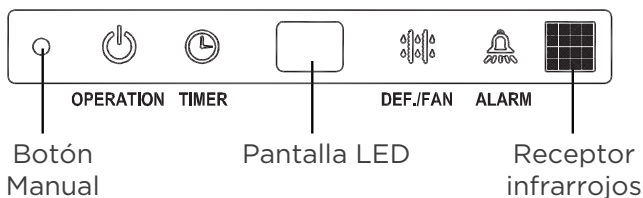
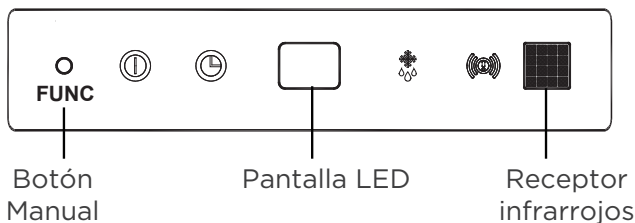
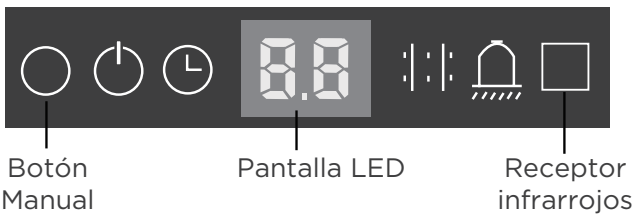

(A-2)

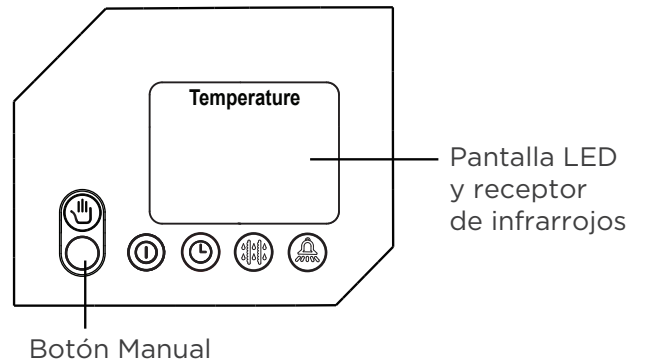

- Indicador de funcionamiento:
- Indicador de temporizador:
- Indicador PRE-DEF: (precalentamiento/descongelación)
- Indicador de alarma:

(A-3)

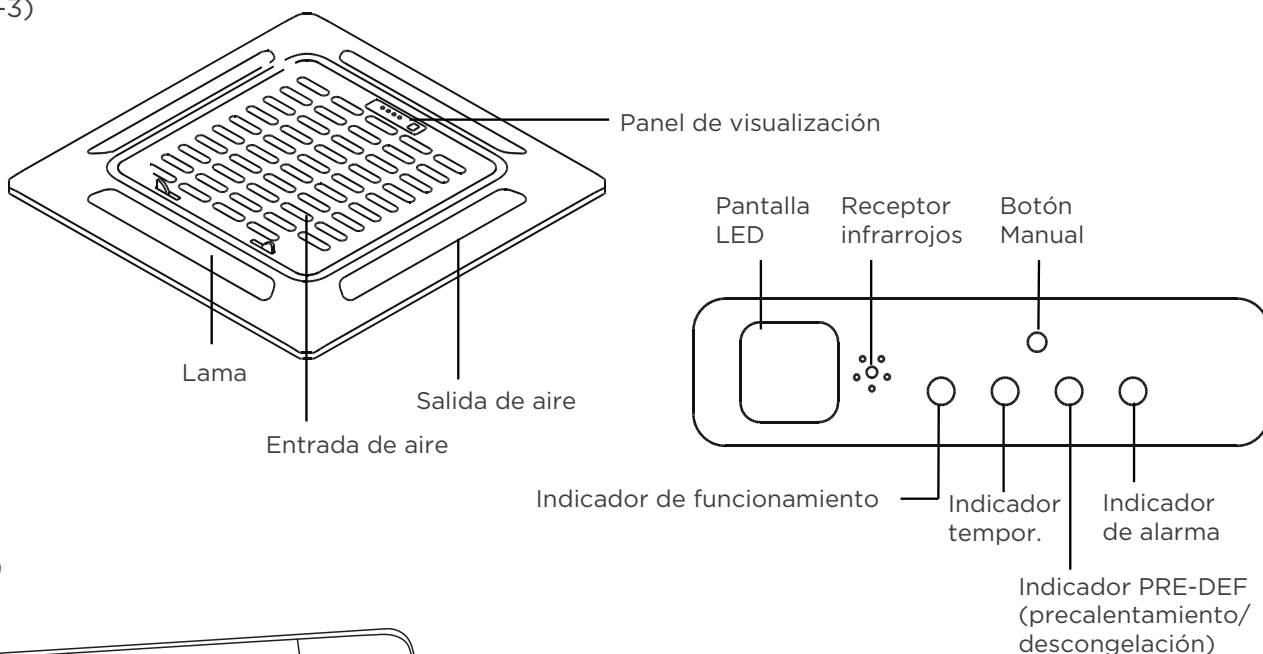

(B)

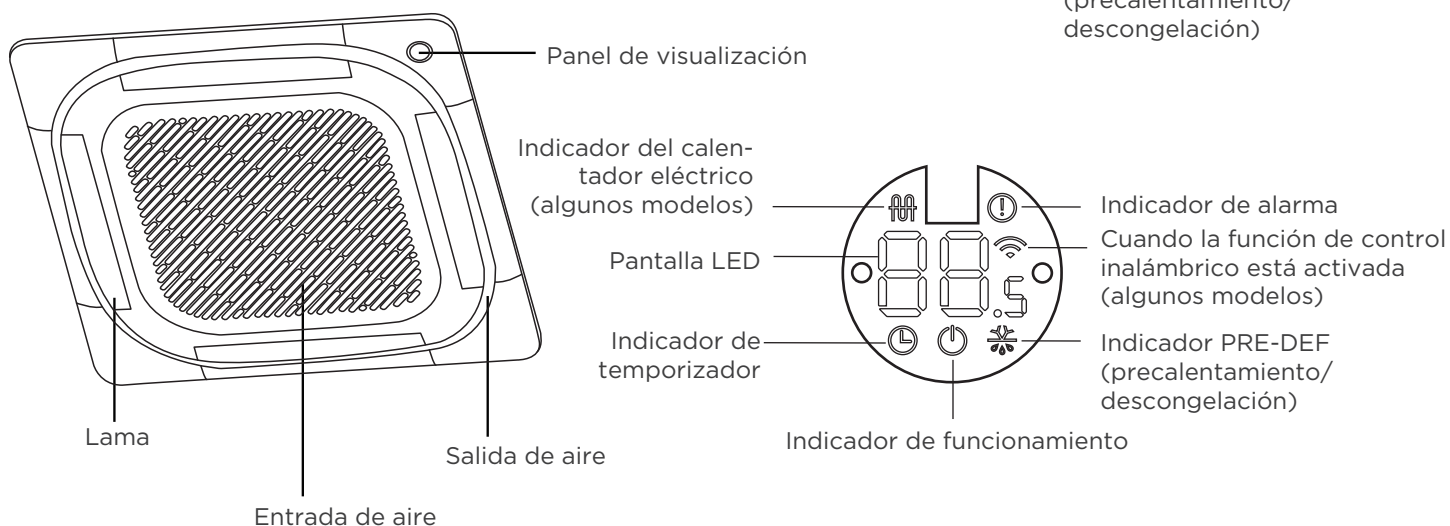

- **Botón MANUAL:** Este botón selecciona el modo en el siguiente orden: AUTO, FORCED COOL, OFF.

Modo FORCED COOL: En el modo FORCED COOL, la luz de funcionamiento parpadea. El sistema pasará a AUTO después de que se haya enfriado con una velocidad del aire alta durante 30 minutos. El control remoto se desactivará durante esta operación.

Modo OFF: Cuando se apaga la pantalla, la unidad se apaga y se vuelve a activar el control remoto.

Temperatura de funcionamiento

Cuando su aire acondicionado se utiliza fuera de los siguientes rangos de temperatura, ciertas características de protección de seguridad pueden activarse y hacer que la unidad se desactive.

Inverter Tipo Split

	Modo COOL	Modo HEAT	Modo DRY
Temp. habitación	17°C~32°C(62°F~90°F)	0°C~30°C(32°F~86°F)	10°C~32°C(50°F~90°F)
Temp. exterior	0°C~50°C(32°F~122°F)		
	-15°C~50°C(5°F~122°F) Para modelos con sistemas de refrigeración de baja temperatura.	-15°C~24°C(5°F~75°F)	0°C~50°C(32°F~122°F)
	0°C~52°C(32°F~126°F) Para modelos especiales para el trópico		0°C~52°C(32°F~126°F) Para modelos especiales para el trópico

PARA UNIDADES EXTERIORES CON CALENTADOR ELÉCTRICO AUXILIAR

Cuando la temperatura exterior sea inferior a 0°C (32°F), recomendamos encarecidamente mantener la unidad enchufada en todo momento para garantizar un funcionamiento continuo sin problemas.

Otras características

Valor por defecto

Cuando el acondicionador de aire se reinicie después de un fallo en el suministro eléctrico, volverá a los ajustes de fábrica (modo AUTO, ventilador AUTO, 24°C (76°F)). Esto puede causar incoherencias en el control remoto y en el panel de la unidad. Utilice el control remoto para actualizar el estado.

Reinicio automático (algunos modelos)

En caso de fallo en el suministro eléctrico, el sistema se detendrá inmediatamente. Cuando se restablezca el suministro eléctrico, la luz de funcionamiento de la unidad interior parpadeará. Para reiniciar el aparato, pulse el botón ON/OFF del control remoto. Si el sistema tiene una función de reinicio automático, la unidad se reiniciará utilizando los mismos ajustes.

Función de protección de tres minutos (algunos modelos)

Una función de protección evita que el aire acondicionado se active durante unos 3 minutos después de reiniciarse o de apagarse.

Función de memoria del ángulo de las lamas (algunos modelos)

Algunos modelos están diseñados con una función de memoria del ángulo de las lamas. Cuando la unidad se reinicia después de un fallo en el suministro eléctrico, el ángulo de las lamas horizontales volverá automáticamente a la posición anterior.

El ángulo de la lama horizontal no debe ser demasiado pequeño, ya que podría formarse condensación y gotear en el equipo. Para reposicionar la lama, pulse el botón manual, que restablecerá los ajustes de la lama horizontal.

Sistema de detección de fugas de refrigerante (algunos modelos)

En caso de fuga de refrigerante, la PANTALLA LED mostrará el código de error de fuga de refrigerante y la luz indicadora LED parpadeará.

Funcionamiento en modo Sleep (algunos modelos)

La función SLEEP se utiliza para disminuir el consumo de energía mientras se duerme (y no se necesitan los mismos ajustes de temperatura para mantenerse cómodo). Esta función solo puede activarse a través del control remoto. Y la función SLEEP no está disponible en modo FAN o DRY.

Pulse el botón **SLEEP** cuando esté listo para ir a dormir. Cuando está en modo COOL, la unidad aumentará la temperatura en 1°C (2°F) después de 1 hora, y aumentará 1°C (2°F) adicional después de otra hora.

Cuando está en modo HEAT, la unidad disminuirá la temperatura en 1°C (2°F) después de 1 hora, y disminuirá 1°C (2°F) adicional después de otra hora.

La función SLEEP se detendrá después de 8 horas y el sistema seguirá funcionando con la situación final.

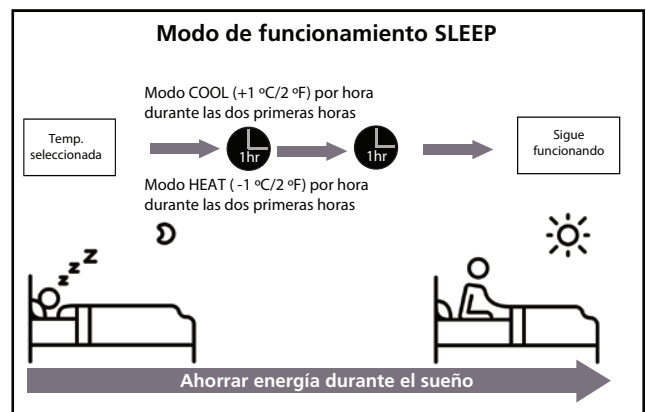

CUIDADO Y MANTENIMIENTO

⚠ CUIDADO

- La eficiencia de enfriamiento de su unidad y su salud se verían perjudicadas por un aire acondicionado obstruido. Asegúrese de limpiar el filtro cada dos semanas.
- Siempre **APAGUE** su sistema de aire acondicionado y desconecte su fuente de alimentación antes de limpiarlo o realizarle mantenimiento.
- Utilice únicamente un paño suave y seco para limpiar la unidad. Puede utilizar un paño empapado en agua caliente para limpiarlo si la unidad está especialmente sucia.
- No utilice productos químicos ni paños tratados químicamente para limpiar la unidad
- No utilice benceno, disolvente de pintura, polvo de pulir u otros disolventes para limpiar la unidad. Pueden agrietar o deformar la superficie de plástico.
- No utilice agua a una temperatura superior a 40 °C (104 °F) para limpiar el panel frontal. Esto puede hacer que el panel se deforme o se decolore.

Limpieza de la unidad interior (filtro de aire)

⚠ ATENCIÓN

Quitar y limpiar el filtro puede ser peligroso. El desmontaje y el mantenimiento deben ser realizados por un técnico certificado.

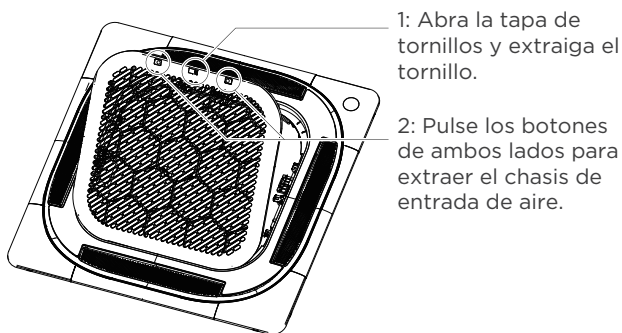

1: Abra la tapa de tornillos y extraiga el tornillo.

2: Pulse los botones de ambos lados para extraer el chasis de entrada de aire.

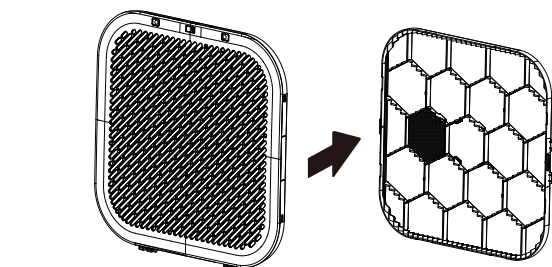

Separe el chasis del conjunto del filtro.

Saque el filtro de aire fresco. (Opcional) Tenga en cuenta que el filtro de aire fresco no se puede limpiar con agua. Se recomienda sustituirlo periódicamente.

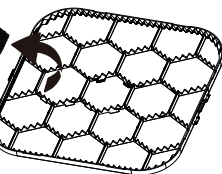

Limpiar el conjunto del filtro.

Paso 1:

Retire el filtro de aire.

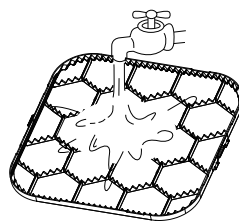

Si se utiliza agua, el lado de entrada debe estar orientado hacia abajo y alejado del chorro de agua.

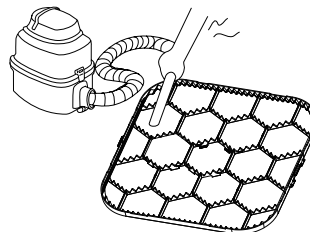

Si utiliza una aspiradora, el lado de entrada debe mirar hacia la aspiradora.

Paso 2:

Limpie el filtro de aire aspirando la superficie o lavándolo con agua tibia y un detergente suave.

Paso 3:

Enjuague el filtro con agua limpia y déjelo secar al aire. **NO** deje que el filtro se seque bajo la luz solar directa.

Vuelva a instalar el filtro.

CUIDADO

- Antes de cambiar el filtro o limpiarlo, apague la unidad y desconecte su fuente de alimentación.
- Al retirar el filtro, no toque las partes metálicas de la unidad. Los bordes afilados de metal pueden cortarte.
- No utilice agua para limpiar el interior de la unidad interior. Esto puede destruir el aislamiento y provocar una descarga eléctrica.
- No exponga el filtro a la luz solar directa durante el secado. Esto puede encoger el filtro.
- Cualquier mantenimiento y limpieza de la unidad exterior debe ser realizado por un distribuidor autorizado o un proveedor de servicios autorizado.
- Cualquier reparación de la unidad debe ser realizada por un distribuidor autorizado o un proveedor de servicios autorizado.

Mantenimiento de su aire acondicionado.

Mantenimiento - Largos periodos sin uso

Si no planea utilizar su aire acondicionado durante un período prolongado, haga lo siguiente:



Limpiar todos los filtros



Encienda la función VENTILADOR hasta que la unidad se seque por completo



Apague la unidad y desconecte la alimentación

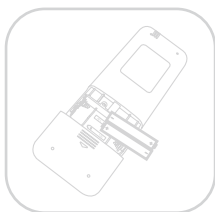

Retire las pilas del control remoto

Mantenimiento - Inspección de pretemporada

Después de largos períodos de inactividad o antes de períodos de uso frecuente, haga lo siguiente:

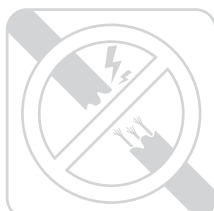

Compruebe si hay cables dañados

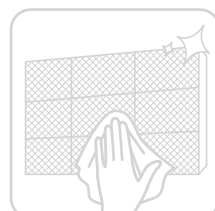

Limpiar todos los filtros



Compruebe si hay fugas

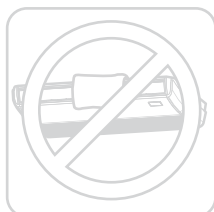

Asegúrese de que nada bloquee todas las entradas y salidas de aire.

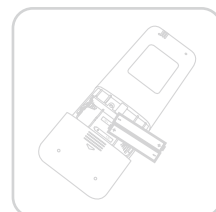

Cambiar las pilas

SOLUCIÓN DE PROBLEMAS

CUIDADO

Si ocurre alguna de las siguientes condiciones, apague la unidad inmediatamente!

- El cable de alimentación está dañado o anormalmente caliente.
- Se siente un olor a quemado
- La unidad emite sonidos fuertes o anómalos.
- Se funde un fusible de alimentación o el disyuntor se dispara con frecuencia.
- Caen agua u otros objetos dentro o fuera de la unidad.

¡NO INTENTE ARREGLARLOS USTED MISMO! CONTACTE A UN PROVEEDOR DE SERVICIOS AUTORIZADO INMEDIATAMENTE.

Problemas comunes

Los siguientes problemas no son un mal funcionamiento y en la mayoría de las situaciones no requerirán reparaciones.

Problema	Causas posibles
La unidad no se enciende al pulsar el botón ON/OFF	La unidad tiene una función de protección de 3 minutos que evita que la unidad se sobrecargue. La unidad no se puede reiniciar dentro de los tres minutos siguientes a haber sido apagada.
	Modelos de refrigeración y calefacción: Si la luz de funcionamiento y los indicadores PRE-DEF (precalentamiento/descongelamiento) están encendidos, la temperatura exterior es demasiado fría y se activa el modo anti-viento frío de la unidad para descongelarla.
	En modelos que solo incluyen refrigeración: Si el indicador "Fan only" está encendido, la temperatura exterior es demasiado fría y se activa la protección anticongelante de la unidad para descongelarla.
La unidad cambia del modo COOL/HEAT al modo FAN	La unidad puede cambiar su configuración para evitar que se forme escarcha en la unidad. Una vez que la temperatura aumenta, la unidad comenzará a funcionar nuevamente en el modo previamente seleccionado.
	Se ha alcanzado la temperatura seleccionada, momento en el cual la unidad apaga el compresor. La unidad continuará funcionando cuando la temperatura fluctúe nuevamente.
La unidad interior emite niebla blanca	En regiones húmedas, una gran diferencia de temperatura entre el aire de la habitación y el aire acondicionado puede provocar niebla blanca.
Tanto las unidades interiores y exteriores emiten niebla blanca	Cuando la unidad se reinicia en modo CALOR después de descongelar, es posible que se emita una niebla blanca debido a la humedad generada durante el proceso de descongelación.
La unidad interior hace ruidos	Es posible que se escuche un sonido de aire apresurado cuando las lamas se reajustan.
	Se escucha un chirrido cuando el sistema está en OFF o en modo COOL. El ruido también se escucha cuando la bomba de drenaje (opcional) está en funcionamiento.
	Es posible que se escuche un chirrido después de hacer funcionar la unidad en modo CALOR debido a la expansión y contracción de las piezas plásticas de la unidad.
Tanto la unidad interior como la unidad exterior hacen ruidos.	Sonido de silbido bajo durante el funcionamiento: Esto es normal y es causado por el gas refrigerante que fluye a través de las unidades interiores y exteriores.
	Sonido de silbido bajo cuando el sistema se inicia, acaba de dejar de funcionar o se está descongelando: Este ruido es normal y es causado cuando el gas refrigerante se detiene o cambia de dirección.
	Sonido chirriante: La expansión y contracción normales de las piezas de plástico y metal causadas por los cambios de temperatura durante el funcionamiento pueden provocar ruidos chirriantes.

Problema	Causas posibles
La unidad exterior hace ruidos	La unidad emitirá diferentes sonidos según su modo de funcionamiento actual.
El polvo se emite desde la unidad interior o exterior	La unidad puede acumular polvo durante períodos prolongados de inactividad, que expulsará en cuanto la unidad sea puesta en marcha. Este efecto se puede mitigar cubriendo la unidad durante largos períodos de inactividad.
La unidad emite mal olor	La unidad puede absorber olores del entorno (como muebles, cocina, cigarrillos, etc.) que se emitirán durante el funcionamiento.
	Los filtros de la unidad se han enmohecido y deben limpiarse.
El ventilador de la unidad exterior no funciona	Durante el funcionamiento, se controla la velocidad del ventilador para optimizar el funcionamiento del producto.

NOTA: Si el problema persiste, contacte con un distribuidor local o con el centro de atención al cliente más cercano. Proporcione una descripción detallada del fallo de la unidad, así como el número de modelo.

Cuando surjan problemas, verifique los siguientes puntos antes de contactar a una empresa de reparación.

Problema	Causas posibles	Solución
Bajo rendimiento de refrigeración	La temperatura seleccionada puede ser más alta que la temperatura de la habitación.	Bajar el ajuste de temperatura
	El intercambiador de calor de la unidad interior o exterior está sucio	Limpiar el intercambiador de calor afectado
	El filtro de aire está sucio	Retire el filtro y límpielo según las instrucciones
	La entrada o salida de aire de alguna unidad está bloqueada	Apague la unidad, retire la obstrucción y vuelva a encenderla.
	Las puertas y las ventanas están abiertas.	Asegúrese de que todas las puertas y ventanas estén cerradas mientras la unidad esté en funcionamiento.
	El calor excesivo es generado por la luz solar	Cierre las ventanas y las cortinas durante períodos de mucho calor o sol brillante.
	Demasiadas fuentes de calor en la habitación (personas, computadoras, aparatos electrónicos, etc.)	Reducir la cantidad de fuentes de calor
	Bajo nivel de refrigerante debido a una fuga o a un uso prolongado	Compruebe si hay fugas, vuelva a sellar si es necesario y rellene refrigerante

Problema	Causas posibles	Solución
La unidad no funciona	Fallo en el suministro eléctrico	Espere a que se restablezca la energía
	El equipo no está activado	Conecte el suministro eléctrico
	El fusible está fundido	Cambie el fusible fundido
	Las pilas del control remoto están agotadas	Cambiar las pilas
	Se ha activado la protección de 3 minutos de la unidad	Espere tres minutos después de reiniciar la unidad
	El temporizador está activado	Apague el temporizador
La unidad se pone en marcha y se detiene con frecuencia	Hay demasiado o muy poco refrigerante en el sistema	Verifique si hay fugas y recargue el sistema con refrigerante.
	Ha entrado gas incompresible o humedad en el sistema.	Evacuar y recargar el sistema con refrigerante.
	El circuito del sistema está bloqueado	Determinar qué circuito está bloqueado y reemplazar el equipo que funciona mal
	El compresor está averiado	Sustituya el compresor
	El voltaje es demasiado alto o demasiado bajo	Instalar un manostato para regular el voltaje
Bajo rendimiento de calefacción	La temperatura exterior es extremadamente baja.	Utilice un dispositivo de calefacción auxiliar
	El aire frío entra por puertas y ventanas.	Asegúrese de que todas las puertas y ventanas estén cerradas durante el uso
	Bajo nivel de refrigerante debido a una fuga o a un uso prolongado	Compruebe si hay fugas, vuelva a sellar si es necesario y rellene refrigerante
Las luces indicadoras siguen parpadeando	<p>La unidad puede dejar de funcionar o continuar funcionando de forma segura. Si el indicador continúa parpadeando o aparecen códigos de error, espere unos 10 minutos. El problema puede resolverse por sí solo.</p> <p>En caso contrario, desconecte la alimentación y vuelva a conectarla. Encienda la unidad. Si el problema persiste, desconecte la alimentación y contacte con el Centro de atención al cliente más cercano.</p>	
<p>Aparece un código de error que comienza con las letras siguientes en la ventana de visualización de la Unidad interior:</p> <ul style="list-style-type: none"> • E(x), P(x), F(x) • EH(xx), EL(xx), EC(xx) • PH(xx), PL(xx), PC(xx) 		

NOTA: Si el problema persiste después de realizar las comprobaciones y diagnósticos anteriores, apague la unidad inmediatamente y comuníquese con un centro de servicio autorizado.

El diseño y las especificaciones están sujetos a cambios sin previo aviso para la mejora del producto. Para más información consulte con su agente de ventas o con el fabricante. Encontrará las últimas actualizaciones del manual en el sitio web de mantenimiento. Compruebe si dispone de la última versión.

El diseño y las especificaciones están sujetos a cambios sin previo aviso para la mejora del producto. Para más información consulte con su agente de ventas o con el fabricante. Encontrará las últimas actualizaciones del manual en el sitio web de mantenimiento. Compruebe si dispone de la última versión.

QS002UI-Q4
16122500000728
20230606



Kaysun
by frigicoll

OFICINA CENTRAL
Blasco de Garay, 4-6
08960 Sant Just Desvern
(Barcelona)
Tel. 93 480 33 22
<http://www.frigicoll.es/>
<http://www.kaysun.es/>

MADRID
Senda Galiana, 1
Polígono Industrial Coslada
28820 Coslada (Madrid)
Tel. 91 669 97 01
Fax. 91 674 21 00
madrid@frigicoll.es