



# INSTRUKCJA MONTAŻU I EKSPLOATACJI

ONNIX 2.0

**AKAY-D 26 DR11**

KAY-D 26 DR11  
KAE-S 26 DR9

**AKAY-D 35 DR11**

KAY-D 35 DR11  
KAE-S 35 DR9

**AKAY-D 52 DR11**

KAY-D 52 DR11  
KAE-S 52 DR9



**WAŻNA UWAGA:**

Przed przystąpieniem do montażu lub obsługi nowego urządzenia klimatyzacyjnego należy dokładnie zapoznać się z niniejszą instrukcją i z INSTRUKCJĄ BEZPIECZEŃSTWA (jeśli jest). Zachować tę instrukcję do wykorzystania w przyszłości.

Odpowiednie modele, dane techniczne, F-GAS (jeśli jest) i informacje o producencie są zawarte w karcie produktu w opakowaniu jednostki zewnętrznej.



## Spis treści

Środki ostrożności .....	02
--------------------------	----

## Instrukcja eksploatacji

<b>Dane techniczne i cechy urządzenia .....</b>	<b>06</b>
---	-----------

1. Wyświetlacz jednostki wewnętrznej .....	06
2. Temperatura pracy .....	07
3. Inne funkcje .....	08
4. Ustawienie kąta strumienia powietrza. ....	10
5. Obsługa ręczna (bez pilota) .....	10

<b>Konserwacja i utrzymanie .....</b>	<b>11</b>
---------------------------------------	-----------

<b>Rozwiązywanie problemów .....</b>	<b>13</b>
--------------------------------------	-----------

## Instrukcja montażu

<b>Akcesoria</b> .....	<b>16</b>
<b>Podsumowanie montażu – jednostka wewnętrzna</b> .....	<b>17</b>
<b>Części jednostki</b> .....	<b>18</b>
<b>Montaż jednostki wewnętrznej</b> .....	<b>19</b>
1. Wybierz miejsce montażu .....	19
2. Przymocuj płytę montażową do ściany .....	19
3. Wywierć otwór w ścianie na łączące przewody rurowe .....	20
4. Przygotowanie przewodów czynnika chłodniczego .....	21
5. Podłącz wąż spustowy .....	21
6. Podłącz przewód sygnałowy i zasilania .....	22
7. Owiń rurki i przewody .....	23
8. Zamontuj jednostkę wewnętrzną .....	24
<b>Montaż jednostki zewnętrznej</b> .....	<b>25</b>
1. Wybierz miejsce montażu .....	25
2. Zamontuj złącze spustowe. ....	26
3. Zakotw jednostkę zewnętrzną .....	26
4. Podłącz przewód sygnałowy i zasilania .....	28
<b>Podłączenie przewodów czynnika chłodniczego</b> .....	<b>29</b>
A. Uwaga dot. długości rury .....	29
B. Instrukcje podłączenia – przewody czynnika chłodniczego .....	29
1. Przytnij rurę .....	29
2. Usuń zadziory .....	30
3. Wykonaj kołnierz na końcach rur .....	30
4. Połącz rury .....	30
<b>Usuwanie powietrza</b> .....	<b>32</b>
1. Instrukcja opróżniania .....	32
2. Uwaga dot. dodawania czynnika chłodniczego .....	33
<b>Kontrola wycieków elektrycznych i test szczelności</b> .....	<b>34</b>
<b>Przebieg próbny</b> .....	<b>35</b>
<b>Pakowanie i wypakowanie urządzenia</b> .....	<b>36</b>
<b>Połączenie sterowania bezprzewodowego</b> .....	<b>37</b>



## Środki ostrożności

Zapoznać się ze środkami ostrożności przed rozpoczęciem obsługi i montażu

Nieprawidłowe montaż wskutek ignorowania instrukcji może spowodować znaczne uszkodzenia lub obrażenia. Poziom potencjalnych uszkodzeń lub obrażeń jest sklasyfikowany jako **OSTRZEŻENIE** lub **PRZESTROGA**.



### OSTRZEŻENIE

Ten symbol oznacza możliwość zranienia personelu.



### PRZESTROGA

Ten symbol oznacza możliwość uszkodzenia mienia lub poważnych konsekwencji.



### OSTRZEŻENIE

To urządzenie może być użytkowane przez dzieci w wieku co najmniej 8 lat oraz osoby o ograniczonych możliwościach fizycznych, sensorycznych lub umysłowych albo osoby niedysponujące doświadczeniem i wiedzą pod warunkiem zapewnienia nadzoru lub udzielenia instrukcji dotyczących bezpiecznego stosowania urządzenia oraz pod warunkiem zrozumienia związanych z tym zagrożeń. Dzieci nie mogą bawić się urządzeniem. Czyszczenie i konserwacja przeprowadzana przez użytkownika nie mogą być wykonywane przez dzieci bez nadzoru (kraje Unii Europejskiej).

Urządzenie nie jest przeznaczone do użytku przez osoby (w tym dzieci) o ograniczonych możliwościach fizycznych i psychicznych lub nieposiadające doświadczenia i odpowiedniej wiedzy, chyba że pracują one pod nadzorem lub uzyskały instrukcje związane z użytkowaniem urządzenia od osoby odpowiedzialnej za ich bezpieczeństwo. Należy dopilnować, aby dzieci nie bawiły się urządzeniem.



### OSTRZEŻENIA DOTYCZĄCE UŻYTKOWANIA PRODUKTU

- W przypadku wystąpienia nietypowych sytuacji (np. zapachu spalenizny) należy niezwłocznie wyłączyć urządzenie i odłączyć je od zasilania. Skontaktować się z dystrybutorem, aby uniknąć porażenia prądem elektrycznym, pożaru lub zranienia.
- **Nie** wkładać palców, prętów lub innych obiektów do wlotu lub wylotu powietrza. Może to spowodować obrażenia, ponieważ wentylator może obracać się z dużą prędkością.
- **Nie** używać palnych sprejów, takich jak sprej do włosów, lakier lub farba w pobliżu urządzenia. Grozi to pożarem lub zapłonem.
- **Nie** użytkować klimatyzatora w miejscach w pobliżu palnych gazów. Emitowany gaz może gromadzić się wokół urządzenia i spowodować wybuch.
- **Nie** obsługiwać klimatyzatora w wilgotnym pomieszczeniu, na przykład w łazience lub w pralni. Zbyt duże narażenie na działanie wody może spowodować zwarcie elementów elektrycznych.
- **Nie** wystawiać ciała bezpośrednio na działanie zimnego powietrza przed zbyt długi czas.
- **Nie** zezwalać dzieciom na zabawę klimatyzatorem. Dzieci w pobliżu urządzenia należy stale nadzorować.
- Jeżeli klimatyzator jest stosowany razem z grzejnikami lub innymi urządzeniami grzewczymi należy dokładnie wietrzyć pomieszczenie, aby uniknąć niedoboru tlenu.
- W niektórych środowiskach funkcjonalnych, takich jak kuchnie, serwerownie itd., zalecane jest stosowanie specjalnych urządzeń klimatyzacyjnych.

### OSTRZEŻENIA DOTYCZĄCE CZYSZCZENIA I KONSERWACJI

- Przed czyszczeniem wyłączyć urządzenie i odłączyć przewód zasilający. Nieprzestrzeganie tego zalecenia może spowodować porażenie prądem.
- **Nie** czyścić klimatyzatora nadmierną ilością wody.
- **Nie** czyścić klimatyzatora palnymi środkami czyszczącymi. Palne środki czyszczące mogą spowodować pożar lub zniekształcenie.



## PRZESTROGA

- Jeśli klimatyzator nie będzie używany przez dłuższy czas, należy go wyłączyć i odłączyć od zasilania.
- Wyłączyć i odłączyć urządzenie w czasie burzy.
- Upewnić się, że skropliny mogą w niezakłócony sposób spływać z urządzenia.
- **Nie** obsługiwać klimatyzatora mokrymi rękami. Może to spowodować porażenie prądem elektrycznym.
- **Nie** używać urządzenia do celów niezgodnych z jego przeznaczeniem.
- **Nie** wspinać się na jednostkę zewnętrzną i nie układać na niej żadnych przedmiotów.
- **Nie** zezwalać na działanie klimatyzatora przez dłuższy czas przy otwartych drzwiach lub oknach albo przy wysokim poziomie wilgotności.



## OSTRZEŻENIA ELEKTRYCZNE

- Używać tylko określonego przewodu zasilającego. Aby uniknąć niebezpieczeństwa, wymianę uszkodzonego przewodu zasilającego powinien przeprowadzić producent, autoryzowany punkt serwisowy lub inne osoby posiadające odpowiednie kwalifikacje.
- Utrzymywać wtyk zasilania w czystości. Usuwać kurz lub zabrudzenia gromadzące się na wtyku lub wokół niego. Zabrudzone wtyki mogą spowodować porażenie prądem lub pożar.
- **Nie** ciągnąć przewodu zasilającego w celu jego odłączenia. Przytrzymać mocno wtyk i wyciągnąć go z gniazda. Ciągnięcie bezpośrednio za przewód może spowodować jego uszkodzenie, które z kolei może doprowadzić do pożaru lub porażenia prądem.
- **Nie** zmieniać długości przewodu zasilającego ani nie używać przedłużaczy do zasilania urządzenia.
- **Nie** używać gniazda elektrycznego razem z innymi urządzeniami. Niewłaściwe lub niewystarczające zasilanie może spowodować porażeniem prądem lub pożar.
- Podczas montażu należy prawidłowo uziemić produkt, aby uniknąć porażenia prądem.
- Podczas wszystkich prac elektrycznych należy przestrzegać lokalnych i krajowych norm i regulacji dotyczących okablowania oraz instrukcji montażu. Mocno podłączyć przewody i je zacisnąć, aby zapobiec uszkodzeniu złącza przez zewnętrzne siły. Nieprawidłowo wykonane połączenia elektryczne mogą się przegrzewać, spowodować pożar lub porażeniem prądem. Wszystkie połączenia elektryczne wykonać zgodnie ze schematem połączeń elektrycznych znajdującym się na panelach jednostki wewnętrznej i zewnętrznej.
- Okablowanie należy prawidłowo ułożyć, aby zapewnić prawidłowe zamknięcie płyty sterującej. Jeżeli pokrywa płyty sterującej nie jest prawidłowo zamknięta, może to prowadzić do korozji, a także do przegrzewania punktów połączeń, ich zapłonu lub porażenia prądem elektrycznym.
- W przypadku podłączenia zasilania do stałego okablowania należy zintegrować w nim urządzenie rozłączające wszystkie bieguny z co najmniej 3 mm prześwitu przy wszystkich biegunach, z prądem upływowym, który może przekraczać 10 mA, wyłącznikiem różnicowoprądowym (RCD) o prądzie znamionowym nieprzekraczającym 30 mA oraz rozłącznikiem zgodnie z zasadami wykonywania okablowania.

## ZANOTOWAĆ SPECYFIKACJE BEZPIECZNIKÓW

Płytką układu (PCB) klimatyzatora jest wyposażona w bezpiecznik zapewniający zabezpieczenie przed przeciążeniem.

Specyfikacje bezpiecznika są wydrukowane na płycie układu, na przykład:

T3.15AL/250VAC, T5AL/250VAC, T3.15A/250VAC, T5A/250VAC, T20A/250VAC, T30A/250VAC itd.

**UWAGA:** W przypadku urządzeń wykorzystujących czynniki chłodnicze R32 wolno stosować wyłącznie przeciwwybuchowy bezpiecznik ceramiczny.

## Lampa UV-C (dotyczy tylko urządzenia wyposażonego w lampę UV-C)

To urządzenie zawiera lampę UV-C. Przed otwarciem urządzenia przeczytać instrukcję konserwacji.

1. Nie używać lampy UV-C na zewnątrz urządzenia.
2. Nie używać urządzeń, które są widocznie uszkodzone.
3. Zastosowanie urządzenia niezgodnie z przeznaczeniem lub uszkodzenie obudowy mogą skutkować uwalnianiem się niebezpiecznego promieniowania UV-C. Promieniowanie UV-C, nawet w małych dawkach, może powodować uszkodzenie oczu i skóry.

4. Przed otwarciem drzwiczek i paneli dostępowych zawierających symbol zagrożenia PROMIENIOWANIE ULTRAFIOLETOWE w celu przeprowadzenia KONSERWACJI WYKONYWANEJ PRZEZ UŻYTKOWNIKA zalecane jest odłączenie zasilania.
5. Lampy UV-C nie wolno czyścić, naprawiać ani wymieniać.
6. Nie wolno demontować BARIER UV-C zawierających symbol zagrożenia PROMIENIOWANIE ULTRAFIOLETOWE.

**⚠ OSTRZEŻENIE** To urządzenie zawiera emiter UV. Nie spoglądać na źródło światła.

## OSTRZEŻENIA DOTYCZĄCE MONTAŻU PRODUKTU

1. Montaż musi być wykonany przez upoważnionego dystrybutora lub specjalistę. Wadliwy montaż może spowodować wyciek wody, porażenie prądem lub pożar.
2. Montaż należy wykonać zgodnie z instrukcją montażu. Nieprawidłowy montaż może spowodować wyciek wody, porażenie prądem lub pożar.  
(W Ameryce Północnej montaż musi być przeprowadzony wyłącznie przez upoważniony personel zgodnie z wymogami NEC i CEC).
3. Skontaktować się z upoważnionym technikiem serwisu w celu zlecenia naprawy lub konserwacji urządzenia. Urządzenie należy zamontować zgodnie z krajowymi zasadami okablowania.
4. Stosować tylko dołączone akcesoria, części i określone elementy do montażu. Stosowanie niestandardowych części może spowodować wyciek wody, porażenie prądem, pożar oraz uszkodzenie urządzenia.
5. Zamontować urządzenie w miejscu, które wytrzyma jego masę. Jeżeli wybrana lokalizacja nie jest w stanie utrzymać masy urządzenia lub nie pozwala na prawidłowy montaż, urządzenie może spaść i spowodować znaczne obrażenia lub uszkodzenia.
6. Zamontować rurę spustową zgodnie z zaleceniami zawartymi w niniejszej instrukcji. Nieprawidłowy odpływ może doprowadzić do uszkodzeń spowodowanych przez wodę.
7. W przypadku urządzeń wyposażonych w pomocniczą grzałkę elektryczną **nie** montować urządzenia w odległości 1 metra (3 stóp) od jakichkolwiek palnych materiałów.
8. **Nie** montować urządzenia w miejscu, które może być narażone na wycieki palnego gazu. Jeżeli palny gaz będzie gromadził się wokół urządzenia, może spowodować pożar.
9. Nie włączać zasilania przed zakończeniem wszystkich prac.
10. W przypadku przenoszenia lub zmiany lokalizacji klimatyzatora skonsultować się z doświadczonymi technikami serwisowymi w sprawie rozłączenia i ponownego montażu urządzenia.
11. Montaż urządzenia na wsporniku opisano szczegółowo w rozdziałach dotyczących montażu jednostki wewnętrznej oraz montażu jednostki zewnętrznej.

## Uwaga dotycząca gazów fluorowanych

1. Urządzenie klimatyzacyjne zawiera fluorowane gazy cieplarniane. Szczegółowe informacje dotyczące typu i ilości gazu podano na odpowiedniej etykiecie na samym urządzeniu oraz w karcie produktu zawartej w opakowaniu jednostki zewnętrznej. (Tylko produkty przeznaczone na rynek Unii Europejskiej).
2. Montaż, serwis, konserwację i naprawy urządzenia powierzać wyłącznie certyfikowanym technikom.
3. Demontaż i recykling produktu powierzać wyłącznie certyfikowanym technikom.
4. W przypadku urządzeń, które zawierają fluorowane gazy cieplarniane w ilości od 5 ton ekwiwalentu do 50 ton ekwiwalentu CO<sub>2</sub>, jeśli system jest wyposażony w system wykrywania nieszczelności, należy sprawdzać go pod kątem wycieków co najmniej raz na 24 godziny.
5. Podczas kontrolowania urządzenia pod kątem przecieków zalecane jest prowadzenie rejestrów wszystkich kontroli.



**OSTRZEŻENIE dotyczące stosowania czynnika chłodniczego R32**

- W przypadku stosowania palnego czynnika chłodniczego urządzenie należy przechowywać w miejscu o odpowiedniej wentylacji, gdzie wielkość pomieszczenia odpowiada wielkości obszaru określonego do eksploatacji.  
W przypadku modeli wykorzystujących czynnik chłodniczy R32:  
Urządzenia należy montować, użytkować i przechowywać w pomieszczeniu o powierzchni podłogi większej niż 4 m<sup>2</sup>.
- Złącza mechaniczne wielokrotnego użytku i złącza kielichowe nie są dozwolone w pomieszczeniach. (Wymogi normy EN).
- Złącza mechaniczne używane wewnątrz budynków powinny mieć szybkość nie większą niż 3 g/rok przy 25% maksymalnego dopuszczalnego ciśnienia. W przypadku ponownego użycia złączy mechanicznych wewnątrz należy wymienić elementy uszczelniające. W przypadku ponownego użycia złączy kielichowych wewnątrz należy ponownie wykonać część kielichową. (Wymogi normy UL)
- W przypadku ponownego użyciu złączy mechanicznych wewnątrz należy wymienić elementy uszczelniające. W przypadku ponownego użycia złączy kielichowych wewnątrz należy ponownie wykonać część kielichową. (Wymogi normy IEC)
- Złącza mechaniczne stosowane wewnątrz muszą być zgodne z normą ISO 14903.

**Europejskie wytyczne dotyczące utylizacji**

*To oznaczenie zawarte na produkcie lub w jego dokumentacji oznacza, że zużytego sprzętu elektrycznego i elektronicznego nie wolno mieszać z ogólnymi odpadami z gospodarstw domowych.*

**Prawidłowo utylizacja tego produktu  
(zużyty sprzęt elektryczny i elektroniczny)**

To urządzenie zawiera czynnik chłodniczy i inne potencjalnie niebezpieczne materiały. Podczas utylizacji tego urządzenia przepisy wymagają specjalnego gromadzenia i przetwarzania. **Nie** utylizować tego produktu razem z odpadami z gospodarstwa domowego lub niesortowanymi odpadami komunalnymi.

Podczas utylizacji tego urządzenia dostępne są następujące opcje:

- Przekazać urządzenie do wyznaczonego miejscowego punktu zbiórki odpadów elektronicznych.
- Podczas kupna nowego urządzenia sprzedawca nieodpłatnie odbierze stare urządzenie.
- Producent nieodpłatnie odbierze stare urządzenie.
- Sprzedać urządzenie certyfikowanym dealerom złomu metalowego.

**Uwaga specjalna**

Wyrzucenie tego urządzenia do lasu lub innego środowiska naturalnego zagraża zdrowiu ludzi i jest szkodliwe dla środowiska. Substancje niebezpieczne mogą wyciekać do wód gruntowych i przedostać się do łańcucha żywności.

# Dane techniczne i cechy urządzenia

## Wyświetlacz jednostki wewnętrznej

**UWAGA:** Różne modele są wyposażone w różne panele przednie i okienka wyświetlacza. Nie wszystkie wskaźniki opisane poniżej są dostępne w kupionym klimatyzatorze. Należy sprawdzić okienko kupionej jednostki wewnętrznej.

Ilustracje zawarte w niniejszej instrukcji mają jedyne charakter objaśniający. Rzeczywisty kształt jednostki wewnętrznej może się nieco różnić. Obowiązuje rzeczywisty kształt.

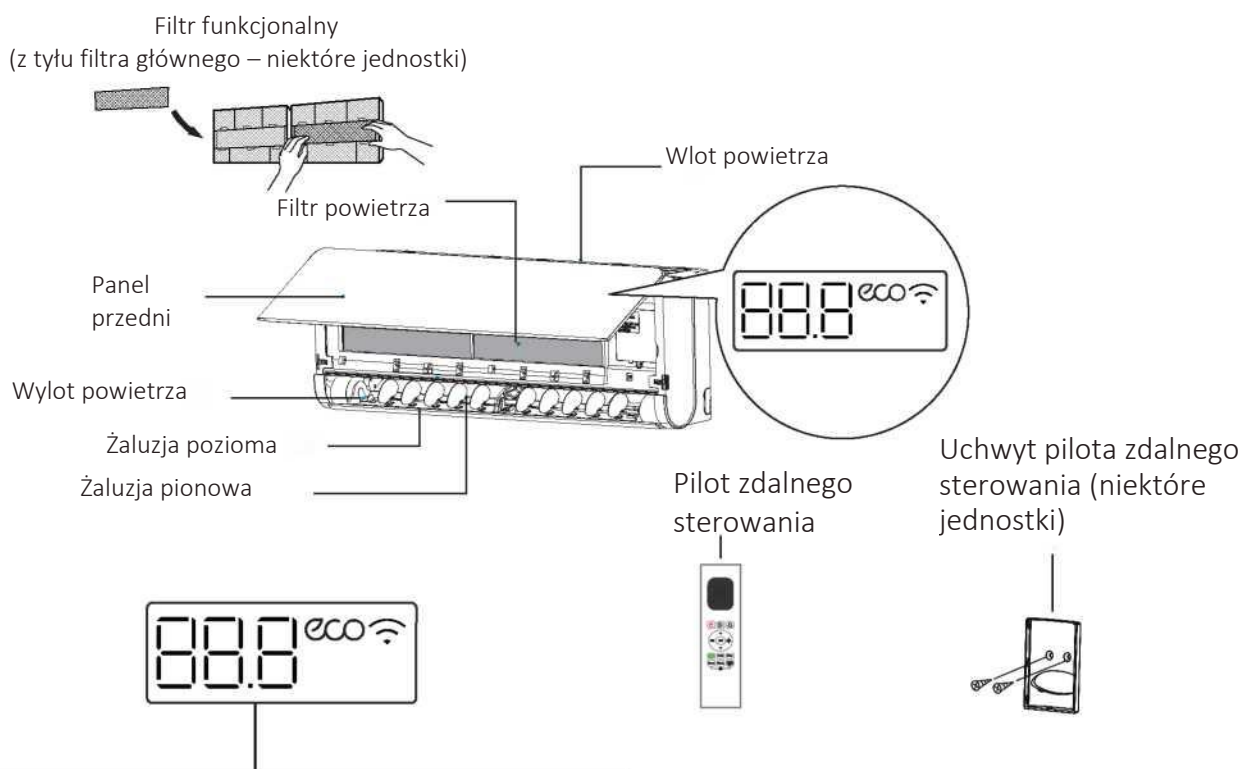

" **88.8** " Wyświetla temperaturę, funkcje i kody błędów:

" **0n** " przez 3 sekundy, gdy:

- ustawiono TIMER ON.
- funkcja FRESH, SWING, TURBO, ECO, BREEZE AWAY, CASCADE lub SILENCE jest włączona.

" **0F** " przez 3 sekundy, gdy:

- ustawiono TIMER OFF.
- funkcja FRESH, SWING, TURBO, ECO, BREEZE AWAY, CASCADE lub SILENCE jest wyłączona.

" **dF** " podczas rozmrażania (w przypadku jednostek chłodzących i ogrzewających).

" **CL** " gdy funkcja Active Clean jest włączona.

" **FP** " gdy tryb ogrzewania 8 °C jest włączony (niektóre jednostki).

" **eco** " funkcja ECO jest włączona (niektóre jednostki).

" **Wi-Fi** " gdy funkcja bezprzewodowego sterowania jest włączona (niektóre jednostki).

Znaczenie kodów  
wyświetlacza

**Temperatura pracy**

Podczas użytkowania klimatyzatora poza następującymi zakresami temperatury może dojść do aktywowania określonych funkcji ochronnych, które powodują wyłączenie jednostki.

**Typ dzielony z inwerterem**

	Tryb COOL	Tryb HEAT	Tryb DRY
Temperatura pomieszczenia	16 °C - 32 °C	0 °C - 30 °C	10 °C - 32 °C
Temperatura zewnętrzna	0 °C - 50 °C	-15 °C - 24 °C	0 °C - 50 °C
	-15 °C - 50 °C (modele z niskotemperaturowymi systemami chłodzenia).		
	0 °C - 52 °C (specjalne modele do zastosowań tropikalnych)		0 °C - 52 °C (specjalne modele do zastosowań tropikalnych)

**DOTYCZY JEDNOSTEK ZEWNĘTRZNYCH Z POMOCNICZYM OGRZEWACZEM ELEKTRYCZNYM**

Gdy temperatura zewnętrzna jest niższa niż 0 °C, zalecamy, aby jednostka była przez cały czas podłączona w celu zapewnienia płynnej bieżącej wydajności.

**Typ ze stałą prędkością**

	Tryb COOL	Tryb HEAT	Tryb DRY
Temperatura pomieszczenia	16 °C - 32 °C	0 °C - 30 °C	10 °C - 32 °C
Temperatura zewnętrzna	18 °C - 43 °C	-7 °C - 24 °C	11 °C - 43 °C
	-7 °C - 43 °C (modele z niskotemperaturowymi systemami chłodzenia)		18 °C - 43 °C
	18 °C - 52 °C (specjalne modele do zastosowań tropikalnych)		18 °C - 52 °C (specjalne modele do zastosowań tropikalnych)

**UWAGA:** Wilgotność względna w pomieszczeniu poniżej 80%. Gdy klimatyzator działa powyżej tej wartości, jego powierzchnia może sprzyjać kondensacji. Należy ustawić pionową żaluzję przepływu powietrza na maksymalny kąt (pionowo względem podłogi) i ustawić tryb wentylatora HIGH.

**Aby dodatkowo zwiększyć wydajność jednostki, wykonać następujące czynności:**

- Zapewnić zamknięte drzwi i okna.
- Ograniczyć zużycie energii przez użycie funkcji TIMER ON i TIMER OFF.
- Nie blokować wlotów lub wylotów powietrza.
- Regularnie kontrolować i czyścić filtry powietrza.

Instrukcja korzystania z pilota na podczerwień nie jest zawarta w tym pakiecie dokumentacji. Nie wszystkie funkcje są dostępne w klimatyzatorze – należy sprawdzić wyświetlacz i pilot zdalnego sterowania kupionej jednostki wewnętrznej.

### Inne funkcje

- **Auto Restart (niektóre jednostki)**  
W przypadku utraty zasilania jednostki, po jego wznowieniu wykona ona automatyczne ponowne uruchomienie z wykorzystaniem ostatnich ustawień.
- **Ogrzewanie przy niskiej temperaturze otoczenia**  
- Zaawansowana technologia inwerterowa zapewnia odporność w najbardziej ekstremalnych warunkach pogodowych. Dzięki temu można korzystać z ogrzewania nawet wtedy, gdy temperatura zewnętrzna wynosi -30 °C.  
- W trybie ogrzewania nadmuch gorącego powietrza może przebiegać pionowo, szybko ogrzewając stopy i całe pomieszczenie.
- **Chłodzenie przy niskiej temperaturze otoczenia**  
Dzięki funkcji chłodzenia przy niskiej temperaturze otoczenia prędkość wentylatora zewnętrznego można zmienić odpowiednio do temperatury skraplacza i klimatyzator może działać płynnie w temperaturze nawet -15 °C.
- **Sterowanie bezprzewodowe (niektóre jednostki)**  
Sterowanie bezprzewodowe umożliwia kontrolowanie klimatyzatora za pomocą telefonu komórkowego i połączenia bezprzewodowego. Czynności związane z dostępem do urządzenia USB, wymianą lub konserwacją muszą być wykonywane przez wykwalifikowany personel.
- **Pamięć kąta żaluzji (niektóre jednostki)**  
Po włączeniu jednostki żaluzja ustawia się automatycznie pod ostatnim kątem.
- **Funkcja Air Fresh (niektóre jednostki)**  
Generator jonów jest włączony i pomaga w oczyszczaniu powietrza w pomieszczeniu.
- **Ochrona przed pleśnią (niektóre jednostki)**  
Po wyłączeniu jednostki z poziomu trybów COOL, AUTO (COOL) lub DRY klimatyzator będzie kontynuować pracę z bardzo małą mocą, aby osuszyć skondensowaną wodę i zapobiegać rozwojowi pleśni.
- **Funkcja Active Clean (niektóre jednostki)**  
- Technologia Active Clean wymywa kurz przywierający do wymiennika ciepła przez automatyczne zamrażanie i szybkie roztopianie szronu. Słyszalny jest przy tym dźwięk „pi-pi”. Funkcja Active Clean jest używana do wytwarzania większej ilości skondensowanej wody w celu zwiększenia skuteczności efektu czyszczenia i wywiewania zimnego powietrza. Po wyczyszczeniu wewnętrzny wiatrak będzie kontynuować pracę z gorącym powietrzem w celu przedmuchiwanie parownika i utrzymania czystości wnętrza urządzenia.  
- Gdy ta funkcja jest włączona, pojawia się okienko „CL” na wyświetlaczu jednostki wewnętrznej i po upływie 20 do 130 minut jednostka wyłączy się automatycznie i anuluje funkcję Active Clean.  
- W przypadku niektórych jednostek system uruchomi proces czyszczenia w wysokiej temperaturze i temperatura wylotu powietrza jest bardzo wysoka. Nie należy się do niego zbliżać. Może to również doprowadzić do wzrostu temperatury pomieszczenia.
- **Wykrywanie wycieku czynnika chłodniczego (niektóre jednostki)**  
Po wykryciu wycieku czynnika chłodniczego na wyświetlaczu jednostki wewnętrznej pojawia się automatycznie komunikat „ELOC”.

### • Tryb Sleep

Funkcja SLEEP służy do zmniejszenia zużycia energii podczas snu (gdy nie są wymagane te same ustawienia temperatury do zapewnienia komfortu).

Tę funkcję można aktywować jedynie za pomocą zdalnego sterowania. Funkcja Sleep nie jest dostępna w trybie FAN lub DRY.

Naciśnij przycisk **SLEEP** przed udaniem się na sen.

W trybie COOL jednostka zwiększy temperaturę o 1 °C po upływie 1 godziny i o dodatkowy 1 °C po upływie kolejnej godziny. W trybie HEAT jednostka zmniejszy temperaturę o 1 °C po upływie 1 godziny i o dodatkowy 1 °C po upływie kolejnej godziny. Funkcja snu zatrzymuje się po 8 godzinach i system kontynuuje pracę odpowiednio do ostatniej sytuacji.

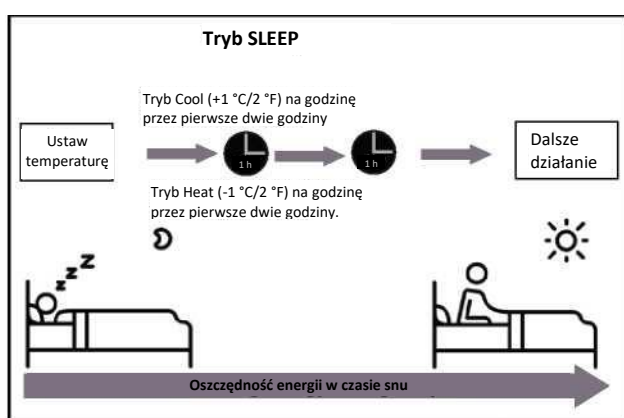

### • Tryb Breeze Away

- Naciśnij przycisk **Breeze Away** na pilocie zdalnego sterowania, aby aktywować zapobieganie bezpośredniemu nadmuchowi powietrza na ciało.
- W trybie Breeze Away system automatycznie dopasowuje kąty żaluzji i prędkość wentylatora. Prędkość wentylatora można również wybrać za pomocą pilota zdalnego sterowania.
- W trybie Breeze Away żaluzja porusza się w niżej pokazany sposób:

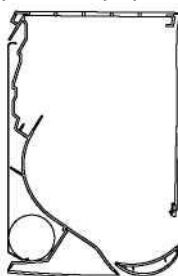

Kierowanie nadmuchu w górę

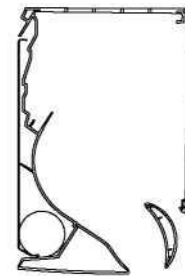

Kierowanie nadmuchu w dół

**UWAGA:** Ta funkcja jest dostępna tylko w trybie COOL, Dry lub Fan.

### • Tryb Cascade

- Naciśnij przycisk **Cascade** na pilocie zdalnego sterowania, aby aktywować funkcję Cascade.
- Dzięki nowej ulepszonej konstrukcji spiralnej obudowy kanał powietrzny może obracać się o 180 stopni, co zapewnia szybszy i silniejszy efekt chłodzenia. Umożliwia to szybkie i równomierne schłodzenie całego pomieszczenia.
- System automatycznie dopasowuje kąty żaluzji i prędkość wentylatora. Prędkość wentylatora można również wybrać za pomocą pilota zdalnego sterowania.
- Ta funkcja jest dostępna tylko w trybie COOL lub Fan.
- W trybie Cascade żaluzja porusza się w niżej pokazany sposób:

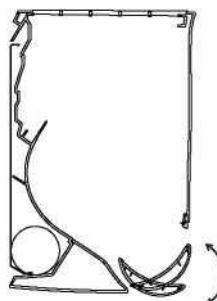

Kaskada skierowana w górę

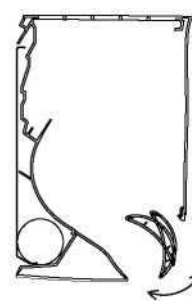

Kaskada skierowana w dół

## • Ustawienie kąta przepływu powietrza

### Ustawienie kąta przepływu powietrza

Gdy jednostka jest włączona, przycisk **SWING** na pilocie zdalnego sterowania umożliwia ustawienie kierunku (kąta pionowy/poziomy) przepływu powietrza. Szczegółowe informacje zamieszczono w instrukcji obsługi pilota zdalnego sterowania.

### UWAGA DOT. KĄTÓW ŻALUZJI

W trybie COOL lub DRY nie należy ustawiać żaluzji pod zbyt pionowym kątem na długi czas. Może to spowodować skraplanie wody na łopatkę żaluzji, która będzie kapać na podłogę lub meble. Ustawienie żaluzji pod zbyt małym kątem w trybie COOL lub HEAT może zmniejszyć wydajność jednostki wskutek ograniczonego przepływu powietrza.

**UWAGA:** Zgodnie z odpowiednimi wymogami standardowymi należy ustawić żaluzję pionowego przepływu powietrza pod maksymalnym kątem podczas testu wydajności ogrzewania.

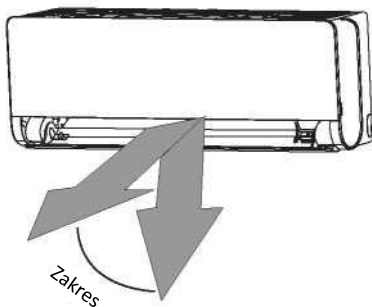

**UWAGA:** Nie przesuwaj żaluzji ręcznie. Spowoduje to utratę synchronizacji żaluzji. Gdy tak się stanie, należy wyłączyć jednostkę i odłączyć ją na kilka sekund od źródła zasilania, a następnie uruchomić ją ponownie. Spowoduje to zresetowanie ustawienia żaluzji.

### PRZESTROGA

Nie zbliżaj palców do dmuchawy i strony ssania jednostki. Wentylator o dużej szybkości wewnątrz jednostki może spowodować obrażenia.

## Obsługa ręczna (bez pilota)

### PRZESTROGA

Przycisk sterowania ręcznego służy jedynie do testowania i pracy w trybie awaryjnym. Nie należy używać tej funkcji, chyba że pilot zdalnego sterowania zostanie zagubiony i będzie to bezwzględnie konieczne. Aby przywrócić normalne działanie, należy aktywować urządzenie za pomocą pilota. Jednostka musi być wyłączona przed przystąpieniem do obsługi ręcznej.

Aby ręcznie obsługiwać jednostkę:

1. Otwórz przedni panel jednostki wewnętrznej.
2. Znajdź przycisk **MANUAL CONTROL** po prawej stronie modułu wyświetlacza.
3. Naciśnij jeden raz przycisk **MANUAL CONTROL**, aby aktywować tryb FORCED AUTO.
4. Naciśnij ponownie przycisk **MANUAL CONTROL**, aby aktywować tryb FORCED COOLING.
5. Naciśnij trzeci raz przycisk **MANUAL CONTROL**, aby wyłączyć jednostkę.
6. Zamknij panel przedni.

Przycisk Manual Control

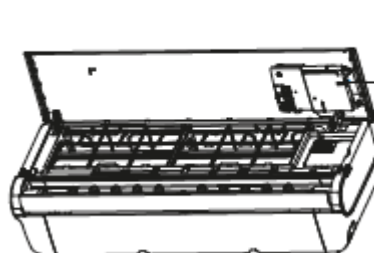



# Utrzymanie i konserwacja

## Czyszczenie jednostki wewnętrznej

### ⚠ PRZED CZYSZCZENIEM LUB KONSERWACJĄ

PRZED CZYSZCZENIEM LUB KONSERWACJĄ NALEŻY ZAWSZE WYŁĄCZYĆ URZĄDZENIE KLIMATYZACYJNE I ODŁĄCZYĆ JE OD ŹRÓDŁA ZASILANIA.

### ⚠ PRZESTROGA

Do czyszczenia używać tylko miękkiej, suchej ściereczki. Jeśli jednostka jest wyjątkowo brudna, można nasączyć ściereczkę ciepłą wodą.

- **Nie** używać środków chemicznych ani ściereczek nasączonych środkami chemicznymi do czyszczenia jednostki.
- **Nie** używać benzenu, rozcieńczalników, proszków polerskich lub innych rozpuszczalników do czyszczenia jednostki. Mogą one spowodować pękanie lub odkształcanie się plastikowej powierzchni.
- **Nie** używać wody o temperaturze wyższej niż 40 °C do czyszczenia panelu przedniego. Może to spowodować zniekształcenie lub odbarwienie panelu.

## Czyszczenie filtra powietrza

Zatkany klimatyzator może zmniejszyć wydajność chłodzenia jednostki i może być szkodliwy dla zdrowia. Należy pamiętać o czyszczeniu filtra raz na dwa tygodnie.

1. Naciśnij przyciski na obu stronach panelu i unieś panel do góry, aż rozlegnie się dźwięk kliknięcia.
2. Chwyć wypustkę na końcu filtra, unieś go i wyciągnij w kierunku do siebie.
3. Następnie wyciągnij filtr.
4. Jeśli filtr zawiera mały filtr odświeżający powietrze, odcep go od większego filtra. Wyczyść ten filtr odświeżający powietrze odkurzaczem.
5. Wyczyść duży filtr powietrza ciepłą wodą z mydłem. Użyj łagodnego detergentu.
6. Wypłucz filtr czystą wodą i wytrząśnij nadmiar wody.
7. Wysusz go w chłodnym, suchym miejscu i nie wystawiaj go na bezpośrednie światło słoneczne.
8. Po wysuszeniu przyczep filtr odświeżający powietrze do większego filtra i wsuń go z powrotem do jednostki wewnętrznej.
9. Zamknij panel przedni jednostki wewnętrznej.

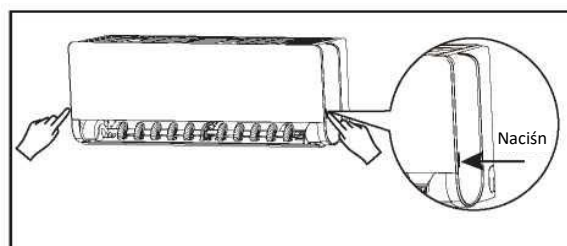

### ⚠ PRZESTROGA

Nie dotykać filtra odświeżającego powietrze (plazmowego) przez co najmniej 10 minut od wyłączenia jednostki.

## Czyszczenie żaluzji

Do czyszczenia używać tylko miękkiej, suchej ściereczki.

Jeśli żaluzja jest szczególnie zabrudzona, można ją wyciągnąć i umyć wodą.

1. Naciśnij przyciski **MODE** i **SWING** na pilocie zdalnego sterowania i przytrzymaj je przez jedną sekundę, deflektor otworzy się pod określonym kątem.
2. Przytrzymaj żaluzję i wyciągnij ją w pokazany sposób.

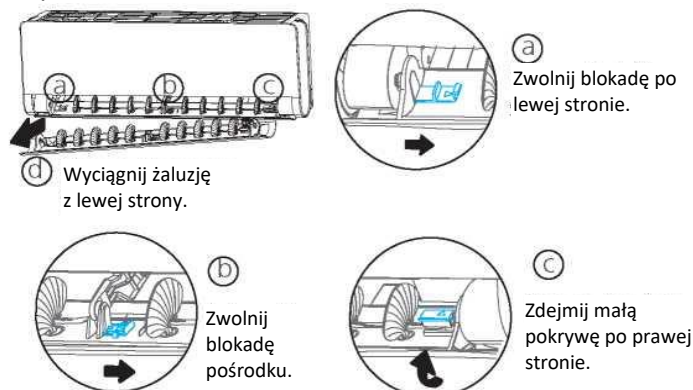

3. Umyj ją wodą i wysusz w chłodnym, suchym miejscu.
4. Zamontuj żaluzję ponownie i podłącz zasilanie, aby zresetować położenie żaluzji.



## PRZESTROGA

- Przed wymianą filtra lub czyszczeniem należy wyłączyć urządzenie i odłączyć je od źródła zasilania.
- Podczas wyciągania filtra nie wolno dotykać metalowych elementów w urządzeniu. Ostre metalowe krawędzie mogą spowodować zranienie.
- Nie używać wody do czyszczenia wnętrza jednostki wewnętrznej. Może to spowodować uszkodzenie izolacji i porażenie prądem elektrycznym.
- Podczas suszenia nie wystawiać filtra na bezpośrednie światło słoneczne. Może to spowodować skurczenie filtra.

### Przypomnienia o filtrze powietrza (opcjonalne)

#### Przypomnienie o czyszczeniu filtra powietrza

Po 240 godzinach użytkowania w okienku wyświetlacza jednostki wewnętrznej pojawi się migające wskazanie „CL”. Jest to przypomnienie o konieczności wyczyszczenia filtra. Po 15 sekundach jednostka wróci do poprzedniego wskazania.

Aby zresetować przypomnienie, naciśnięć 4 razy przycisk **LED** na pilocie zdalnego sterowania lub 3 razy przycisk **MANUAL CONTROL**. Jeśli przypomnienie nie zostanie zresetowane, wskazanie „CL” będzie migać ponownie po ponownym uruchomieniu jednostki.

#### Przypomnienie o wymianie filtra powietrza

Po 2880 godzinach użytkowania w okienku wyświetlacza jednostki wewnętrznej pojawi się migające wskazanie „nF”. Jest to przypomnienie o konieczności wymiany filtra. Po 15 sekundach jednostka wróci do poprzedniego wskazania.

Aby zresetować przypomnienie, naciśnięć 4 razy przycisk **LED** na pilocie zdalnego sterowania lub 3 razy przycisk **MANUAL CONTROL**. Jeśli przypomnienie nie zostanie zresetowane, wskazanie „nF” będzie migać ponownie po ponownym uruchomieniu jednostki.



## PRZESTROGA

- Wszelkie czynności związane z konserwacją i czyszczeniem jednostki zewnętrznej należy powierzać autoryzowanemu dealerowi lub licencjonowanemu serwisowi.
- Wszelkie naprawy jednostki należy powierzać autoryzowanemu dealerowi lub licencjonowanemu serwisowi.

## Konserwacja – długie przerwy w eksploatacji

W przypadku planowania przerwy w użytkowaniu klimatyzatora przez dłuższy czas należy wykonać następujące czynności:

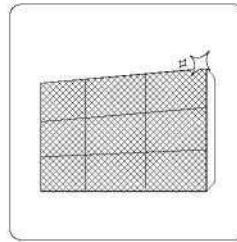

Wyczyść wszystkie



Włącz funkcję FAN, aż jednostka całkowicie wyschnie



Wyłącz jednostkę i odłącz ją od zasilania

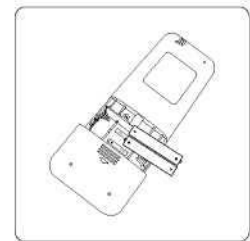

Wyciągnij baterie z pilota zdalnego

## Konserwacja – przegląd przed sezonem

Po długich przerwach w eksploatacji lub przed okresami częstego stosowania należy wykonać następujące czynności:

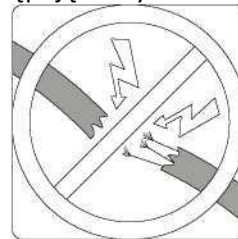

Sprawdź, czy przewody nie

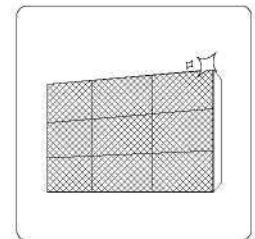

Wyczyść wszystkie



Sprawdzić pod kątem

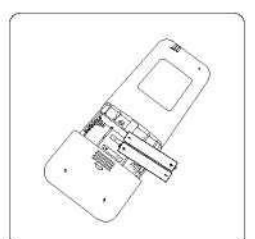

Wymień baterie



Sprawdź, czy nic nie blokuje wlotów i wylotów powietrza



# Rozwiązywanie problemów



## ŚRODKI OSTROŻNOŚCI

W przypadku wystąpienia KTÓREGOKOLWIEK z poniższych stanów należy niezwłocznie wyłączyć urządzenie!

- Przewód sieciowy jest uszkodzony lub nietypowo nagrzanym.
- Rozlega się zapach spalenizny.
- Urządzenie emituje głośne lub nietypowe dźwięki.
- Bezpiecznik zasilania przepala się lub często wyzwalany jest wyłącznik automatyczny.
- Woda lub inne objekty wpadną do urządzenia lub z niego wypadną.

**NIE PRÓBOWAĆ SAMODZIELNIE NAPRAWIAJĆ URZĄDZENIA! SKONTAKTOWAĆ SIĘ Z AUTORYZOWANYM PUNKTEM OBSŁUGI SERWISOWEJ!**

## Często spotykane problemy

Poniższe problemy nie są usterką i w większości sytuacji nie wymagają napraw.

Problem	Możliwe przyczyny
Urządzenie nie włącza się po naciśnięciu przycisku ON/OFF	Urządzenie ma 3-minutową funkcję ochronną, która zapobiega jego przeciążeniu. Uruchomienie ponowne urządzenia nie jest możliwe w ciągu trzech minut od wyłączenia.
Urządzenie przechodzi z trybu COOL/HEAT do trybu FAN	Urządzenie może zmienić swoje ustawienie, aby zapobiec oszronieniu urządzenia. Gdy temperatura wzrośnie, urządzenie zacznie działać ponownie zgodnie z wcześniej wybranym trybem.
	Ustawiona temperatura została osiągnięta w momencie wyłączenia sprężarki przez urządzenie. Urządzenie będzie działać nadal, gdy temperatura będzie znów się wahać.
Jednostka wewnętrzna emituje białą mgłę	W wilgotnych obszarach duża różnica temperatury między powietrzem pomieszczenia a powietrzem klimatyzowanym może spowodować powstanie białej mgły.
Zarówno jednostka wewnętrzna i zewnętrzna emitują białą mgłę	Gdy urządzenie uruchomi się ponownie w trybie HEAT po odszronieniu, biała mgła może być emitowana przez wilgoć wygenerowaną podczas procesu odszraniania.
Jednostka wewnętrzna generuje hałasy	Nagły dźwięk powietrza może wystąpić przy resetowaniu położenia żaluzji.
	Odgłos piszczenia może pojawić się po działaniu jednostki w trybie HEAT wskutek rozprężania i sprężania plastikowych części jednostki.
Zarówno jednostka wewnętrzna i zewnętrzna generują hałasy	Cichy odgłos syczenia podczas pracy: Jest to normalne i jest powodowane przez gazowy czynnik chłodniczy przepływający przez jednostki wewnętrzną i zewnętrzną.
	Cichy odgłos syczenia podczas uruchamiania systemu, bezpośrednio po zatrzymaniu działania lub podczas odszraniania: Ten odgłos jest normalny i jest powodowany przez zatrzymanie gazowego czynnika chłodniczego lub zmianę kierunku.
	Piszczący odgłos: Normalne rozszerzanie i kurczenie plastikowych i metalowych elementów wskutek zmian temperatury podczas pracy może powodować odgłosy piszczenia.

Problem	Możliwe przyczyny
<b>Jednostka zewnętrzna generuje hałasy</b>	Jednostka wydaje różne odgłosy w zależności od bieżącego trybu pracy.
<b>Kurz emitowany z jednostki wewnętrznej lub zewnętrznej</b>	W okresach dłuższych przerw w eksploatacji w jednostce może gromadzić się kurz, który będzie emitowany po włączeniu jednostki. Można to zminimalizować, zakrywając jednostkę w czasie dłuższych okresów braku aktywności.
<b>Jednostka emituje przykry zapach</b>	Jednostka może pochłaniać zapachy z otoczenia (meble, gotowanie, papierosy itd.), które następnie są emitowane podczas pracy.
	Filtry jednostki uległy zanieczyszczeniu i trzeba je wyczyścić.
<b>Wentylator jednostki zewnętrznej nie działa</b>	Podczas pracy prędkość wentylatora jest kontrolowana w celu optymalizacji działania produktu.
<b>Działanie jest enigmatyczne, nieprzewidywalne lub jednostka nie reaguje na obsługę</b>	Zakłócenia powodowane przez maszty telekomunikacyjne i zdalne wzmacniacze mogą powodować błędne działanie jednostki. W tym przypadku należy wykonać następujące czynności: <ul style="list-style-type: none"> <li>• Odłączyć i podłączyć zasilanie.</li> <li>• Naciśnij przycisk ON/OFF na pilocie zdalnego sterowania, aby wznowić działanie.</li> </ul>

**UWAGA:** Jeśli problem się utrzymuje, należy skontaktować się z lokalnym sprzedawcą lub najbliższym centrum obsługi serwisowej. Przekazać im szczegółowy opis usterki jednostki oraz numer modelu.

## Rozwiązywanie problemów

W przypadku wystąpienia problemów sprawdzić poniższe punkty przed skontaktowaniem się z firmą serwisową.











Problem	Możliwe przyczyny	Rozwiązanie
<b>Słaba wydajność chłodzenia</b>	Ustawienie temperatury może być wyższe niż temperatura pomieszczenia	Obniż ustawienie temperatury
	Wymiennik ciepła w jednostce wewnętrznej lub zewnętrznej jest zabrudzony	Wyczyść odpowiedni wymiennik ciepła
	Filtr powietrza jest zabrudzony	Wyciągnij filtr powietrza i wyczyść go zgodnie z instrukcją
	Wlot lub wylot powietrza jednej z dwóch jednostek lub zablokowany	Wyłącz jednostkę, usuń przeszkodę i uruchom ją ponownie
	Drzwi i okna są otwarte	Upewnij się, że podczas pracy jednostki drzwi i okna są zamknięte
	Nadmierne ciepło jest generowane przez światło słoneczne	Zamknij okna i zasłony w okresach wysokich temperatur i pełnego nasłonecznienia
	Zbyt dużo źródeł ciepła w pomieszczeniu (ludzie, komputery, urządzenia elektroniczne itd.)	Zmniejsz liczbę źródeł ciepła
	Niski poziom czynnika chłodniczego wskutek wycieku lub długoterminowego użytkowania	Sprawdź pod kątem wycieków, w razie potrzeby uszczelnij i uzupełnij czynnik chłodniczy
	Funkcja SILENCE jest włączona (funkcja opcjonalna)	Funkcja SILENCE może obniżyć wydajność produktu, redukując częstotliwość pracy. Wyłącz funkcję SILENCE

Problem	Możliwe przyczyny	Rozwiązanie
<b>Jednostka nie działa</b>	Awaria zasilania	Zaczekaj na przywrócenie zasilania
	Zasilanie jest wyłączone	Włącz zasilanie
	Bezpiecznik jest przepalony	Wymień bezpiecznik
	Baterie pilota zdalnego sterowania są wyładowane	Wymień baterie
	Zadziałało 3-minutowe zabezpieczenie jednostki	Zaczekaj trzy minuty po ponownym uruchomieniu jednostki
	Timer jest aktywowany	Wyłącz timer
<b>Jednostka często uruchamia się i zatrzymuje</b>	Zbyt duża lub zbyt mała ilość czynnika chłodniczego w systemie	Sprawdź pod kątem wycieków i naładuj system czynnikiem chłodniczym.
	Niesprężający się gaz lub wilgoć przedostały się do systemu.	Usuń i naładuj system czynnikiem chłodniczym
	Sprężarka jest uszkodzona	Wymień sprężarkę
	Napięcie jest zbyt wysokie lub zbyt niskie	Zamontuj manostat do regulacji napięcia
<b>Słaba wydajność ogrzewania</b>	Temperatura zewnętrzna jest ekstremalnie niska	Użyj dodatkowego grzejnika
	Zimne powietrze przedostaje się przez drzwi i okna	Upewnij się, że wszystkie drzwi i okna są zamknięte podczas pracy
	Niski poziom czynnika chłodniczego wskutek wycieku lub długoterminowego użytkowania	Sprawdź pod kątem wycieków, w razie potrzeby uszczelnij i uzupełnij czynnik chłodniczy
<b>Wskaźniki migają</b>		
<b>Pojawia się kod błędu, zaczynający się od poniższych liter zgodnie z okienkiem wyświetlacza jednostki wewnętrznej:</b>	<p>Jednostka może zatrzymać pracę lub kontynuować bezpieczne działanie. Jeśli wskaźniki nadal migają lub pojawiają się kody błędów, zaczekaj około 10 minut. Problem może rozwiązać się samoistnie.</p> <p>Jeśli nie, odłącz zasilanie i podłącz je ponownie. Włącz jednostkę.</p> <p>Jeśli dnia problem się utrzymuje, odłącz zasilanie i skontaktuj się z najbliższym centrum obsługi serwisowej.</p>	
	<ul style="list-style-type: none"> <li>• E(x), P(x), F(x)</li> <li>• EH(xx), EL(xx), EC(xx)</li> <li>• PH(xx), PL(xx), PC(xx)</li> </ul>	

**UWAGA:** Jeśli po wykonaniu powyższych kontroli i diagnostyki problem się utrzymuje, należy niezwłocznie wyłączyć jednostkę i skontaktować się z autoryzowanym centrum obsługi serwisowej.

# Akcesoria

System klimatyzacji jest dostarczany z następującymi akcesoriami. Do zamontowania klimatyzatora należy użyć wszystkich elementów montażowych i akcesoriów. Nieprawidłowy montaż może spowodować wyciek wody, porażenie prądem i pożar lub nieprawidłowe działanie sprzętu. Elementy nie są dołączone do zestawu klimatyzatora i należy zamówić je osobno.

Nazwa akcesoriów	Liczba (szt.)	Kształt	Nazwa akcesoriów	Liczba (szt.)	Kształt
Instrukcja	2~3		Pilot zdalnego sterowania	1	
Złącze spustowe (do modeli obsługujących chłodzenie i ogrzewanie)	1		Bateria	2	
uszczelka (do modeli obsługujących chłodzenie i ogrzewanie)	1		Uchwyt pilota zdalnego sterowania (opcja)	1	
Płyta montażowa	1		Śruba mocująca do uchwytu pilota zdalnego sterowania (opcja)	2	
Kołek	5~8 (w zależności od modeli)		Mały filtr (do zamontowania z tyłu głównego filtra powietrza przez autoryzowanego technika podczas montażu maszyny)	1~2 (w zależności od modeli)	
Śruba mocująca do płyty montażowej	5~8 (w zależności od modeli)				

Nazwa	Kształt	Liczba (szt.)
Zespół rury łączącej	Strona cieczy	$\Phi$ 6,35 (1/4 in) $\Phi$ 9,52 (3/8 in)
	Strona gazu	$\Phi$ 9,52 (3/8 in) $\Phi$ 12,7 (1/2 in) $\Phi$ 16 (5/8 in) $\Phi$ 19 (3/4 in)
Magnetyczny pierścień i pas (jeśli jest dołączony, podczas montażu na przewodzie łączącym skorzystać ze schematu okablowania.)	 Przeciągnij pas przez otwór pierścienia magnetycznego, aby zamocować go na kablu	Części, które trzeba zakupić osobno. Skonsultować się ze sprzedawcą w sprawie prawidłowego rozmiaru rur kupionej jednostki.  Różni się w zależności od modeli

# Podsumowanie montażu – jednostka wewnętrzna

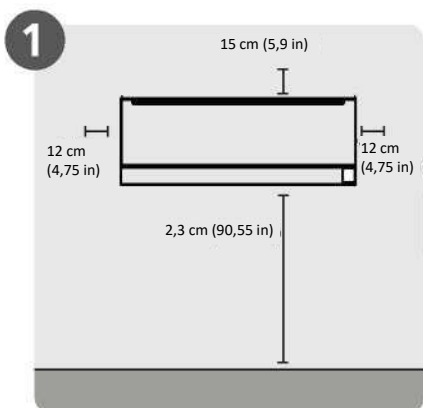

Wybierz miejsce montażu

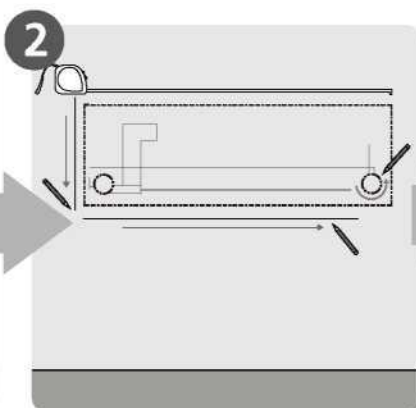

Określ położenie otworu w ścianie

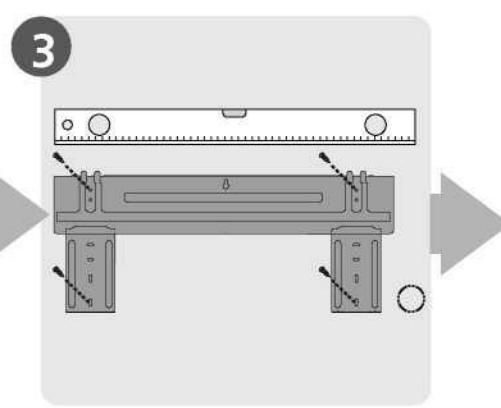

Przymocuj płytę montażową

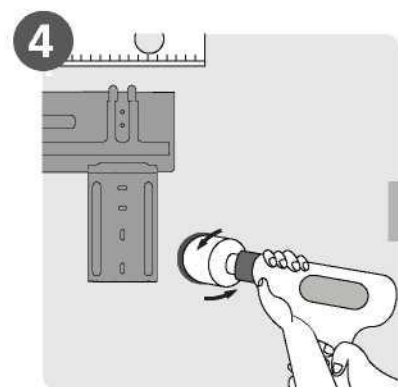

Wywierć otwór w ścianie

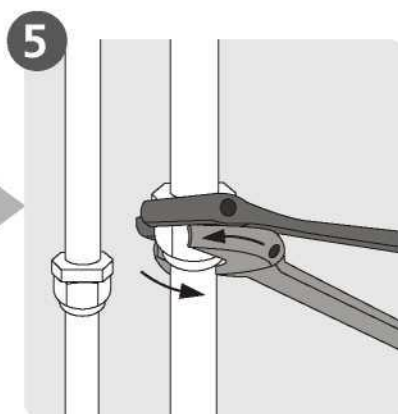

Podłącz przewody rurowe

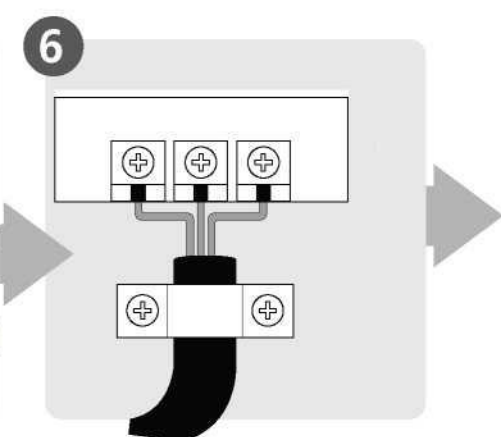

Podłącz przewody  
(nie dotyczy niektórych lokalizacji w Ameryce Północnej)

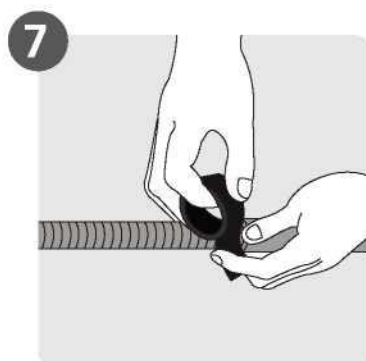

Przygotuj wąż spustowy

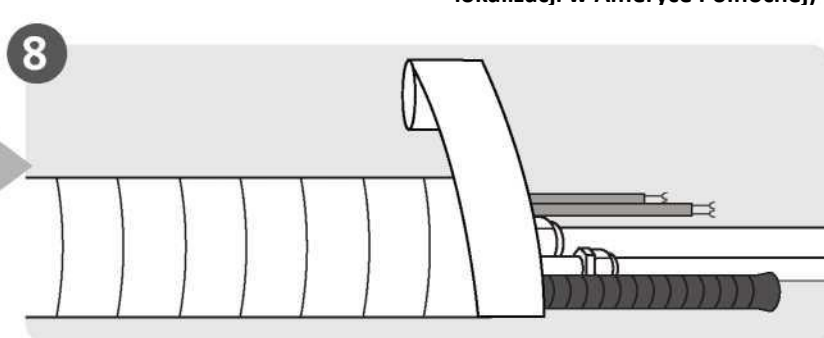

Owiń rurki i przewód  
(nie dotyczy niektórych lokalizacji w Ameryce Północnej)

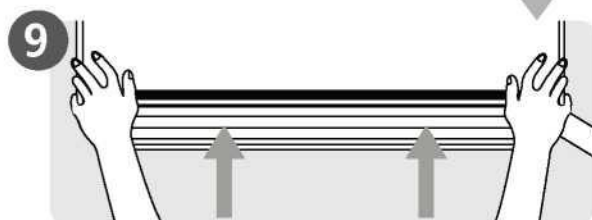

Zamontuj jednostkę wewnętrzną

## Części jednostki

**UWAGA:** Montaż należy wykonać zgodnie z wymogami norm miejscowych i krajowych. Montaż może różnić się nieco w różnych obszarach.

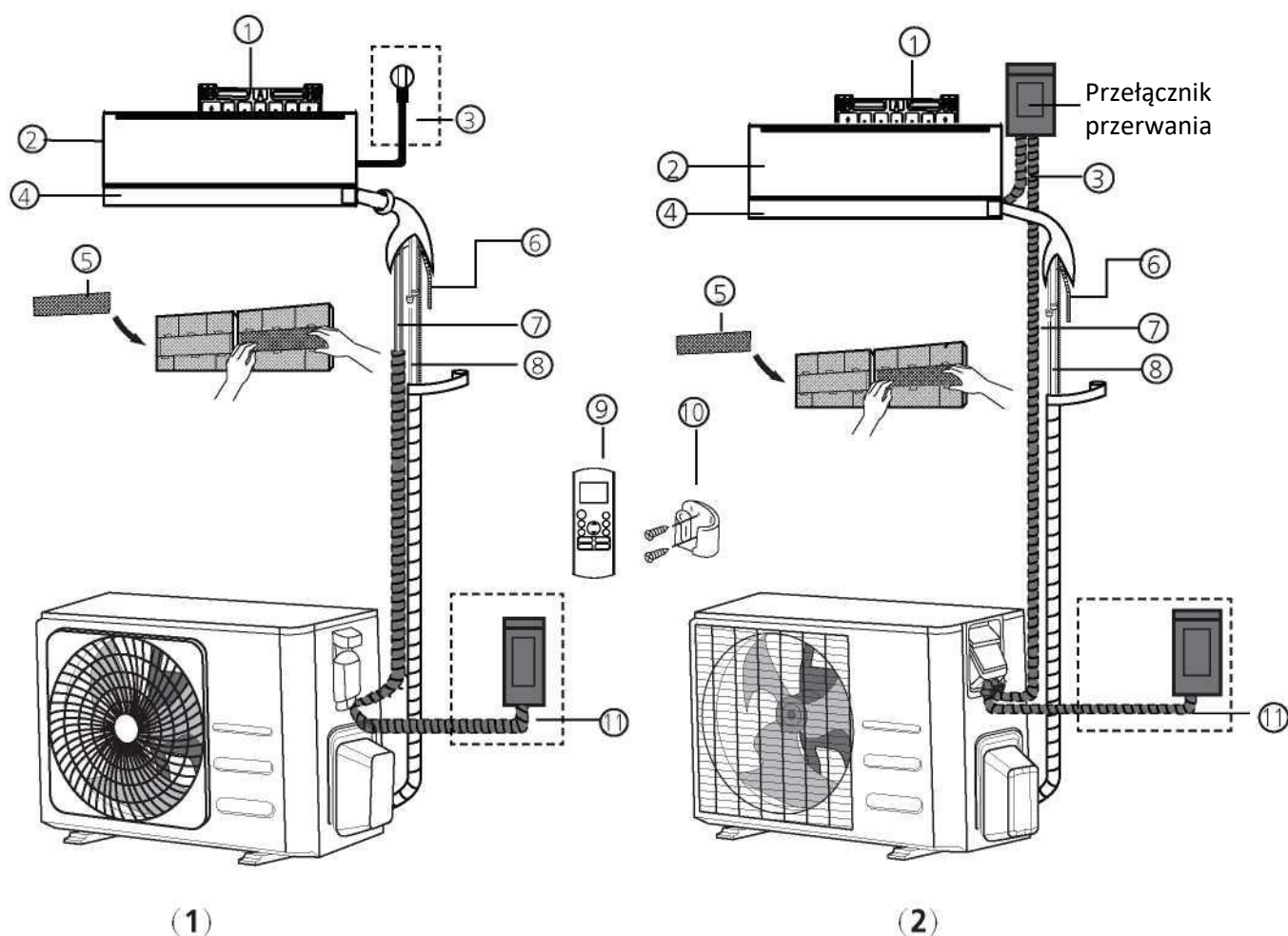

- |  |  |  |
|--|--|--|
| ① Ściana płyta montażowa                 | ⑤ Filtr funkcjonalny (z tyłu filtra głównego – niektóre jednostki) | ⑨ Pilot zdalnego sterowania                                    |
| ② Panel przedni                          | ⑥ Rura spustowa  | ⑩ Uchwyt pilota zdalnego sterowania (niektóre jednostki)       |
| ③ Przewód zasilania (niektóre jednostki) | ⑦ Przewód sygnałowy  | ⑪ Przewód zasilania jednostki zewnętrznej (niektóre jednostki) |
| ④ Żaluzja                                | ⑧ Przewody czynnika chłodniczego                                   |  |

### UWAGA DOTYCZĄCA ILUSTRACJI

Ilustracje zawarte w niniejszej instrukcji mają jedynie charakter objaśniający. Rzeczywisty kształt jednostki wewnętrznej może się nieco różnić. Obowiązuje rzeczywisty kształt.

# Montaż jednostki wewnętrznej

## Instrukcja montażu – jednostka wewnętrzna

### PRZED MONTAŻEM

Przed zamontowaniem jednostki wewnętrznej należy sprawdzić na etykiecie opakowania produktu, czy numer modelu jednostki wewnętrznej jest zgodny z numerem modelu jednostki zewnętrznej.

**Krok 1: Wybierz miejsce montażu** Przed zamontowaniem jednostki wewnętrznej należy wybrać odpowiednią lokalizację. Poniżej wyszczególniono standardowe warunki, które mogą pomóc w wybraniu odpowiedniej lokalizacji dla jednostki.

### Prawidłowe lokalizacje montażu spełniają następujące wymagania standardowe:

- Dobra cyrkulacja powietrza.
- Wygodny odpływ wody.
- Hałas z jednostki nie będzie przeszkadzać innym ludziom.
- Mocne i solidne – miejsce nie będzie drgać.
- Wystarczająco mocne, aby unieść masę jednostki.
- Lokalizacja w odległości co najmniej jednego metra od wszystkich innych urządzeń elektrycznych (np., telewizora, radioodbiornika, komputera).

### **NIE** montować jednostki w następujących miejscach:

- ∅ W pobliżu jakichkolwiek źródeł ciepła, pary lub palnego gazu.
- ∅ W pobliżu palnych przedmiotów, takich jak zasłony lub odzież.
- ∅ W pobliżu jakichkolwiek przeszkód, które mogą blokować cyrkulację powietrza.
- ∅ W pobliżu drzwi i przejść.
- ∅ W miejscu narażonym na bezpośrednie działanie promieni słonecznych.

### UWAGA DOT. OTWORU W ŚCIANIE:

Jeżeli nie są dostępne stałe przewody czynnika chłodniczego:

Podczas wybierania lokalizacji należy pamiętać o wystarczającej ilości miejsca na otwór w ścianie (patrz krok **Wywierć otwór w ścianie na łączące przewody rurowe**) do przeprowadzenia przewodu sygnałowego i przewodów czynnika chłodniczego, które łączą jednostkę wewnętrzną i zewnętrzną. Domyślnym położeniem wszystkich przewodów rurowych jest prawa strona jednostki wewnętrznej (stojąc twarzą do jednostki). Przewody rurowe mogą jednak wychodzić z jednostki zarówno po lewej i prawej stronie.

### Na poniższym rysunku przedstawiono odpowiednie odległości od ścian i sufitu:

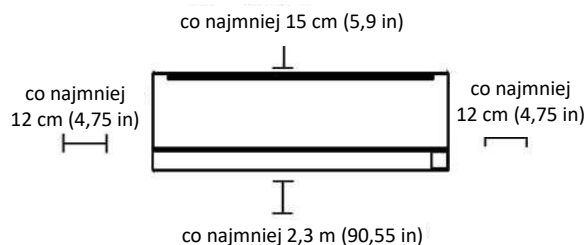

### Krok 2: Przymocuj płytę montażową do ściany

Płyta montażowa to element, na którym montuje się jednostkę wewnętrzną.

- Wykręć wkręt, który mocuje płytę montażową do tylnej części jednostki wewnętrznej.

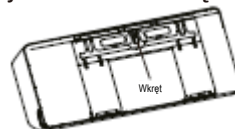

- Przymocuj płytę montażową do ściany za pomocą dołączonych wkrętów. Upewnij się, że płyta montażowa przylega płasko do ściany.

### UWAGA DOT. ŚCIAN BETONOWYCH LUB CEGLANYCH:

Jeżeli ściana jest wykonana z cegieł, betonu lub podobnego materiału, należy wywiercić otwory o średnicy 5 mm (0,2 in) w ścianie i włożyć dołączone kołki rozporowe. Następnie przymocować płytę montażową do ściany, wkręcając wkręty bezpośrednio do tych kołków.



### Krok 3: Wywierć otwór w ścianie na łączące przewody rurowe

1. Ustal miejsce otworu w ścianie na podstawie położenia płyty montażowej. Patrz **Wymiary płyty montażowej**.
2. Wywierć otwór w ścianie, używając wiertła 65 mm (2,5 in) lub 90 mm (3,54 in) (w zależności od modeli). Upewnij się, że otwór jest wywiercany pod lekkim kątem opadającym w dół, tak aby koniec otworu po stronie jednostki zewnętrznej znajdował się o około 5–7 mm (0,2–0,275 in) niżej niż po stronie jednostki wewnętrznej. Zapewni to prawidłowy odpływ wody.

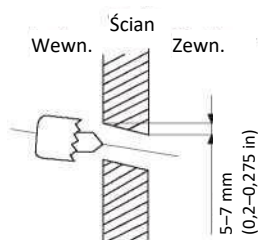

**UWAGA:** Jeżeli rura łącząca po stronie gazu ma  $\Phi$  16 mm (5/8 in) lub więcej, otwór w ścianie musi mieć 90 mm (3,54 in).

3. Umieść mankiet ochronny w otworze. Zabezpieczy on krawędzie otworu i pomoże w jego uszczelnieniu po zakończeniu procesu montażu.



#### PRZESTROGA

Podczas wiercenia otworu w ścianie należy się upewnić, aby uniknąć przewodów elektrycznych, instalacji hydraulicznej lub innych elementów.

#### WYMIARY PŁYTY MONTAŻOWEJ

Różne modele wymagają różnych płyt montażowych. Dla zwiększenia wygody montażu na płycie montażowej wybite są wymiary. Zamontować płytę i wywiercić otwór w ścianie zgodnie z informacjami podanymi na płycie montażowej. Patrz rysunki poniżej.

Prawidłowa orientacja płyty montażowej

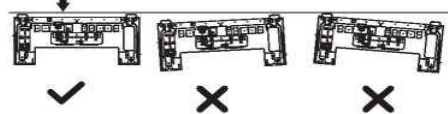

#### Jednostka: mm (cale)

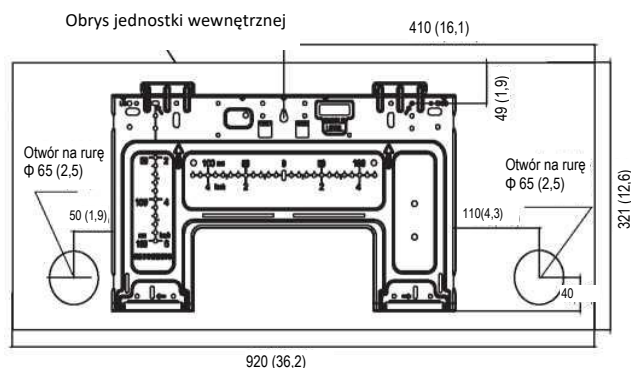



#### Krok 4: Przygotowanie przewodów czynnika chłodniczego

Przewody czynnika chłodniczego znajdują się wewnątrz tulei izolacyjnej przymocowanej z tyłu jednostki. Przewody rurowe należy przygotować przed przełożeniem go przez otwór w ścianie.

1. Na podstawie położenia otworu w ścianie w odniesieniu do płyty montażowej wybierz stronę, z której przewody rurowe będą wychodzić z jednostki.
2. Jeżeli otwór w ścianie znajduje się za jednostką, zachowaj panel wybijany na miejscu. Jeżeli otwór w ścianie znajduje się z boku jednostki wewnętrznej, usuń plastikowy panel wybijany z tej strony jednostki.

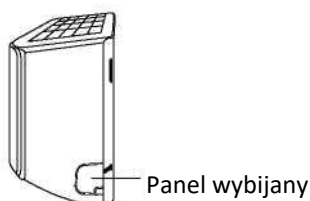

3. Jeżeli istniejące łączące przewody rurowe są już osadzone w ścianie, przejdź bezpośrednio do kroku **Podłącz węz spustowy**. Jeżeli nie ma osadzonych przewodów rurowych, połącz przewody czynnika chłodniczego jednostki wewnętrznej z łączącymi przewodami rurowymi, które połączą jednostki wewnętrzną i zewnętrzną. Szczegółowe informacje znajdują się w rozdziale **Podłączenie przewodów czynnika chłodniczego** w niniejszej instrukcji.

#### UWAGA DOT. KĄTA PRZEWODÓW RUROWYCH

Przewody czynnika chłodniczego może wychodzić z jednostki wewnętrznej pod czterema różnymi kątami: po lewej stronie z boku, po prawej stronie z boku, po lewej stronie z tyłu, po prawej stronie z tyłu.

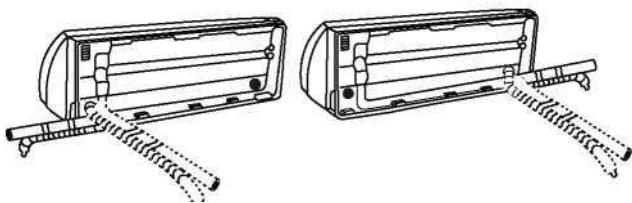

#### PRZESTROGA

Należy zachować szczególną ostrożność, aby nie wgnieść ani nie uszkodzić przewodów rurowych podczas wyginania go od jednostki. Wszelkie wgniecenia w przewodach rurowych wpływają na wydajność urządzenia.

#### Krok 5: Podłącz węz spustowy

Domyślnie węz spustowy jest przymocowany po prawej stronie jednostki (patrz na tył jednostki).

- Owiń dokładnie punkt połączenia taśmą teflonową, aby zapewnić dobre uszczelnienie i zapobiec wyciekom.
- Wymontuj filtr powietrza i wlej niewielką ilość wody do miski ściekowej, aby mieć pewność, że woda spływa z jednostki.

#### UWAGA DOT. UMIESZCZENIA WĘZA SPUSTOWEGO

Węz spustowy należy umieścić zgodnie z poniższymi rysunkami.



DOBRCZE

Upewnij się, że nie ma zagięć w węź spustowym, aby zapewnić prawidłowy odpływ.



ŻŁE

Zagięcia w węź spustowym spowodują powstanie pułapek wodnych.



ŻŁE

Zagięcia w węź spustowym spowodują powstanie pułapek wodnych.



ŻŁE

Nie umieszczaj końca węza spustowego w wodzie lub w pojemnikach gromadzących wodę. Uniemożliwi to prawidłowy odpływ.

#### ZATKAJ NIEUŻYWANY OTWÓR SPUSTOWY



Aby zapobiec niechcianym wyciekom, należy zatkać nieużywany otwór spustowy dołączoną gumową zatyczką.



## PRZED PRZYSTĄPIENIEM DO WSZELKICH PRAC PRZY INSTALACJI ELEKTRYCZNEJ NALEŻY PRZECZYTAĆ TE ZASADY

1. Wszystkie przewody muszą być zgodne z miejscowymi i krajowymi kodeksami elektrycznymi oraz regulacjami i muszą być montowane przez licencjonowanych elektryków.
2. Wszystkie połączenia elektryczne wykonać zgodnie ze schematem połączeń elektrycznych znajdującym się na panelach jednostki wewnętrznej i zewnętrznej.
3. W przypadku poważnego problemu związanego z bezpieczeństwem i zasilaniem elektrycznym należy niezwłocznie zatrzymać pracę. Wyjaśnić przyczynę klientowi i odmówić montażu urządzenia do czasu skutecznego rozwiązania problemu.
4. Napięcie zasilania musi mieścić się w zakresie 90–110% napięcia znamionowego. Niewystarczające zasilanie może spowodować błędne działanie, porażenie prądem lub pożar.
5. W przypadku podłączania do stałego okablowania należy zainstalować zabezpieczenie przeciwprzepięciowe i główny wyłącznik zasilania.
6. W przypadku podłączania do stałego okablowania należy umieścić w nim przełącznik lub wyłącznik automatyczny, który odłącza wszystkie bieguny i zapewnia separację styków na co najmniej 3 mm (1/8 in). Wykwalifikowany technik musi użyć zatwierdzonego wyłącznika automatycznego lub przełącznika.
7. Urządzenie podłączać tylko do indywidualnego gniazda. Nie podłączać innych urządzeń do tego gniazda.
8. Zapewnić prawidłowe uziemienie klimatyzatora.
9. Każdy przewód musi być stabilnie osadzony. Luźne przewody mogą powodować przegrzewanie złącza i prowadzić do błędnego działania produktu lub pożaru.
10. Nie pozwolić, aby przewody stykały się lub opierały się o przewody czynnika chłodniczego, sprężarkę lub jakiegokolwiek ruchome części w obrębie jednostki.
11. Jeżeli urządzenie jest wyposażone w dodatkową grzałkę elektryczną, należy zamontować je w odległości co najmniej 1 metra (40 in) od wszelkich palnych materiałów.
12. Aby uniknąć porażenia elektrycznego, nigdy nie dotykać elementów elektrycznych bezpośrednio po wyłączeniu zasilania. Po wyłączeniu zasilania zawsze zaczekać co najmniej 10 minut przed dotknięciem elementów elektrycznych.



## OSTRZEŻENIE

### PRZED PRZYSTĄPIENIEM DO WSZELKICH PRAC PRZY INSTALACJI ELEKTRYCZNEJ LUB PRZEWODACH NALEŻY ODŁĄCZYĆ ZASILANIE SYSTEMU.

**Krok 6: Podłącz przewód sygnałowy i przewód zasilania** Przewód sygnałowy umożliwia komunikację między jednostkami wewnętrzną i zewnętrzną. Przed przygotowaniem przewodu do podłączenia należy wybrać jego prawidłowy rozmiar.

#### Typy przewodów

- **Przewód zasilania jednostki wewnętrznej** (jeśli dotyczy):  
H05VV-F lub H05V2V2-F
- **Przewód zasilania jednostki zewnętrznej:**  
H07RN-F lub H05RN-F
- **Przewód sygnałowy:** H07RN-F

**UWAGA:** W Ameryce Północnej należy wybrać typ przewodu zgodnie z lokalnymi kodeksami elektrycznymi i przepisami.

#### Minimalny przekrój poprzeczny przewodu zasilania i przewodu sygnałowego (do referencji) (nie dotyczy Ameryki Północnej)

Prąd znamionowy urządzenia (A)	Nominalny przekrój poprzeczny (mm <sup>2</sup> )
> 3 i ≤ 6	0,75
> 6 i ≤ 10	1
> 10 i ≤ 16	1,5
> 16 i ≤ 25	2,5
> 25 i ≤ 32	4
> 32 i ≤ 40	6

#### DOBÓR WŁAŚCIWEGO ROZMIARU PRZEWODU

Wielkość przewodu zasilania, przewodu sygnałowego, bezpiecznika i przełącznika są określone przez maksymalny prąd urządzenia. Maksymalny prąd jest oznaczony na tabliczce identyfikacyjnej znajdującej się na bocznym panelu urządzenia. Należy odczytać tę tabliczkę, aby dobrać odpowiednią wielkość przewodu, bezpiecznika lub przełącznika.

**UWAGA:** W Ameryce Północnej należy wybrać odpowiedni rozmiar przewodu zgodnie z minimalnym natężeniem obwodu podanym na tabliczce znamionowej urządzenia.

1. Otwórz panel przedni jednostki wewnętrznej.
2. Używając śrubokręta, otwórz pokrywę skrzynki przewodów po prawej stronie urządzenia. Spowoduje to odstąpienie bloku zacisków.

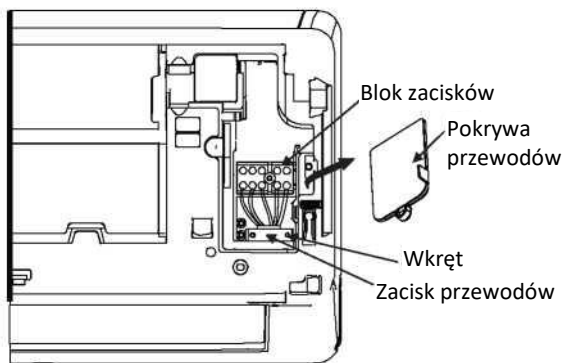

### **OSTRZEŻENIE**

**WSZYSTKIE CZYNNOŚCI ZWIĄZANE Z PRZEWODAMI NALEŻY WYKONAĆ ŚCIŚLE ZGODNIE ZE SCHEMATEM POŁĄCZEŃ ZNAJDUJĄCYM SIĘ Z TYŁU PANELU PRZEDNIEGO JEDNOSTKI WEWNĘTRZNEJ.**

3. Odkręć zacisk przewodu poniżej bloku zacisków i umieść go z boku.
4. Patrząc na tył jednostki, usuń plastikowy panel u dołu po lewej stronie.
5. Wsuń przewód sygnałowy przez tę szczelinę, kierując go od tyłu jednostki do przodu.
6. Patrząc na przód jednostki, podłącz przewód zgodnie ze schematem połączeń jednostki wewnętrznej, podłącz łącznik u i mocno przykręć każdy przewód do odpowiedniego zacisku.

### **PRZESTROGA**

**NIE POMYLIĆ PRZEWODÓW NAPIĘCIA I ZEROWEGO** Jest to niebezpieczne i może spowodować błędne działanie klimatyzatora.

7. Po sprawdzeniu, czy każde połączenie jest bezpieczne, zamocuj przewód sygnałowy do jednostki za pomocą zacisku przewodów. Przykręć mocno zacisk przewodów.
8. Zamocuj ponownie pokrywę przewodów na przedzie jednostki i plastikowy panel z tyłu.



### **UWAGA DOT. OKABLOWANIA**

**PROCES PODŁĄCZANIA PRZEWODÓW MOŻE RÓŻNIĆ SIĘ NIECO MIĘDZY URZĄDZENIAMI I REGIONAMI.**

#### **Krok 7: Owiń rurki i przewody**

Przed przełożeniem przewodów rurowych, węża spustowego i przewodu sygnałowego przez otwór w ścianie należy zebrać je razem, aby zaoszczędzić miejsce, zabezpieczyć je i zaizolować (nie dotyczy Ameryki Północnej).

1. Zbierz wąż spustowy, rury czynnika chłodniczego i przewód sygnałowy w sposób pokazany poniżej:

Jednostka wewnętrzna

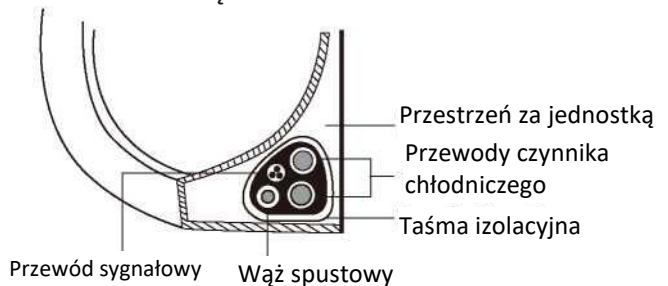

#### **WĄŻ SPUSTOWY MUSI BYĆ NA DOLE**

Upewnij się, że wąż spustowy znajduje się na dole wiązki. Umieszczenie węża spustowego na górze wiązki może spowodować przepełnienie miski ściekowej, co może prowadzić do pożaru lub uszkodzeń przez wodę.

#### **NIE PRZEPLATAĆ PRZEWODU SYGNAŁOWEGO Z INNYMI PRZEWODAMI**

Podczas związywania tych elementów nie wolno przeplatać lub przecinać przewodu sygnałowego z innymi przewodami.

2. Używając winylowej taśmy samoprzylepnej przymocuj wąż spustowy do spodniej strony rur czynnika chłodniczego.
3. Używając taśmy izolacyjnej, owiń ścielnie przewód sygnałowy, rury czynnika chłodniczego i wąż spustowy. Sprawdź dwukrotnie, czy wszystkie elementy zostały związane.

#### **NIE OWIJAĆ KOŃCÓWEK RUR**

Podczas owijania wiązki należy zostawić nieowinięte końce rur. Wymagany jest dostęp do nich w celu wykonania testu szczelności po zakończeniu procesu montażu (patrz rozdział **Kontrola elektryczne i testy szczelności** w niniejszej instrukcji).

## Krok 8: Zamontuj jednostkę wewnętrzną

**W przypadku zamontowania nowych łączących przewodów rurowych do jednostki zewnętrznej, wykonać następujące czynności:**

1. Po przełożeniu przewodów czynnika chłodniczego przez otwór w ścianie przejdź do kroku 4.
2. W innym przypadku sprawdź dwukrotnie, czy końce rur czynnika chłodniczego są uszczelnione, aby zapobiec przedostaniu się do nich zanieczyszczeń lub ciał obcych.
3. Powoli przetóż owiniętą wiązkę rur czynnika chłodniczego, węża spustowego i przewodu sygnałowego przez otwór w ścianie.
4. Zaczep górną część jednostki wewnętrznej na górnym haku płyty montażowej.
5. Sprawdź, czy jednostka jest stabilnie zaczepiona na mocowaniu, wywierając lekki nacisk na lewą i prawą stronę jednostki. Jednostka nie powinna się przesuwac ani kołysać.
6. Wywierając równomierny nacisk, popchnij dolną połowę jednostki. Popychaj, aż jednostka zaczepi się na hakach wzdłuż dolnej krawędzi płyty montażowej.
7. Ponownie sprawdź, czy jednostka jest stabilnie zamontowana, wywierając lekki nacisk na lewą i prawą stronę jednostki.

**Jeśli przewody czynnika chłodniczego są już osadzone w ścianie, wykonać następujące czynności:**

1. Zaczep górną część jednostki wewnętrznej na górnym haku płyty montażowej.
2. Użyj wspornika lub klina, aby podeprzeć jednostkę i zapewnić wystarczającą ilość miejsca do podłączenia przewodów czynnika chłodniczego, przewodu sygnałowego i węża spustowego.

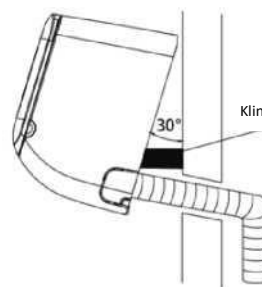

3. Podłącz wąż spustowy i przewody czynnika chłodniczego (patrz rozdział **Podłączenie przewodów czynnika chłodniczego** w niniejszej instrukcji).
4. Zostaw odkryty punkt połączenia do wykonania testu szczelności (patrz rozdział **Kontrole elektryczne i testy szczelności** w niniejszej instrukcji).
5. Po wykonaniu testu szczelności owiń punkt połączenia taśmą izolacyjną.
6. Usuń wspornik lub klin podpierający jednostkę.
7. Wywierając równomierny nacisk, popchnij dolną połowę jednostki. Popychaj, aż jednostka zaczepi się na hakach wzdłuż dolnej krawędzi płyty montażowej.

### JEDNOSTKA JEST REGULOWANA

Haki na płycie montażowej są mniejsze niż otwory z tyłu jednostki. W przypadku stwierdzenia braku miejsca do podłączenia osadzonych rurek do jednostki wewnętrznej można ją wyregulować w lewo lub w prawo o około 50 mm (1,96 in) w zależności od modelu.

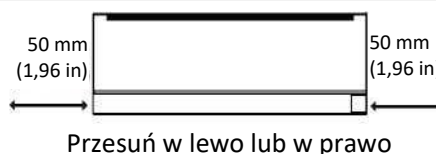



# Montaż jednostki zewnętrznej

Jednostkę zewnętrzną należy zamontować zgodnie z miejscowymi przepisami i regulacjami, które mogą różnić się między regionami.

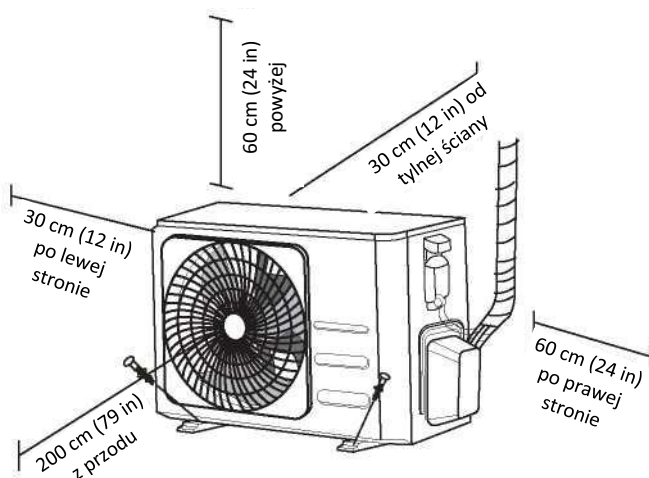

## Instrukcja montażu – jednostka zewnętrzna

### Krok 1: Wybierz miejsce montażu

Przed zamontowaniem jednostki zewnętrznej należy wybrać odpowiednią lokalizację. Poniżej wyszczególniono standardowe warunki, które mogą pomóc w wybraniu odpowiedniej lokalizacji dla jednostki.

### Prawidłowe lokalizacje montażu spełniają następujące wymagania standardowe:

- ☑ Spełnia wymagania przestrzenne przedstawione w wymaganej przestrzeni montażowej powyżej.
- ☑ Dobra cyrkulacja powietrza i wentylacja.
- ☑ Mocne i solidne – miejsce musi utrzymać jednostkę i nie może drgać.
- ☑ Hałas z jednostki nie będzie przeszkadzać innym.
- ☑ Zabezpieczenie przed długotrwałym narażeniem na bezpośrednie promienie słoneczne lub deszcz.
- ☑ W przypadku przewidywanych opadów śniegu

należy podjąć odpowiednie środki zapobiegające powstawaniu lodu i uszkodzeniu cewki.

### **NIE** montować jednostki w następujących miejscach:

- ∅ W pobliżu przeszkody, która będzie blokować wloty i wyloty powietrza.
- ∅ W pobliżu drogi publicznej, zatłoczonych obszarów lub w miejscach, w których hałas jednostki będzie przeszkadzać innym ludziom.
- ∅ W pobliżu zwierząt lub roślin, które ucierpią przez wyprowadzanie gorącego powietrza.
- ∅ W pobliżu jakichkolwiek źródeł palnego gazu.
- ∅ W miejscu narażonym na duże ilości kurzu.
- ∅ W miejscu narażonym na nadmierną ilość słonecznego powietrza.

## SPECJALNE UWAGI DOTYCZĄCE EKSTREMALNEJ POGODY

### Jeśli jednostka jest narażona na silny wiatr:

Zamontować jednostkę tak, aby wentylator wylotowy był ustawiony pod kątem 90° względem kierunku wiatru. W razie potrzeby zbudować barierę przed jednostką, aby zabezpieczyć ją przed ekstremalnie silnym wiatrem. Patrz rysunki poniżej.

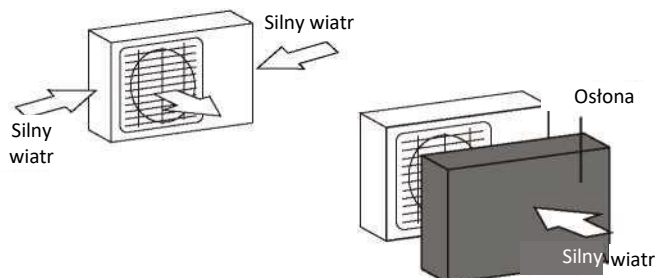

### Jeśli jednostka jest często narażona na silny deszcz lub śnieg:

Zbudować zadaszenie nad jednostką, aby zabezpieczyć ją przed deszczem lub śniegiem. Zachować ostrożność, aby nie zaburzyć przepływu powietrza wokół jednostki.

### Jeśli jednostka jest często narażona na słońce powietrze (obszary nadmorskie):

Użyć jednostki zewnętrznej odpornej na korozję.

## Krok 2: Zamontuj złącze spustowe (tylko jednostka z pompą ciepła)

Przed przykręceniem jednostki zewnętrznej należy zamontować złącze spustowe na spodzie jednostki. Istnieją przy tym dwa różne typy złączy spustowych w zależności od typu jednostki zewnętrznej.

**Jeżeli złącze spustowe jest wyposażone w gumową uszczelkę (patrz rys. A),** wykonać następujące czynności:

1. Zamocuj gumową uszczelkę na końcu złącza spustowego, który będzie połączony z jednostką zewnętrzną.
2. Włóż złącze spustowe do otworu w podstawie jednostki.
3. Obróć złącze spustowe o 90°, aby zaczepiło się na miejscu, patrząc na przód jednostki.
4. Podłącz przedłużenie węża spustowego (niedołączone) do złącza spustowego, aby odprowadzać wodę z jednostki w trybie ogrzewania.

**Jeżeli złącze spustowe nie jest wyposażone w gumową uszczelkę (patrz rys. B),** wykonać następujące czynności:

1. Włóż złącze spustowe do otworu w podstawie jednostki. Złącze spustowe zaczepi się w słyszalny sposób.
2. Podłącz przedłużenie węża spustowego (niedołączone) do złącza spustowego, aby odprowadzać wodę z jednostki w trybie ogrzewania.

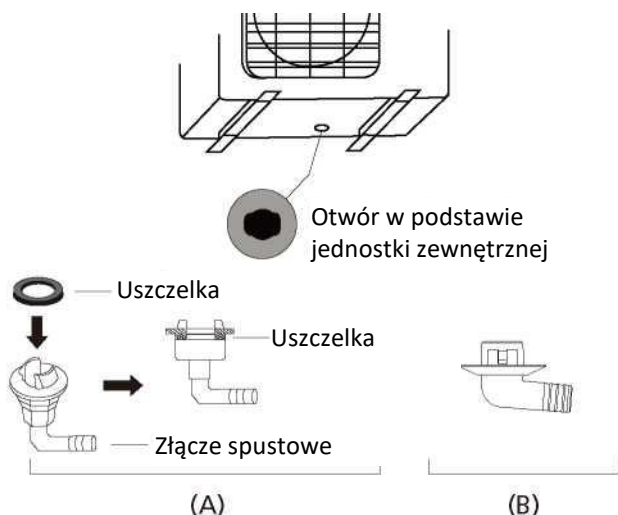

## W ZIMNYM KLIMACIE

W miejscach, w których panuje zimny klimat, upewnić się, że wąż spustowy jest ułożony jak najbardziej pionowo, aby zapewnić prawidłowy odpływ wody. Zbyt powolne odpływanie wody może spowodować jej zamarzanie w wężu i zalanie jednostki.

## Krok 3: Zakotw jednostkę zewnętrzną

Jednostkę zewnętrzną można zakotwić do podłoża lub do wspornika zamontowanego na ścianie, używając śruby (M10). Przygotować płytę montażową jednostki zgodnie z poniższymi wymiarami.

## WYMIARY MONTAŻOWE JEDNOSTKI

Poniżej znajduje się lista różnych rozmiarów jednostek zewnętrznych i odległości między ich stopkami montażowymi. Przygotować płytę montażową jednostki zgodnie z poniższymi wymiarami.

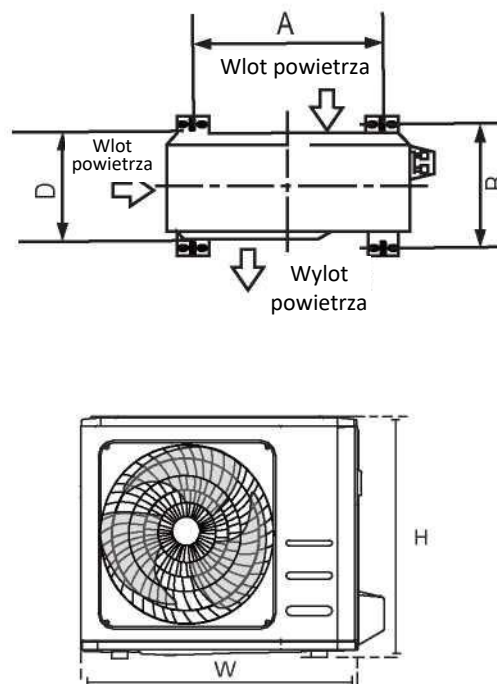

Wymiary jednostki zewnętrznej (mm)	Wymiary montażowe	
	szer. × wys. × gł.	Odległość A (mm)
681×434×285 (26,8"×17,1"×11,2")	460 (18,1")	292 (11,5")
700×550×270 (27,5"×21,6"×10,6")	450 (17,7")	260 (10,2")
700×550×275 (27,5"×21,6"×10,8")	450 (17,7")	260 (10,2")
720×495×270 (28,3"×19,5"×10,6")	452 (17,8")	255 (10,0")
728×555×300 (28,7"×21,8"×11,8")	452 (17,8")	302 (11,9")
765×555×303 (30,12"×21,8"×11,9")	452 (17,8")	286 (11,3")
770×555×300 (30,3"×21,8"×11,8")	487 (19,2")	298 (11,7")
805×554×330 (31,7"×21,8"×12,9")	511 (20,1")	317 (12,5")
800×554×333 (31,5"×21,8"×13,1")	514 (20,2")	340 (13,4")
845×702×363 (33,3"×27,6"×14,3")	540 (21,3")	350 (13,8")
890×673×342 (35,0"×26,5"×13,5")	663 (26,1")	354 (13,9")
946×810×420 (37,2"×31,9"×16,5")	673 (26,5")	403 (15,9")
946×810×410 (37,2"×31,9"×16,1")	673 (26,5")	403 (15,9")

Jeżeli jednostka zostanie zamontowana na podłożu lub na betonowej platformie montażowej, wykonać następujące czynności:

1. Oznaczyć pozycje czterech śrub rozprężnych na podstawie schematu wymiarowego.
2. Wstępnie nawiercić otwory na śruby rozprężne.
3. Umieścić nakrętkę na końcu każdej śruby rozprężnej.
4. Wbijć śruby rozprężne do wstępnie nawierconych otworów.
5. Usunąć nakrętki ze śrub rozprężnych i umieścić jednostkę zewnętrzną na śrubach.
6. Umieścić podkładkę na każdej śrubie rozprężnej i nałożyć nakrętki ponownie.
7. Używając klucza, dokręcić mocno każdą nakrętkę.



### OSTRZEŻENIE

**PODCZAS WIERCENIA W BETONIE ZALECANE JEST ZABEZPIECZENIE OCZU.**

Jeżeli jednostka zostanie zamontowana na wspornik do montażu ściennego, wykonać następujące czynności:



### PRZESTROGA

Upewnić się, że ściana jest wykonana z solidnej cegły, betonu lub podobnego wytrzymałego materiału. **Ściana musi być zdolna do utrzymania co najmniej czterokrotności masy jednostki.**

1. Oznaczyć pozycję otworów wspornika na podstawie schematu wymiarowego.
2. Wstępnie nawiercić otwory na śruby rozprężne.
3. Umieścić podkładkę i nakrętkę na końcu każdej śruby rozprężnej.
4. Przełożyć śruby rozprężne przez otwory we wspornikach montażowych, umieścić wsporniki montażowe w odpowiednich pozycjach i wbijć śruby rozprężne w ścianę.
5. Sprawdź, czy wsporniki montażowe są wypoziomowane.
6. Ostrożnie umieść jednostkę i umieść stopki montażowe na wspornikach.
7. Przykręć jednostkę mocno do wsporników.
8. Jeśli to możliwe, zamontuj jednostkę z uszczelkami gumowymi, aby zredukować drgania i hałas.

#### Krok 4: Podłącz przewód sygnałowy i zasilania

Blok zacisków jednostki zewnętrznej jest zabezpieczony pokrywą przewodów elektrycznych z boku jednostki. Szczegółowy schemat okablowania jest nadrukowany po wewnętrznej stronie pokrywy przewodów.



#### OSTRZEŻENIE

**PRZED PRYZYSTĄPIENIEM DO WSZELKICH PRAC PRZY INSTALACJI ELEKTRYCZNEJ LUB PRZEWODACH NALEŻY ODŁĄCZYĆ ZASILANIE SYSTEMU.**

1. Przygotuj przewód do podłączenia:

#### UŻYĆ ODPOWIEDNIEGO PRZEWODU

Należy wybrać odpowiedni przewód zgodnie z rozdziałem „Typy przewodów” na stronie 23.

#### DOBÓR WŁAŚCIWEGO ROZMIARU PRZEWODU

Wielkość przewodu zasilania, przewodu sygnałowego, bezpiecznika i przetwornika są określone przez maksymalny prąd urządzenia. Maksymalny prąd jest oznaczony na tabliczce identyfikacyjnej znajdującej się na bocznym panelu urządzenia.

**UWAGA:** W Ameryce Północnej należy wybrać odpowiedni rozmiar przewodu zgodnie z minimalnym natężeniem obwodu podanym na tabliczce znamionowej urządzenia.

- Używając szczypec do ściągania izolacji, ściągnąć gumowy płaszcz z obu końców przewodu, aby odkryć około 40 mm (1,57 in) drutów.
- Ściągnąć izolację z końców drutów.
- Używając zaciskarki, zacisnąć łączniki u na końcach przewodów.

#### ZWRÓCIĆ UWAGĘ NA PRZEWÓD POD NAPIĘCIEM

Podczas zaciskania przewodów należy wyraźnie rozróżnić drut napięcia („L”) od pozostałych.



#### OSTRZEŻENIE

**WSZYSTKIE CZYNNOŚCI ZWIĄZANE Z OKABLOWANIEM NALEŻY WYKONAĆ ŚCIŚLE ZGODNIE ZE SCHEMATEM PRZEWODÓW ZNAJDUJĄCYM SIĘ PO WEWNĘTRZNEJ STRONIE POKRYWY PRZEWODÓW JEDNOSTKI ZEWNĘTRZNEJ.**

- Odkręć pokrywę przewodów elektrycznych i ją ściągnij.
- Odkręć zacisk przewodu poniżej bloku zacisków i umieść go z boku.
- Podłącz przewód odpowiednio do schematu przewodów i mocno przykręć łącznik u każdego przewodu do odpowiedniego zacisku.
- Po sprawdzeniu, czy wszystkie połączenia są bezpieczne, owiń przewody dokoła, aby uniemożliwić wpływanie wody deszczowej do

zacisku.

- Używając zacisku przewodów, przymocuj przewód do jednostki. Przykręć mocno zacisk przewodów.
- Zaizoluj nieużywane drutu taśmą izolacyjną z PVC. Ułóż je tak, aby nie stykały się z elektrycznymi lub metalowymi częściami.
- Zamocuj pokrywę przewodów z boku jednostki i ją przykręć.

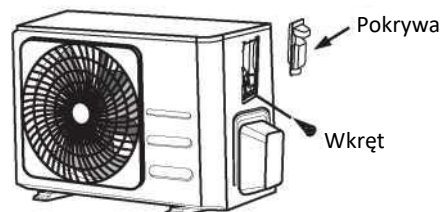

**UWAGA:** Jeżeli zacisk przewodów wygląda jak poniżej, należy wybrać odpowiedni otwór przelotowy odpowiednio do średnicy drutu.



Trzy rozmiary otworów: mały, duży, średni

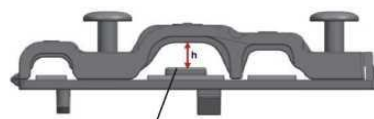

Jeżeli przewód nie jest wystarczająco zamocowany, użyj sprzączki, aby go podeprzeć i prawidłowo

#### W Ameryce Północnej

- Zdemontuj pokrywę przewodów z jednostki, odkręcając 3 wkręty.
- Zdemontuj nasadki na panelu przewodników.
- Tymczasowo zamontuj rurki przewodników (niedołączone) na panelu przewodników.
- Połącz prawidłowo przewody zasilania i niskiego napięcia do odpowiednich zacisków w bloku zacisków.
- Uziem jednostkę zgodnie z lokalnymi przepisami.
- Zwróć uwagę, aby każdy przewód był nieco dłuższy niż wymagana długość przewodów.
- Zabezpiecz rurki przewodników przeciwnakrętkami.

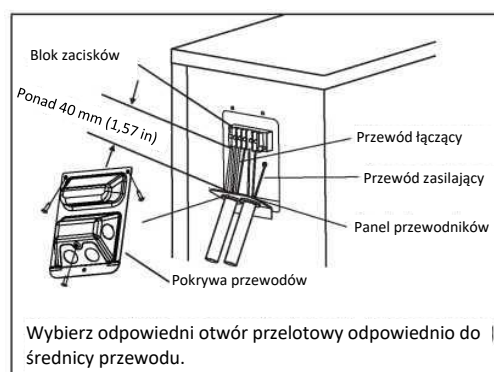



## Podłączenie przewodów czynnika chłodniczego

Podczas podłączania przewodów czynnika chłodniczego **nie** dopuścić do przeniknięcia do jednostki substancji lub gazów innych niż określony czynnik chłodniczy. Obecność innych gazów lub substancji obniży wydajność jednostki i spowoduje nietypowo wysokie ciśnienie w obiegu chłodzenia. Może to spowodować wybuch i obrażenia.

### Uwaga dot. długości rury

Długość przewodów czynnika chłodniczego wpływa na wydajność i energooszczędność jednostki. Nominalną wydajność przetestowano na jednostkach z rurami o długości 5 metrów (16,5 ft) (w Ameryce Północnej standardowa długość rury wynosi 7,5 m (25')). Minimalna długość rury wynosząca 3 metry jest wymagana w celu zminimalizowania drgań i nadmiernego hałasu.

Specyfikacje maksymalnej długości i wysokości spadku przewodów przedstawiono w poniższej tabeli.

### Maksymalna długość i wysokość spadku przewodów czynnika chłodniczego wg modelu jednostki

Model	Wydajność (BTU/h)	Maks. długość (m)	Maks. wys. spadku (m)
	Inwerterowy klimatyzator dzielony R32	< 15 000	25 (82 ft)
	≥ 15 000 i < 24 000	30 (98,5 ft)	20 (66 ft)
	≥ 24 000 i < 36 000	50 (164 ft)	25 (82 ft)

## Instrukcje podłączenia – przewody czynnika chłodniczego

### Krok 1: Przytnij rury

Podczas przygotowanie rur czynnika chłodniczego należy zachować szczególną ostrożność, aby prawidłowo je przyciąć i wykończyć. Zapewni to prawidłowe działanie i zminimalizuje wymogi konserwacji w przyszłości.

1. Zmierz odległość między jednostką wewnętrzną i zewnętrzną.
2. Używając obcinaka do rur, przytnij rury na długość nieco większą niż zmierzona odległość.
3. Zwróć uwagę, aby rurę przyciąć pod idealnym kątem 90°.



### **NIE ZNIEKSZTAŁCAĆ RURY PODCZAS CIĘCIA**

Zachować szczególną ostrożność, aby nie uszkodzić, nie wgnieść i nie zniekształcać rury podczas cięcia. Spowoduje to drastyczne zmniejszenie wydajności ogrzewania jednostki.

## Krok 2: Usuń zadziory

Zadziory mogą wpłynąć na szczelność połączenia przewodów czynnika chłodniczego. Należy je całkowicie usunąć.

1. Przytrzymaj rurę ku dołowi, aby zadziory nie spadły do rury.
2. Używając rozwiertaka lub narzędzia do usuwania zadziorów, usuń wszystkie zadziory z przeciętego fragmentu rury.

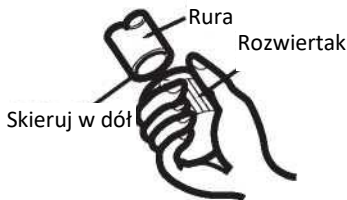

## Krok 3: Wykonaj kołnierz na końcach rur

Prawidłowe zarobienie ma istotne znaczenie dla wykonania szczelnego połączenia.

1. Po usunięciu zadziorów z przyciętej rury uszczelnij końce taśmą PVC, aby zapobiec przedostaniu się ciał obcych do rury.
2. Osłoń rurę materiałem izolacyjnym.
3. Umieść nakrętki kołnierza na obu końcach rury. Upewnij się, że są one skierowane we właściwym kierunku, ponieważ po zarobieniu nie jest możliwe ich przełożenie ani zmiana kierunku.



4. Usuń taśmę PVC z końców rury po przygotowaniu do wykonania połączenia kołnierzowego.
5. Zaciśnij formę kołnierzową na końcu rury. Koniec rury musi wystawać poza krawędź formy kołnierzowej zgodnie z wymiarami przedstawionymi w poniższej tabeli.

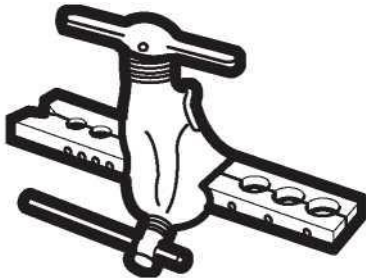

## WYSTAWIANIE RURY POZA FORMĘ KOŁNIERZOWĄ

Średnica zewnętrzna rury (mm)	A (mm)	
	Min.	Maks.
Ø 6,35 (Ø 0,25")	0,7 (0,0275")	1,3 (0,05")
Ø 9,52 (Ø 0,375")	1,0 (0,04")	1,6 (0,063")
Ø 12,7 (Ø 0,5")	1,0 (0,04")	1,8 (0,07")
Ø 16 (Ø 0,63")	2,0 (0,078")	2,2 (0,086")
Ø 19 (Ø 0,75")	2,0 (0,078")	2,4 (0,094")

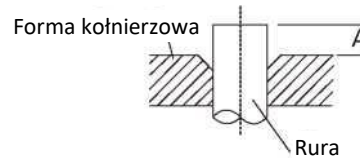

6. Umieść zarabiarkę na formie.
7. Obróć uchwyt zarabiarki w kierunku ruchu wskazówek zegara, aż do zarobienia końcówki rury.
8. Zdejmij zarabiarkę z formy kołnierzowej i sprawdź koniec rury pod kątem pęknięć i równomiernego wykończenia.

## Krok 4: Połącz rury

Podczas łączenia rur czynnika chłodniczego należy zachować ostrożność, aby nie użyć nadmiernego momentu obrotowego i nie zniekształcić przewodów rurowych. Najpierw połączyć rurę niskociśnieniową, a następnie rurę wysokociśnieniową.

## MINIMALNY PROMIENIĘ GIĘCIA

Podczas zaginania łączących przewodów czynnika chłodniczego minimalny promień gięcia wynosi 10 cm.

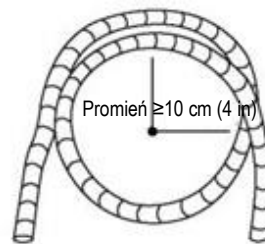

## Instrukcja podłączenia przewodów rurowych do jednostki wewnętrznej

1. Wyrównaj środek dwóch rur przeznaczonych do podłączenia.

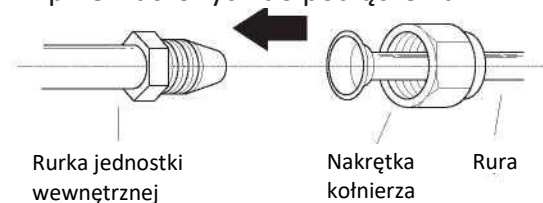

2. Jak najmocniej dokręć nakrętkę kołnierza ręką.
3. Użyj klucza, aby chwycić nakrętkę na rurce jednostki.
4. Mocno chwytając nakrętkę na rurce jednostki, użyj klucza dynamometrycznego w celu dokręcenia nakrętki kołnierza odpowiednio do wartości momentu obrotowego w tabeli **Wymagane momenty obrotowe** poniżej. Poluzuj nieco nakrętkę kołnierza i dokręć ją ponownie.

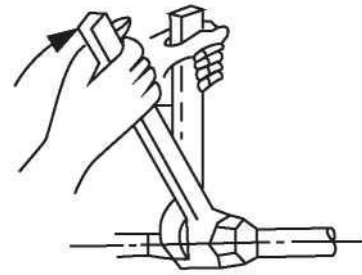

### WYMAGANE MOMENTY OBROTOWE

Średnica zewnętrzna rury (mm)	Moment dokręcania (N·m)	Wymiar kołnierza (B) (mm)	Kształt kołnierza
∅ 6,35 (∅ 0,25")	18~20 (180~200 kgf.cm)	8,4~8,7 (0,33~0,34")	
∅ 9,52 (∅ 0,375")	32~39 (320~390 kgf.cm)	13,2~13,5 (0,52~0,53")	
∅ 12,7 (∅ 0,5")	49~59 (490~590 kgf.cm)	16,2~16,5 (0,64~0,65")	
∅ 16 (∅ 0,63")	57~71 (570~710 kgf.cm)	19,2~19,7 (0,76~0,78")	
∅ 19 (∅ 0,75")	67~101 (670~1010 kgf.cm)	23,2~23,7 (0,91~0,93")	

### ⚠ NIE UŻYWAĆ NADMIERNEGO MOMENTU

Nadmierna siła może spowodować pęknięcie nakrętki lub uszkodzenie przewodów czynnika chłodniczego. Nie wolno przekraczać wymaganych momentów obrotowych podanych w powyższej tabeli.

### Instrukcja podłączenia przewodów rurowych do jednostki zewnętrznej

1. Odkręć pokrywę uszczelnionego zaworu z boku jednostki zewnętrznej.
2. Zdejmij zaślepki ochronne z końców zaworów.
3. Wyrównaj końcówkę kołnierzową rury z każdym zaworem i jak najmocniej dokręć nakrętkę kołnierza ręką.
4. Użyj klucza, aby chwycić korpus zaworu. Nie chwytaj nakrętki, która uszczelnia zawór serwisowy.
5. Mocno chwytając korpus zaworu, użyj klucza dynamometrycznego w celu dokręcenia nakrętki kołnierza odpowiednio do wartości momentu obrotowego.
6. Poluzuj nieco nakrętkę kołnierza i dokręć ją ponownie.
7. Powtórz czynności 3 do 6 przy drugiej rurce.

**⚠ PRZYTRZYMAJ KORPUS ZAWORU KLUCZEM**  
Moment dokręcania nakrętki kołnierza może spowodować poluzowanie innych części zaworu.

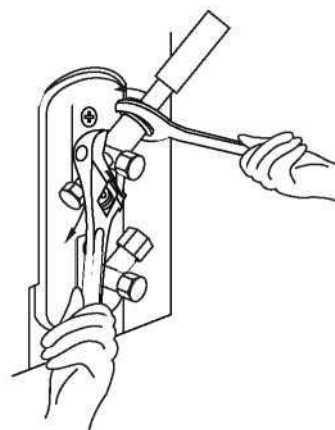
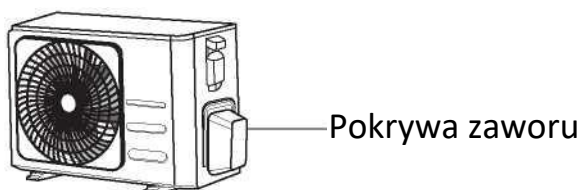

5. Mocno chwytając korpus zaworu, użyj klucza dynamometrycznego w celu dokręcenia nakrętki kołnierza odpowiednio do wartości momentu obrotowego.

# Usuwanie powietrza

## CZYNNOŚCI WSTĘPNE I ŚRODKI OSTROŻNOŚCI

Powietrze i ciała obce w obiegu czynnika chłodniczego mogą spowodować nietypowe wzrosty ciśnienia, które mogą uszkodzić klimatyzator, zmniejszyć jego wydajność i spowodować obrażenia. Za pomocą pompy próżniowej i manometru należy opróżnić obieg czynnika chłodniczego, usuwając wszelkie niesprężalne gazy i wilgoć z systemu. Opróżnienie należy wykonać po pierwszym montażu i po zmianie lokalizacji jednostki.

## PRZED ROZPOCZĘCIEM OPRÓŻNIANIA

- ✓ Upewnić się, że rury łączące między jednostką wewnętrzną i zewnętrzną są prawidłowo połączone.
- ✓ Upewnić się, że wszystkie przewody są prawidłowo podłączone.

## Instrukcja opróżniania

1. Podłącz wąż napełniający manometru do portu serwisowego w zaworze niskociśnieniowym jednostki zewnętrznej.
2. Podłącz drugi wąż napełniający manometru do pompy próżniowej.
3. Otwórz stronę niskiego ciśnienia manometru. Zostaw stronę wysokiego ciśnienia zamkniętą.
4. Włącz pompę próżniową, aby opróżnić system.
5. Zostaw włączoną próżnię przez co najmniej 15 minut lub do czasu, aż zespolony wskaźnik wskaże wartość  $-76 \text{ cmHg}$  ( $-10^5 \text{ Pa}$ ).

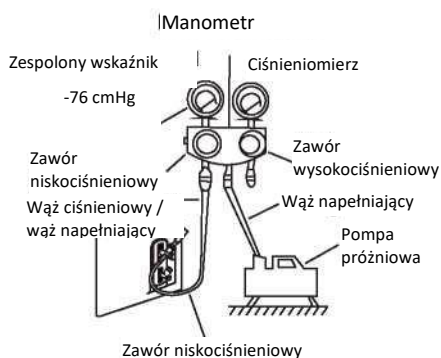

6. Zamknij stronę niskiego ciśnienia manometru i wyłącz pompę próżniową.
7. Zaczekaj 5 minut i sprawdź, czy ciśnienie systemu nie uległo zmianie.

8. W przypadku zmiany ciśnienia w systemie przejdź do rozdziału Test gazoszczelności, aby uzyskać informacje na temat sprawdzenia pod kątem wycieków. Jeżeli ciśnienie w systemie nie uległo zmianie, odkręć korek.
9. od zaworu wysokociśnieniowego. Włóż klucz sześciokątny do zaworu wysokociśnieniowego i otwórz zawór, obracając klucz o 1/4 obrotu przeciwnie do ruchu wskazówek zegara. Posłuchaj, czy gaz ulatnia się z systemu, i po 5 sekundach zamknij zawór.
10. Obserwuj manometr przez jedną minutę, aby się upewnić, że ciśnienie się nie zmieni. Ciśnieniomierz powinien wskazywać wartość nieco wyższą niż ciśnienie atmosferyczne.
11. Odłącz wąż napełniający od portu serwisowego.



12. Używając klucza sześciokątnego, otwórz całkowicie zawór wysokociśnieniowy i niskociśnieniowy.
13. Dokręć ręcznie korki wszystkich trzech zaworów (port serwisowy, wysokie ciśnienie, niskie ciśnienie). W razie potrzeby możesz dokręcić je mocniej kluczem dynamometrycznym.

## ! OTWIERAJ TRZPIENIE ZAWORU DELIKATNIE

Podczas otwierania trzpieni zaworów należy obracać klucz sześciokątny do czasu, aż uderzy o ogranicznik. Nie próbować na siłę mocniej otwierać zaworu.

### Uwaga dot. dodawania czynnika chłodniczego

Niektóre systemy wymagają dodatkowego doładowania w zależności od długości rur. Standardowa długość rury różni się w zależności od lokalnych przepisów. Na przykład w Ameryce Północnej standardowa długość rury wynosi 7,5 m (25'). W innych obszarach standardowa długość rury wynosi 5 m (16'). Czynnik chłodniczy należy ładować przez port serwisowy zaworu niskociśnieniowego jednostki zewnętrznej. Ilość dodatkowego czynnika chłodniczego należy obliczyć za pomocą poniższego wzoru:

#### DODATKOWY CZYNNIK CHŁODNICZY NA DŁUGOŚĆ RURY

Długość rury łączącej (m)	Metoda oczyszczania powietrzem	Dodatkowy czynnik chłodniczy	
		N/D	
≤ standardowa długość rury	Pompa próżniowa	N/D	
> standardowa długość rury	Pompa próżniowa	Strona cieczy: Ø 6,35 (Ø 0,25") <b>R32:</b> (długość rury - długość standardowa) × 12 g/m (długość rury - długość standardowa) × 0,13 oz/ft	Strona cieczy: Ø 9,52 (Ø 0,375") <b>R32:</b> (długość rury - długość standardowa) × 24 g/m (długość rury - długość standardowa) × 0,26 oz/ft



**PRZESTROGA** NIE mieszać typów czynnika chłodniczego.

# Kontrola wycieków elektrycznych i test gazoszczelności

## Przed przebiegiem próbnym

Przebieg próbny uruchamiać tylko po wykonaniu poniższych czynności:

- **Kontrole bezpieczeństwa elektrycznego** – upewnić się, że układ elektryczny jednostki jest bezpieczny i działa prawidłowo.
- **Testy gazoszczelności** – sprawdzić wszystkie połączenia nakrętek kołnierzy i upewnić się, że w systemie nie występują wycieki.
- Upewnić się, że zawory gazu i cieczy (wysokie i niskie ciśnienie) są całkowicie otwarte.

## Kontrole bezpieczeństwa elektrycznego

Po zakończeniu montażu upewnić się, że wszystkie przewody elektryczne są zamontowane zgodnie z miejscowymi i krajowymi przepisami oraz zgodnie z instrukcją montażu.

### PRZED PRZEBIEGIEM PRÓBNYM

#### Sprawdzenie uziemienia

Zmierzyć rezystancję uziemienia przez detekcję wizualną i testerem rezystancji uziemienia. Rezystancja uziemienia musi być mniejsza niż 0,10.

**Uwaga:** Ta czynność może nie być wymagana w niektórych lokalizacjach w Ameryce Północnej.

### PODCZAS PRZEBIEGU PRÓBNEGO

#### Kontrola wycieków elektrycznych

Podczas **przebiegu próbnego** wykonać szczegółowy test wycieków elektrycznych za pomocą próbnika elektrycznego i multimetru.

W przypadku wykrycia wycieku elektrycznego natychmiast wyłączyć jednostkę i wezwać licencjonowanego elektryka, które znajdzie i usunie przyczynę wycieku.

**Uwaga:** Ta czynność może nie być wymagana w niektórych lokalizacjach w Ameryce Północnej.



## OSTRZEŻENIE – RYZYKO PORAŻENIA ELEKTRYCZNEGO

**WSZYSTKIE PRZEWODY MUSZĄ BYĆ ZGODNE Z MIEJSCOWYMI I KRAJOWYMI KODEKSAMI ELEKTRYCZNYMI I MUSZĄ BYĆ MONTOWANE PRZEZ LICENCJONOWANYCH ELEKTRYKÓW.**

## Testy gazoszczelności

Istnieją dwie różne metody sprawdzenia pod kątem wycieków gazu.

### Metoda wody i mydła

Za pomocą miękkiej szczotki nanieść wodę z mydłem lub płynny detergent na wszystkie punkty połączeń przewodów rurowych na jednostce wewnętrznej i zewnętrznej. Obecność pęcherzyków powietrza oznacza nieszczelność.

### Metoda wykrywacza nieszczelności

W przypadku stosowania wykrywacza nieszczelności należy postępować zgodnie z instrukcją obsługi urządzenia.

## PO WYKONANIU TESTÓW GAZOSZCZELNOŚCI

Po stwierdzeniu, że wszystkie punkty połączeń przewodów rurowych SĄ SZCZELNE zamontować pokrywę zaworów na jednostce zewnętrznej.

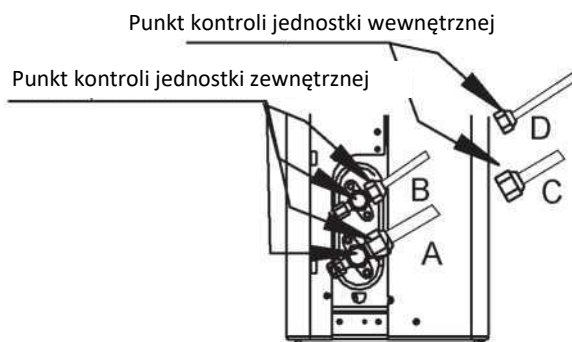

A: Zawór odcinający niskiego ciśnienia  
B: Zawór odcinający wysokiego ciśnienia  
C i D: Nakrętki kołnierzy jednostki wewnętrznej



# Przebieg próbny

## Instrukcja przebiegu próbnego

**Przebieg próbny** należy uruchomić na co najmniej 30 minut.

1. Podłącz zasilanie do urządzenia.
2. Naciśnij przycisk **ON/OFF** na pilocie zdalnego sterowania, aby je włączyć.
3. Naciśnij przycisk **MODE**, aby przejść kolejno przez następujące funkcje:
  - COOL – wybierz najniższą możliwą temperaturę
  - HEAT – wybierz najwyższą możliwą temperaturę
4. Zostaw każdą funkcję włączoną przez 5 minut i sprawdź następujące punkty:

Lista kontroli do wykonania	POWODZENIE/NIEPOWODZENIE	
Brak wycieków elektrycznych		
Urządzenie jest prawidłowo uziemione		
Wszystkie zaciski elektryczne prawidłowo zakryte		
Jednostka wewnętrzna i zewnętrzna prawidłowo zamontowane		
Punkty połączeń rur szczelne	Jednostka zewnętrzna (2):	Jednostka wewnętrzna (2):
Woda spływa prawidłowo przez wąż spustowy		
Wszystkie rury są prawidłowo zaizolowane		
Urządzenie prawidłowo wykonuje funkcję COOL		
Urządzenie prawidłowo wykonuje funkcję HEAT		
Żaluzje jednostki wewnętrznej obracają się prawidłowo		
Jednostka wewnętrzna reaguje na zdalne sterowanie		

## DWUKROTNA KONTROLA POŁĄCZEŃ RUR

Podczas pracy wzrasta ciśnienie obiegu czynnika chłodniczego. Może to spowodować ujawnienie wycieków, które nie występowały podczas początkowego testu szczelności. Podczas przebiegu próbnego należy dwukrotnie sprawdzić, czy wszystkie punkty połączeń rur czynnika chłodniczego są szczelne. Instrukcje znajdują się w rozdziale **Testy gazoszczelności**.

5. Po pomyślnym ukończeniu przebiegu próbnego i potwierdzeniu, że wszystkie punkty kontrolne Listy kontroli do wykonania są oznaczone jako POWODZENIE, wykonać następujące czynności:
  - a. Ustaw normalną temperaturę pracy urządzenia za pomocą pilota zdalnego sterowania.
  - b. Owiń taśmą izolacyjną połączenia rur czynnika chłodniczego, które zostawiono nieosłonięte podczas procesu montażu jednostki wewnętrznej.

## JEŻELI TEMPERATURA OTOCZENIA JEST NIŻSZA NIŻ 16 °C

Włączenie funkcji COOL za pomocą pilota zdalnego sterowania, gdy temperatura otoczenia jest niższa niż 16 °C, nie jest możliwe. W tej sytuacji trzeba użyć przycisku **MANUAL CONTROL** w celu przetestowania funkcji COOL.

1. Unieś panel przedni jednostki wewnętrznej, aż zatrzaśnie się w słyszalny sposób.
2. Przycisk **MANUAL CONTROL** znajduje się po prawej stronie modułu wyświetlacza. Naciśnij go 2 razy, aby wybrać funkcję COOL.
3. Wykonaj przebieg próbny w normalny sposób.

Przycisk Manual Control

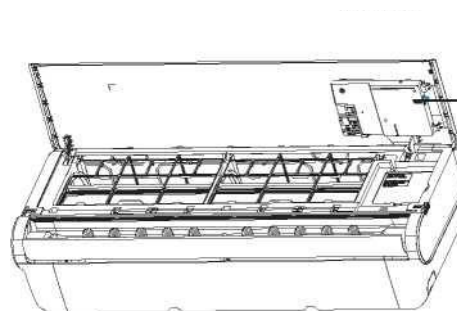

# Pakowanie i wypakowanie urządzenia

## Instrukcja dotyczące pakowania i wypakowania urządzenia:

### Wypakowanie:

#### Jednostka wewnętrzna:

1. Przetnij taśmę uszczelniającą na kartonie za pomocą noża – jedno cięcie po lewej stronie, jedno na środku i jedno po prawej stronie.
2. Za pomocą odpowiedniego narzędzia wyciągnij gwoździe uszczelniające na górze kartonu.
3. Otwórz karton.
4. Wyciągnij środkową płytę wsporczą, jeśli jest dołączona.
5. Wyciągnij paczkę z akcesoriami i wyciągnij przewód łączący, jeśli jest dołączony.
6. Unieś maszynę z kartonu i ułóż ją na płasko.
7. Wyciągnij lewą i prawą piankę opakowaniową lub górną i dolną piankę opakowaniową, ściągnij torbę opakowaniową.

#### Jednostka zewnętrzna

1. Przetnij pas pakowy.
2. Wyciągnij jednostkę z kartonu.
3. Ściągnij piankę z jednostki.
4. Ściągnij torbę opakowaniową z jednostki.

### Pakowanie:

#### Jednostka wewnętrzna:

1. Włóż jednostkę wewnętrzną do torby opakowaniowej.
2. Przymocuj lewą i prawą piankę opakowaniową lub górną i dolną piankę opakowaniową do jednostki.
3. Włóż jednostkę do kartonu i włóż paczkę z akcesoriami.
4. Zamknij karton i uszczelnij go taśmą.
5. W razie potrzeby użyj pasa pakowego.

#### Jednostka zewnętrzna:

1. Włóż jednostkę zewnętrzną do torby opakowaniowej.
2. Włóż dolną piankę do opakowania.
3. Włóż jednostkę do kartonu, a następnie nałóż na nią górną piankę opakowaniową.
4. Zamknij karton i uszczelnij go taśmą.
5. W razie potrzeby użyj pasa pakowego.



## Połączenie sterowania bezprzewodowego

### ŚRODEK OSTROŻNOŚCI

- Przed zainstalowaniem jednostki uważnie przeczytać środki ostrożności.
- Poniżej podano ważne informacje dotyczące bezpieczeństwa, których należy przestrzegać. Dotyczy systemu: iOS, Android (zalecane: iOS 9.0 i nowsze, Android 6.0 i nowsze).

### UWAGA:

- Z uwagi na możliwość wystąpienia specjalnych okoliczności wyraźnie zastrzegamy, co następuje: Nie wszystkie systemy Android oraz iOS są kompatybilne z aplikacją. Nie ponosimy odpowiedzialności za żadne problemy wynikające z niekompatybilności.

### Strategia bezpieczeństwa bezprzewodowego

- Zestaw Smart Kit obsługuje tylko szyfrowanie WPA-PSK/WPA2-PSK oraz brak szyfrowania. Zalecane jest szyfrowanie WPA-PSK/WPA2-PSK.



### PRZESTROGA

- W celu uzyskania dalszych informacji prosimy odwiedzić witrynę serwisową.
- Aparat smartfona musi mieć rozdzielczość przynajmniej 5 mln pikseli w celu prawidłowego zeskanowania kodu QR.
- Ze względu na różne parametry sieci w niektórych sytuacjach może nastąpić przekroczenie limitu czasu żądania, co oznacza konieczność ponownej konfiguracji sieci.
- Ze względu na różne parametry sieci proces kontroli może niekiedy zwracać przekroczenie limitu czasu. Należy mieć świadomość, że w takim przypadku ekrany wyświetlane przez płytę i aplikację mogą być inne.

### UWAGA:

Firma nie ponosi odpowiedzialności za żadne problemy spowodowane przez połączenie internetowe, router Wi-Fi oraz inteligentne urządzenia. W celu uzyskania dalszej pomocy prosimy skontaktować się z oryginalnym dostawcą.

### POBRAĆ I ZAINSTALOWAĆ APLIKACJĘ

W sklepie z aplikacjami (Google Play Store, Apple App Store) wyszukać aplikację NetHome Plus. Pobrać i zainstalować aplikację na telefonie



- Należy się upewnić, że urządzenie mobilne jest połączone z routerem sieci bezprzewodowej. Ponadto router sieci bezprzewodowej musi być połączony z internetem przed rozpoczęciem rejestracji użytkownika i konfiguracji sieci.
- Należy się upewnić, że urządzenie mobilne jest połączone z żądaną siecią bezprzewodową. Należy również usunąć z pamięci inne niepotrzebne sieci bezprzewodowe, gdyż mogą one wpływać na proces konfiguracji.

## KONFIGURACJA SIECI



### PRZESTROGA

- Należy usunąć z pamięci wszystkie inne sieci i upewnić się, że urządzenie z systemem Android lub iOS łączy się tylko z siecią bezprzewodową, która będzie konfigurowana.
- Upewnić się, że funkcja sieci bezprzewodowej urządzenia Android lub iOS jest sprawna i może się automatycznie łączyć z oryginalną siecią bezprzewodową.

Jak wejść do sieci dystrybucji AP

Naciskać przycisk FUNC. do momentu wybrania ikony , a następnie nacisnąć przycisk CONFIRM. Tryb AP jest aktywowany, jeśli ikona miga.

### Konfigurowanie sieci przez skanowanie Bluetooth

Uwaga: Upewnić się, że funkcja Bluetooth urządzenia mobilnego działa.

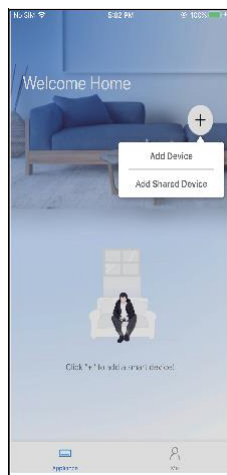

① Nacisnąć + Add Device.

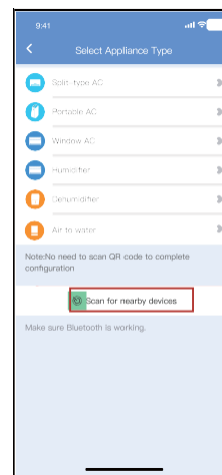

② Nacisnąć Scan for nearby devices.

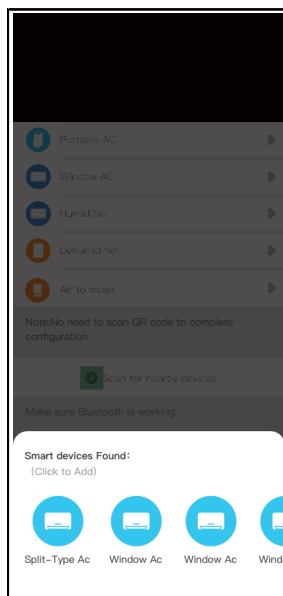

③ Zaczekać na wyszukanie urządzeń inteligentnych, a następnie kliknąć w celu dodania.

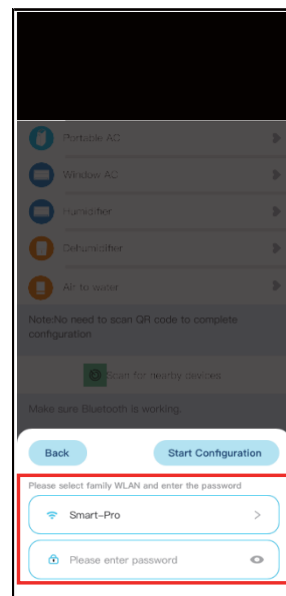

④ Wybrać domową sieć Wi-Fi i wprowadzić hasło.

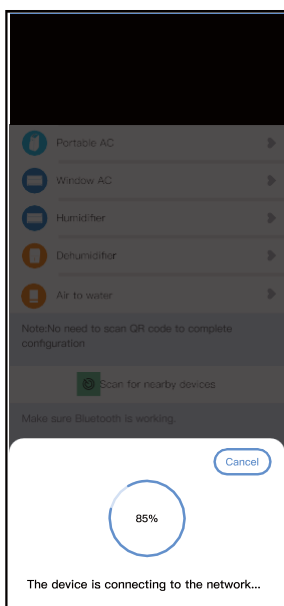

⑤ Zaczekać na połączenie z siecią.

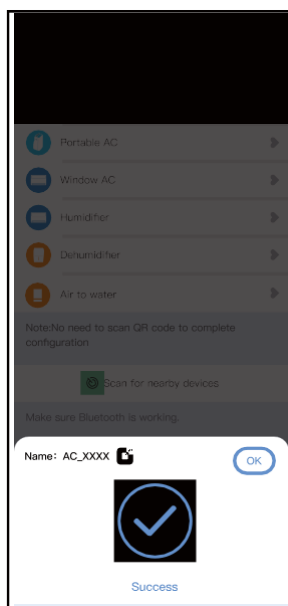

⑥ Konfiguracja została zakończona pomyślnie. Można zmodyfikować domyślną nazwę.

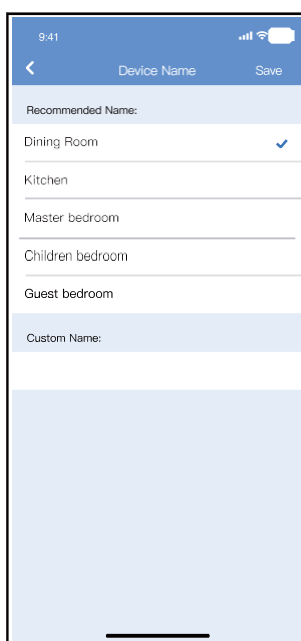

⑦ Można wybrać istniejącą nazwę lub podać nową.

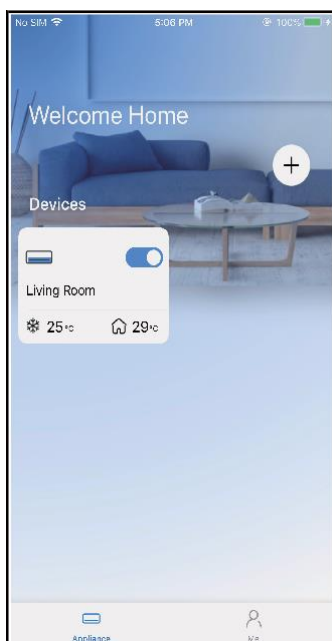

⑧ Konfiguracja sieci Bluetooth została zakończona pomyślnie, a urządzenie jest widoczne na liście.

#### UWAGA:

- Upewnić się, że urządzenia są włączone.
- Trzymać telefon odpowiednio blisko urządzenia podczas łączenia urządzenia z siecią.
- Połączyć telefon z bezprzewodową siecią w domu. Należy znać hasło sieci bezprzewodowej.
- Sprawdzić, czy router obsługuje pasmo sieci bezprzewodowych 2,4 GHz i włączyć go. W razie wątpliwości, czy router obsługuje pasmo 2,4 GHz, należy się skontaktować z producentem routera.
- Urządzenie nie może się łączyć z siecią bezprzewodową, która wymaga uwierzytelniania i zazwyczaj występuje w miejscach publicznych, takich jak hotele, restauracje itp. Należy się połączyć z siecią Wi-Fi, która nie wymaga uwierzytelniania.
- Zaleca się używanie nazwy sieci bezprzewodowej, która zawiera tylko litery i cyfry. Jeśli nazwa sieci bezprzewodowej zawiera znaki specjalne, należy ją zmienić w routerze.
- Wyłączyć funkcję WLAN+ (Android) lub WLAN Assistant (iOS) w telefonie na czas łączenia urządzeń z siecią.
- Jeśli urządzenie łączyło się wcześniej z siecią i teraz wymaga ponownego połączenia, kliknąć „+” na stronie głównej aplikacji i ponownie dodać urządzenie wg kategorii i modelu, postępując zgodnie z instrukcjami w aplikacji.

## DEKLARACJA DOTYCZĄCA APLIKACJI

Niniejszym oświadczamy, że zestaw Smart Kit jest zgodny z podstawowymi wymogami oraz pozostałymi postanowieniami dyrektywy 2014/53/UE. Dołączamy kopię pełnej deklaracji zgodności (tylko produkty na rynek Unii Europejskiej).

### PRZESTROGI:

Modele z modułem sieci bezprzewodowej: US-SK107, EU-SK107:

FCC ID: 2ADQOMDNA21

IC: 12575A-MDNA21

Urządzenie jest zgodne z częścią 15 przepisów FCC i zawiera nadajnik(i) /odbiornik(i) zwolnione z obowiązku licencjonowania, które są zgodne ze specyfikacjami RSS Innovation, Science and Economic Development Canada dotyczącymi wyłączenia z obowiązku licencjonowania.

Eksplatacja wyrobu podlega następującym dwóm warunkom:

- (1) Urządzenie nie może powodować zakłóceń; i
- (2) Urządzenie musi akceptować wszelkie zakłócenia, w tym zakłócenia, które mogą powodować jego niepożądane działanie.

Urządzenie należy obsługiwać wyłącznie zgodnie z dostarczonymi instrukcjami. Zmiany lub modyfikacje jednostki dokonane bez wyraźnej zgody podmiotu odpowiedzialnego za zachowanie zgodności z przepisami mogą skutkować unieważnieniem prawa użytkownika do korzystania z urządzenia.

Niniejsze urządzenie spełnia wartości graniczne narażenia na promieniowanie o częstotliwości radiowej określone w zasadach FCC dla otoczenia niekontrolowanego. W celu uniknięcia możliwości przekroczenia wartości granicznych narażenia na promieniowanie o częstotliwości radiowej określonych w zasadach FCC odległość człowieka od anteny nie powinna być mniejsza niż 20 cm (8") podczas normalnej pracy.

### UWAGA:

Niniejsze urządzenie zostało przebadane i stwierdzono, że jest zgodne z normami urządzeń cyfrowych Klasy B, zgodnie z Częścią 15 Przepisów FCC. Ograniczenia te mają na celu zapewnienie rozsądnej ochrony przed szkodliwymi zakłóceniami w instalacji domowej.

Wyposażenie generuje, wykorzystuje i może wypromieniować energię o częstotliwości radiowej oraz, jeśli nie zostanie zainstalowane i użyte zgodnie z instrukcjami, może wywołać szkodliwe zakłócenia w połączeniach radiowych. Nie istnieje jednak gwarancja, że zakłócenia nie wystąpią w konkretnych instalacjach. W przypadku gdy niniejszy sprzęt wywołuje szkodliwe zakłócenia odbioru radia lub telewizji, które można stwierdzić, wyłączając sprzęt i włączając go ponownie, zachęca się użytkownika, aby spróbował usunąć zakłócenia, stosując co najmniej jedno spośród następujących zaleceń:

- Zmianę orientacji lub lokalizacji anteny odbiorczej.
- Zwiększenie odległości między sprzętem a odbiornikiem.
- Podłączenie sprzętu do gniazdka w innym obwodzie niż ten, do którego przyłączono odbiornik.
- Zwrócenie się o pomoc do dystrybutora lub serwisanta doświadczonego w naprawie odbiorników radiowych/telewizorów.

**Konstrukcja i specyfikacje mogą ulec zmianie bez uprzedniego powiadomienia w związku z ulepszeniami produktu. Szczegółowe informacje można uzyskać u dystrybutora lub producenta. Wszelkie aktualizacje instrukcji będą umieszczane w witrynie obsługi technicznej – należy ją sprawdzać w celu uzyskania najnowszej wersji.**

**CS017UI-XT  
16122000010075  
20210702**

---



**GŁÓWNA SIEDZIBA**

Biascode Garay, 4-6  
08960 Sant Just  
Desvern (Barcelona)  
Tel. +34 93 480 33 22  
<http://www.frigicoll.es/>  
<http://www.kaysun.es/en/>

**MADRID**

Senda Galiana, 1  
Polígono Industrial Coslada  
Coslada (Madrid)  
Tel. +34 91 669 97 01  
Faks +34 91 674 21 00  
[madrid@frigicoll.es](mailto:madrid@frigicoll.es)