



LIETOŠANAS UN UZSTĀDĪŠANAS ROKASGRĀMATA

Gaisa vads

KPDA-26 DVR15

KPDA-35 DVR15



SVARĪGA PIEZĪME.

Pirms uzstādāt vai lietojat savu iekārtu, rūpīgi izlasiet šo rokasgrāmatu un ROKASGRĀMATU PAR DROŠĪBU (ja ir iekļauta komplektā). Saglabājiet šo rokasgrāmatu turpmākai atsaucei.

SATURA RĀDĪTĀJS

DROŠĪBAS PASĀKUMI	02
PROBLĒMU NOVĒRŠANA	09
IZSTRĀDĀJUMA UZSTĀDĪŠANA	13
IZSTRĀDĀJUMA PĀRSKATS	16
AUKSTUMNESĒJA CAURULES PIEVIENOŠANA	29
PIESARDZĪBAS PASĀKUMI VADU SAVIENOŠANA LAIKĀ	32
GAISA IZVADĪŠANA	38
PIEZĪMES PAR AUKSTUMNESĒJA PIEVIENOŠANU	39
IZMĒĢINĀJUMA PALAIDE	40
IEKĀRTAS IEPAKOŠANA UN IZPAKOŠANA	41

Izlasiet šo rokasgrāmatu

Rokasgrāmatā ir sniegti vairāki noderīgi padomi par to, kā pareizi lietot un kopt savu gaisa kondicionētāju. Veicot nelielu profilaktisko apkopi, varat ietaupīt daudz laika un naudas gaisa kondicionētāja visā kalpošanas laikā. Šeit var būt ietverti ne visi norādījumi par iespējamajiem lietošanas apstākļiem, tāpēc šī izstrādājuma uzstādīšanas, ekspluatācijas un tehniskās apkopes darbi ir jāveic ar piesardzību, kā arī jāīsteno drošības pasākumi.

DROŠĪBAS PASĀKUMI

DROŠĪBAS PASĀKUMI

Turpinājumā sniegtie norādījumi par drošību ir paredzēti, lai iekārta netiktu lietota nedroši vai nepareizi, un tādējādi izvairītos no neparedzētiem riskiem vai bojājumiem. Kad saņemsiet iekārta, pārliedcinieties, vai iepakojums un iekārta ir neskarti, lai iekārta darbotos droši. Ja konstatējat kādu bojājumu, sazinieties ar tirgotāju vai izplatītāju. Ņemiet vērā, ka drošības nolūkā iekārta nedrīkst nekādā veidā pārveidot. Neatbilstoša lietošana var radīt apdraudējumus, kā arī var tikt anulēta garantija.

Simbolu skaidrojums



BRĪDINĀJUMS

Šis signālvārds norāda uz vidējas riska pakāpes apdraudējumu. Ja attiecīgais apdraudējums netiks novērsts, var gūt nopietnus ievainojumus.



PIESARDZĪBA

Šis signālvārds norāda uz zemas riska pakāpes apdraudējumu. Ja attiecīgais apdraudējums netiks novērsts, var gūt nelielus vai vidēji smagus ievainojumus.

Pirms iekārtas lietošanas/nodošanas ekspluatācijā rūpīgi un pilnībā izlasiet šajā rokasgrāmatā sniegtos norādījumus par lietošanu un glabājiet rokasgrāmatu iekārtas tuvumā.

⚠ BRĪDINĀJUMS

- Šo iekārta drīkst lietot bērni vecumā no 8 gadiem un kā arī personas ar pazeminātām fiziskām, sensorām vai garīgām spējām vai bez pieredzes un zināšanām, ja šādas personas tiek uzraudzītas vai tām tiek sniegti norādījumi par drošu iekārtas lietošanu, un tās izprot iespējamus apdraudējumus. Bērni nedrīkst rotaļāties ar iekārta. Tīrīšanas un apkopes darbus, ko drīkst veikt lietotājs, nedrīkst veikt bērni bez pieaugušo uzraudzības (Eiropas savienības dalībvalstīs).
- Šo iekārta drīkst lietot personas (tostarp bērni) personas ar pazeminātām fiziskām, sensorām vai garīgām spējām vai bez pieredzes un zināšanām, ja šādas personas uzrauga vai tām sniedz norādījumus persona, kura ir atbildīga par viņu drošību. Jāuzrauga, lai bērni nerotaļājas ar ierīci (saskaņā ar IEC standarta prasībām).

BRĪDINĀJUMI PAR IZSTRĀDĀJUMA LIETOŠANU

- Neierastu apstākļu gadījumā (piemēram, ja sajūtat deguma smaku), nekavējoties izslēdziet iekārtu un atvienojiet elektroapgādi. Sazinieties ar izplatītāju, lai saņemtu norādījumus par to, kā izvairīties no elektriskās strāvas trieciena, ugunsgrēka vai traumas.
Neievietojiet pirkstus, stieņus vai citus priekšmetus gaisa ieplūdē vai izplūdē. Tas var izraisīt traumu, jo ventilators var griezties ar lielu ātrumu.
- **Neizmantojiet** viegli uzliesmojošus aerosolus, piemēram, matu aerosolu, laku vai krāsu, iekārtas tuvumā. Citādi var tikt izraisīts ugunsgrēks vai aizdegšanās.
- **Neglabājiet** degvielu vai uzliesmojošas vielas gaisa kondicionētāja tuvumā. Gāze var uzkrāties iekārtas tuvumā un izraisīt sprādzienu.
- **Neuzstādi**et gaisa kondicionētāju mitrā telpā, piemēram, vannas istabā vai veļas mazgātavā. Pārmērīgi ilgi pakļaujot mitruma iedarbībai, var izraisīt elektrisko komponentu īssavienojumu.
- Ilgstoši nepakļaujiet ķermeni tiešai vēsa gaisa iedarbībai.
- **Neļaujiet** bērniem rotaļāties ar gaisa kondicionētāju. Bērni, kuri atrodas iekārtas tuvumā, nepārtraukti jāuzrauga.
- Ja gaisa kondicionētāju izmanto vienlaicīgi ar degli vai citām sildierīcēm, rūpīgi vēdiniet telpu, lai izvairītos no skābekļa trūkuma un oglekļa monoksīda uzkrāšanās.
- Noteiktā vidē, piemēram, virtuvē, serveru telpā u.c., īpaši ieteicams izmantot īpaši šādām telpām paredzētu gaisa kondicionētāju.
- Nepareizi veiktu uzstādīšanas, regulēšanas, pārveides, tehniskās apkopes vai remonta darbu dēļ var tikt radīti bojājumi īpašumam, var gūt traumas vai pat zaudēt dzīvību.
- Uzstādīšanas un tehniskās apkopes darbus drīkst veikt licencēts apsildīšanas, ventilācijas un gaisa kondicionēšanas sistēmu uzstādītājs, cita līdzvērtīgi kvalificēta persona, tehniskās apkopes uzņēmuma darbinieks vai gāzes piegādātāja darbinieks.
- Ja barošanas vads ir bojāts, lai izvairītos no apdraudējumiem, tā nomaiņu drīkst veikt ražotāja personāls, ražotāja apkopes dienesta darbinieks vai līdzīgas kvalificētas personas.

PIESARDZĪBA

- Ja gaisa kondicionētāju nelietosiet ilgāku laiku, izslēdziet to un atvienojiet elektroapgādi.
- Pārliedzinieties, vai ūdens kondensāts brīvi izplūst no iekārtas.
- **Neaiztieci**et gaisa kondicionētāju ar mitrām rokām. Citādi varat gūt elektrisko triecienu.
- Iekārtu drīkst izmantot tikai tai paredzētajā nolūkā.
- **Nekāpiet** uz āra iekārtas un nenovietojiet uz tās nekādus priekšmetus.
- **Nepieļaujiet**, ka gaisa kondicionētājs ilgstoši darbojas telpā, kurā ir pārmērīgs mitruma līmenis, kā arī, ja telpā ir ilgstoši atvērtas durvis vai logi.
- Tāpat kā ar jebkuru citu mehānisko iekārtu, pieskaroties asām skārda malām, varat sagriezties. Ar šo iekārtu rīkojieties piesardzīgi, kā arī lietojiet cimdus un aizsargapģērbus.

⚠ BRĪDINĀJUMI PAR ELEKTROAPGĀDI

- Izmantojiet tikai norādīto elektroapgādes vadu. Ja elektroapgādes vads ir bojāts, lai izvairītos no apdraudējumiem, tā nomaiņu drīkst veikt ražotāja personāls, ražotāja apkopes dienesta darbinieks vai līdzīgas kvalificētas personas.
- Uzstādīšanas laikā iekārta atbilstoši jāieņem, citādi vai tikt izraisīts elektrošoks.
- Veicot jebkārus darbus ar elektrību, jāievēro visu vietējo un valsts normatīvo aktu prasības attiecībā uz elektroinstalāciju, kā arī uzstādīšanas rokasgrāmatā sniegtie norādījumi. Cieši pievienojiet kabeļus un stingri nostipriniet tos, lai ārēja spēka iedarbības ietekmē netiktu bojāta spaiļe. Nepareizi elektriskie savienojumi var pārkarst un izraisīt aizdegšanos un elektrošoku. Visi elektriskie savienojumi jāveido saskaņā ar elektrisko savienojumu shēmu, kas ir piestiprināta pie iekštelpu iekārtas un āra iekārtas paneļa.
Elektroinstalācijai jābūt pareizi izvietotai, lai varētu pareizi aizvērt vadības paneļa durtiņas. Ja vadības paneļa durtiņas tiks nepareizi aizvērtas, var veidoties korozija, un tās ietekmē spaiļu savienojuma punkti var uzkarst un aizdegties, kā arī var tikt izraisīts elektrošoks.
- Ja elektroapgādes avots tiks pievienots fiksētai elektroinstalācijai, fiksētajai elektroinstalācijai jānodrošina visu polu atvienošanas ierīce, kurai visos polos ir vismaz 3 mm atstatums un kuras noplūdes strāva var pārsniegt 10mA, paliekošās strāvas ierīce (Residual Current Device- RCD), kuras nominālā paliekošā darba strāva nepārsniedz 30mA, kā arī atslēgumaizsardzība, ievērojot elektroinstalācijas noteikumus.
- Ja ELEKTROAPGĀDES VADS ir bojāts, lai izvairītos no apdraudējumiem, tā nomaiņu drīkst veikt ražotāja personāls, ražotāja apkopes dienesta darbinieks vai līdzīgas kvalificētas personas.

⚠ BRĪDINĀJUMI PAR IZSTRĀDĀJUMA UZSTĀDĪŠANU

- Uzstādīšana jāveic pilnvarotam izplatītājam vai speciālistam. Neatbilstoši veikta uzstādīšana var izraisīt ūdens noplūdi, elektrošoku vai aizdegšanos.
- Uzstādīšana jāveic saskaņā ar norādījumiem par uzstādīšanu. Neatbilstoši veikta uzstādīšana var izraisīt ūdens noplūdi, elektrošoku vai aizdegšanos. (Ziemeļamerikā uzstādīšanu drīkst veikt tikai pilnvarots personāls, un tas jā dara, ievērojot prasības attiecībā uz NEC un CEC)
- Ja šai iekārtai ir nodrošina remonts vai tehniskā apkope, sazinieties ar pilnvarotu tehniskās apkopes dienesta pārstāvi. Iekārta jāuzstāda saskaņā ar valsts noteikumiem par elektroinstalāciju. Uzstādīšanā jāizmanto tikai komplektā ietvertie piederumi, daļas un norādītās detaļas. Nestandarta daļu izmantošana var izraisīt ūdens noplūdi, elektrošoku, aizdegšanos vai iekārtas darbības traucējumus.
- Uzstādiet iekārtu uz stingras virsmas, kas ir piemērota iekārtas svaram. Ja izvēlētajā uzstādīšanas vieta nav piemērota iekārtas svaram vai uzstādīšana tiek veikta nepareizi, iekārta var nokrist un radīt nopietnus ievainojumus un bojājumus.
- Uzstādiet drenāžas caurules saskaņā ar šajā rokasgrāmatā sniegtajiem norādījumiem. Neatbilstošas drenāžas rezultātā ūdens var radīt bojājumus ēkai un īpašumam.
- Iekārtas, kurās ir uzstādīts papildu elektriskais sildītājs, neuzstādiet tuvāk par 1metru (3 pēdām) jebkādiem viegli uzliesmojošiem materiāliem.
- **Neuzstādiet** iekārtu vietā, kur var būt uzliesmojošas gāzes noplūde. Ja ap iekārtu uzkrāsies uzliesmojoša gāze, tā var aizdegties.

- **Neieslēdziet** elektroapgādi, kamēr nav pabeigti visi darbi.
- Ja gaisa kondicionētājs jāpārvieto citā vietā, ieteicams, lai iekārtas atvienošanu un atkārtotu uzstādīšanu veic pieredzējis tehniskās apkopes dienesta speciālists.
- Informāciju par iekārtas uzstādīšanu, skatiet sadaļās “Telpu iekārtas uzstādīšana” un “Āra iekārtas uzstādīšana”.
- Pārmērīga smaguma apdraudējums– iekārtas pārvietošana un uzstādīšana jāveic vismaz divām personām. Citādi var gūt muguras vai cita veida traumas.

⚠ BRĪDINĀJUMI PAR TĪRĪŠANU UN TEHNISKO APKOPI

- Pirms tīrīšanas izslēdziet ierīci un atvienojiet elektroapgādi. Pretējā gadījumā var tikt izraisīts elektriskais trieciens.
- **Netīriet** gaisa kondicionētāju ar pārmērīgu ūdens daudzumu.
- **Netīriet** gaisa kondicionētāju ar viegli uzliesmojošiem tīrīšanas līdzekļiem. Viegli uzliesmojoši tīrīšanas līdzekļi var izraisīt ugunsgrēku vai iekārtas deformāciju.

⚡ PIEZĪME PAR DROŠINĀTĀJA SPECIFIKĀCIJĀM

- Gaisa kondicionētāja shēmas plate (PCB) ir konstruēta ar drošinātāju, kas nodrošina virsstrāvas aizsardzību. Šis drošinātājs ir jānomaina uz identisku komponentu.
- Drošinātāja specifikācijas, ja tāds ir uzstādīts, ir uzdrukātas uz shēmas plates, piemēram, T5A/250VAC un T10A/250VAC.

⚠ PIEZĪME PAR FLUORĒTĀM GĀZĒM (NEATTIECAS UZ IEKĀRTU, KURĀ IZMANTO R32 AUKSTUMNESĒJU)

- Šajā gaisa kondicionēšanas iekārtā ir fluorēta siltumnīcas efektu izraisoša gāze. Sīkāku informāciju par gāzes veidu un daudzumu skatiet attiecīgajā marķējumā, kas piestiprināts pie iekārtas, vai āra iekārtas komplektā ietvertajā dokumentā “Lietošanas rokasgrāmata – datu lapa”. (Sadaļa tikai izstrādājumiem, kuri tiks izmantoti Eiropas Savienībā).
- Šīs iekārtas uzstādīšana, tehniskā apkope un remonts jāveic sertificētam tehniķim. Iekārtas demontāža un nodošana otrreizējai pārstrādei jāveic sertificētam tehniķim.
- Pārbaudot, vai iekārtā nav noplūdes, īpaši ieteicams atbilstoši reģistrēt visas pārbaudes.

⚠ PAR UZLIESMOJOŠU AUKSTUMNESĒJU

- Ja tiek izmantots viegli uzliesmojošs aukstumnesējs, iekārta jāglabā labi vēdinātā telpā, kura ir pietiekami liela iekārtas ekspluatācijai.
- Modeļiem ar R32 aukstumnesēju minimālie telpas izmēri ir norādīti turpinājumā sniegtajā tabulā.

1) IEC standarta prasības (tikai IEC 60335-2-40:2018).

Uzstādīta pie griestiem	Uzstādīta pie sienas
m (kg) — A _{min} (m ²)	m (kg) — A _{min} (m ²)
≤ 2,503 — 4	≤ 2,048 — 4
2,503 < m ≤ 2,6 — 4,28	2,048 < m ≤ 2,2 — 4,58
2,6 < m ≤ 2,8 — 4,97	2,2 < m ≤ 2, — 5,45
2,8 < m ≤ 3,0 — 5,70	2,4 < m ≤ 2,6 — 6,40
3,0 < m ≤ 3,2 — 6,49	2,6 < m ≤ ,8 — 7,42
3,2 < m ≤ 3,4 — 7,32	2,8 < m ≤ 3,0 — 8,52
3,4 < m ≤ 3,6 — 8,21	3,0 < m ≤ 3,2 — 9,69
3,6 < m ≤ 3,8 — 9,15	3,2 < m ≤ 3,4 — 11,0
3,8 < m ≤ 4,0 — 10,2	3,4 < m ≤ 3,6 — 12,3
4,0 < m ≤ 4,2 — 11,2	3,6 < m ≤ 3, — 13,7
4,2 < m ≤ 4,4 — 12,3	3,8 < m ≤ 4,0 — 15,2
4,4 < m ≤ 4,6 — 13,4	4,0 < m ≤ 4,2 — 16,7
4,6 < m ≤ 4,8 — 14,6	4,2 < m ≤ 4,4 — 18,4
4,8 < m ≤ 5,0 — 15,9	4,4 < m ≤ 4,6 — 20,0
5,0 < m ≤ 5,2 — 17,2	4,6 < m ≤ 4, — 21,8
5,2 < m ≤ 5,4 — 18,5	4,8 < m ≤ 5,0 — 23,7
5,4 < m ≤ 5,6 — 19,9	5,0 < m ≤ 5, — 25,6
5,6 < m ≤ 5,8 — 21,3	5,2 < m ≤ 5,4 — 27,6
5,8 < m ≤ 6,0 — 22,8	5,4 < m ≤ 5,6 — 29,7
	5,6 < m ≤ 5,8 — 31,9
	5,8 < m ≤ 6,0 — 34,1

2) EN standarts ir piemērojams Eiropas Savienībā, EBTA (izņemot Šveici), Apvienotajā Karalistē, Turcijā (piemērojams tikai Standarti EN 60335-2-40: 2003 un IEC 60335-2-40: 2013).

Uzstādīta pie griestiem	Uzstādīta pie sienas
m (kg) — A _{min} (m ²)	m (kg) — A _{min} (m ²)
≤ 2,503 — 4	≤ 2,048 — 4
2,503 < m ≤ 2,6 — 4,32	2,048 < m ≤ 2,2 — 4,62
2,6 < m ≤ 2,8 — 5,01	2,2 < m ≤ 2,4 — 5,50
2,8 < m ≤ 3,0 — 5,75	2,4 < m ≤ 2,6 — 6,45
3,0 < m ≤ 3,2 — 6,54	2,6 < m ≤ 2,8 — 7,48
3,2 < m ≤ 3,4 — 7,38	2,8 < m ≤ 3,0 — 8,59
3,4 < m ≤ 3,6 — 8,28	3,0 < m ≤ 3,2 — 9,77
3,6 < m ≤ 3,8 — 9,22	3,2 < m ≤ 3,4 — 11,1
3,8 < m ≤ 4,0 — 10,3	3,4 < m ≤ 3,6 — 12,4
4,0 < m ≤ 4,2 — 11,3	3,6 < m ≤ 3,8 — 13,8
4,2 < m ≤ 4,4 — 12,4	3,8 < m ≤ 4,0 — 15,3
4,4 < m ≤ 4,6 — 13,6	4,0 < m ≤ 4,2 — 16,9
4,6 < m ≤ 4,8 — 14,8	4,2 < m ≤ 4,4 — 18,5
4,8 < m ≤ 5,0 — 16,0	4,4 < m ≤ 4,6 — 20,2
5,0 < m ≤ 5,2 — 17,3	4,6 < m ≤ 4,8 — 22,0
5,2 < m ≤ 5,4 — 18,7	4,8 < m ≤ 5,0 — 23,9
5,4 < m ≤ 5,6 — 20,1	5,0 < m ≤ 5,2 — 25,8
5,6 < m ≤ 5,8 — 21,5	5,2 < m ≤ 5,4 — 27,9
5,8 < m ≤ 6,0 — 23,0	5,4 < m ≤ 5,6 — 29,9
	5,6 < m ≤ 5,8 — 32,1
	5,8 < m ≤ 6,0 — 34,4

m: Aukstumnesēja tilpumu (tabulā apzīmēts ar burtu "m") aprēķina, datu plāksnē norādīto nominālo tilpumu saskaitot ar aukstumnesēja papildu tilpumu, kas norādīts rokasgrāmatas sadaļā "Piezīmes par aukstumnesēja pievienošanu".
Amin: minimālais telpas laukums.

- Telpā nedrīkst izmantot vairākkārt lietojamus mehāniskos savienotājus un konusveida savienojumus (saskaņā ar EN standarta prasībām).
Nominālais statiskais spiediens
- Telpās izmantotajiem mehāniskajiem savienotājiem 25% no maksimāli pieļaujamā spiediena ir jābūt ne vairāk kā 3 g/gadā. Ja telpās atkārtoti izmanto mehāniskos savienotājus, ir atjauno to plomba. Ja konusveida savienojumus paredzēts atkārtoti izmantot telpās, to koniskā daļa ir jāizgatavo no jauna (saskaņā ar UL standarta prasībām).
- Ja telpās atkārtoti izmanto mehāniskos savienotājus, ir atjauno to plomba.
- Ja konusveida savienojumus paredzēts atkārtoti izmantot telpās, to koniskā daļa ir jāizgatavo no jauna (saskaņā ar IEC standartu prasībām). Telpās izmantotajiem mehāniskajiem savienotājiem jāatbilst Standarta ISO 14903 prasībām.

Norādījumi par utilizāciju Eiropā

Šis marķējums uz izstrādājuma vai tam pievienotajā dokumentācijā norāda, ka elektrisko un elektronisko iekārtu atkritumus nedrīkst izmest kopā ar sadzīves atkritumiem.

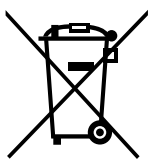

Pareiza atbrīvošanās no šī izstrādājuma (elektrisko un elektronisko iekārtu atkritumi)

Šī iekārta satur aukstumnesēju un citus potenciāli bīstamus materiālus. Saskaņā ar normatīvo aktu prasībām šai iekārtai jānodrošina īpaša savākšana un apstrāde. **Neutilizējiet** šo izstrādājumu kopā ar sadzīves atkritumiem vai kā nešķirotus sadzīves atkritumus.

Iekārtu var utilizēt vienā no šādiem veidiem:

- atbrīvojieties no ierīces īpaši šim nolūkam paredzētā sadzīves elektronisko atkritumu savākšanas vietā;
- iegādājoties jaunu ierīci, mazumtirgotājs var bez maksas pieņemt jūsu veco iekārtu;
- ražotājs var bez maksas pieņemt jūsu veco iekārtu;
- pārdodiet iekārtu sertificētam metāllūžņu dīlerim.

Īpaša piezīme

Izmetot iekārtu mežā vai citā vietā brīvā dabā, tiks apdraudēta jūsu veselība un nodarīts kaitējums videi. Bīstamas vielas var ieplūst gruntsūdeņos un iekļūt pārtikas ķēdē.

Nominālais statiskais spiediens

MODELIS	9~18 tūkst.
SPIEDIENS	0,10 collas-H ₂ O (25 Pa)

PIEZĪME

Maksimālais kopējais darba ārējais statiskais spiediens nedrīkst pārsniegt 0,80 WC vai 100 Pa. Gaisa plūsma ievērojami samazinās vairāk par 0,80 WC vai 100 Pa. Sistēma ir veidota tā, lai tad, kad filtri piesārņojas, palielinās to pretestība.

TEHNISKĀ APKOPE UN UZTURĒŠANA

⚠️ PIESARDZĪBA

Iekštelpu iekārtas tīrīšana

- Pirms tīrīšanas vai tehniskās apkopes darbu sākšanas vienmēr **IZSLĒDZIET** gaisa kondicionētāju un atvienojiet tam elektroapgādi.
- Tīriet iekārtu tika ar mīkstu, sausu drāniņu. Ja iekārta ir īpaši netīra, var izmantot siltā ūdenī samērcētu drānu.
- Tīriet iekārtu tika ar mīkstu, sausu drāniņu. Ja iekārta ir īpaši netīra, var izmantot siltā ūdenī samērcētu drānu.
- Pirms filtra nomaiņas vai tīrīšanas izslēdziet iekārtu un atvienojiet tās elektroapgādi. Filtra noņemšana un tehniskā apkope jāveic sertificētam tehniķim.
- Noņemot filtru, nepieskarieties iekārtas metāla daļām. Citādi varat sagriezties ar asām metāla šķautnēm.
- Iekštelpu iekārtas tīrīšanai neizmantojiet ūdeni. Citādi var bojāt izolācijas materiālu, kā arī gūt elektrošoku.
- Žāvēšanas laikā nenovietojiet filtru tiešā saules gaismā. Citādi filtrs var kļūt mazāks.
- Jebkādi iekštelpu iekārtas apkopes un tīrīšanas darbi jāveic pilnvarotam izplatītājam vai licencētam tehniskās apkopes dienesta pārstāvim.
- Jebkādi iekārtas remontdarbi jāveic pilnvarotam izplatītājam vai licencētam tehniskās apkopes dienesta pārstāvim.
- Lietotājs nedrīkst veikt remontu un tīrīšanu.

Gasa kondicionētāja tehniskā apkope

Tehniskā apkope, ja iekārta netika ilgi lietota

Ja gaisa kondicionētāju nelietosiet ilgāku laiku, veiciet turpinājumā norādītās darbības.



Izslēdziet iekārtu un atvienojiet elektroapgādi



Izslēdziet iekārtu un atvienojiet elektroapgādi

Tehniskā apkope, pārbaude pirms sezonas sākuma

Ja iekārta ilgi netika izmantota vai tiek izmantota bieži, rīkojieties, kā norādīts turpinājumā.



Pārbaudiet, vai nav bojātu vadu



Pārbaudiet noplūdes

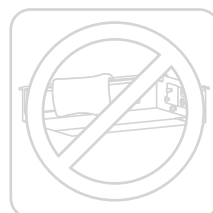

Pārļiecinieties, vai neviena gaisa ieplūdes un izplūdes atvere nav nobloķēta

PROBLĒMU NOVĒRŠANA

PIESARDZĪBA

Ja konstatējat jebkuru no turpinājumā norādītajiem apstākļiem, nekavējoties izslēdziet iekārtu!

- Elektroapgādes vads ir bojāts vai ļoti karsts.
- Ir jūtama deguma smaka.
- No iekārtas atskan skaļa vai neierasta skaņa.
- Elektroapgādes drošinātājs vai jaudas slēdzis bieži pārslēdzas.
- Iekārtā iekļuva ūdens vai jebkādi priekšmeti, vai arī ūdens iztek vai jebkāds priekšmets izkrīt no iekārtas.

NEMĒĢINIET LABOT IEKĀRTU PATSTĀVĪGI! NEKAVĒJOTIES SAZINIETIES AR PILNVAROTU TEHNISKĀS APKOPES DIENESTA PĀRSTĀVI.

Vispārīgas problēmas

Turpinājumā aprakstītās problēmas nav darbības traucējums un lielākajā daļā situāciju nebūs nepieciešami remontdarbi.

Problēma	Iespējamais iemesls
Ierīce neieslēdzas, kad tiek poga ON/OFF	Iekārtai ir 3 minūšu aizsardzības funkcija, kas novērš iekārtas pārslodzi. Iekārtu nevar no jauna ieslēgt trīs minūtes pēc tās izslēgšanas.
	Modeļiem ar apsildes un dzesēšanas režīmu: ja darbojas darba indikators un indikators PRE-DEF (uzsildīšana/atkausēšana), āra temperatūra ir pārāk augsta un tiks aktivizēta auksta vēja ietekmes novēršanas funkcija, lai atkausētu iekārtu.
	Modeļiem ar tikai dzesēšanas funkciju: ja darbojas indikators "tikai ventilators", āra temperatūra ir pārāk augsta un tiks aktivizēta aizsardzības pret sasalšanu funkcija, lai atkausētu iekārtu.
Iekārta pārslēdzas no režīma COOL/HEAT uz režīmu FAN	Iekārta var mainīt iestatījumu, lai novērstu salnas veidošanos uz iekārtas. Kad temperatūra paaugstināsies, iekārta atkal sāks darboties iepriekš iestatītajā režīmā.
	Iestatītā temperatūra tika sasniegta, tādēļ iekārta izslēdza kompresoru. Iekārta atsāks darboties, kad temperatūra atkal svārstīsies.
No iekštelpu iekārtas izplūst balta migla	Ja reģionos, kur ir mitri apstākļi, gaisa telpā un kondicionētā gaisa temperatūra ievērojami atšķiras, var veidoties balta migla.
Iekštelpu un āra iekārtas izstaro baltu miglu	Kad iekārta pēc atkausēšanas pārslēdzas režīmā HEAT, atkausēšanas procesā radītā mitruma dēļ var veidoties balta migla.
No iekštelpu iekārtas atskan troksnis	Žalūziju novietojuma atiestatīšanas laikā var būt dzirdama skaņa, kas līdzinās gaisa plūsmai.
	Ja sistēma ir izslēgta vai ir iestatīts režīms COOL, ir dzirdama čīkstoša skaņa. Šī skaņa ir dzirdama arī tad, kad darbojas drenāžas sūknis (nav ietverts komplektā).
	Ja iekārta darbojas režīmā HEAT, var būt dzirdama čīkstoša skaņa, ko izraisa iekārtas plastmasas daļu izplešanās un saraušanās.
No iekštelpu un āra iekārtām atskan troksnis	Šņākoņai līdzīga skaņa darbības laikā: tā ir normāla parādība, un to izraisa aukstumnesēja gāze, kas plūst gan iekštelpu, gan āra iekārtās.
	Šņākoņai līdzīga skaņa uzreiz pēc iekārtas ieslēgšanas, darbības pārtraukšanas vai atkausēšanas laikā: tā ir normāla parādība, un to izraisa aukstumnesēja gāzes plūsmas virziena maiņa vai plūsmas apturēšana.
	Čīkstoša skaņa: tā ir normāla parādība, un iekārtas darbības laikā čīkstēšanai līdzīgus trokšņus izraisa plastmasas un metāla daļu izplešanās un saraušanās temperatūras izmaiņu ietekmē.

Problēma	Iespējamais iemesls
No ārā iekārtas atskan troksnis	Atkarībā no pašreizējā darbības režīma no iekārtas var atskanēt dažādas skaņas.
No iekštelpu vai ārā iekārtas izplūst putekļi	Kad iekārta netiek izmantota, tajā var uzkrāties putekļi. Attiecīgi, kad iekārta tiek ieslēgta, šie putekļi izplūst ārā. Lai no tā izvairītos, ja iekārta netiek ilgu laiku izmantota, apsedziet to.
Iekārta izstaro sliktu smaku	Iekārta var absorbēt vides smakas (piemēram, no mēbelēm, ēdiena gatavošanas, cigaretēm utt.). Iekārtas filtri ir sapelējuši, un tie ir jānotīra. Lai nomainītu, tieši sazinieties ar profesionālu tehniķi.
Āra iekārtas ventilators nedarbojas	Darbības laikā ventilatora darbības ātrums tiek regulēts, lai optimizētu izstrādājuma darbību.

PIEZĪME: ja problēma joprojām pastāv, sazinieties ar vietējo izplatītāju vai tuvāko tehniskās apkopes dienestu. Sniedziet detalizētu aprakstu par vienības darbības traucējumiem, kā arī modeļa numuru.

Ja rodas problēmas, pirms sazināšanās ar remonta pakalpojumu uzņēmumu, pārbaudiet turpinājumā minēto.

Problēma	Iespējamais iemesls	Risinājums
Slikta dzesēšanas veiktspēja	Temperatūras iestatījuma vērtība var būt lielāka par temperatūru telpā	Iestatiet mazāku iestatījuma vērtību
	Iekštelpu vai ārā iekārtas siltummainis ir netīrs	Tieši sazinieties ar profesionālu tehniķi, lai nomainītu siltummaini
	Gaisa filtrs ir netīrs	Tieši sazinieties ar profesionālu tehniķi, lai nomainītu gaisa filtru
	Kādas no iekārtām gaisa ieplūde vai izplūde ir nosprostota	Izslēdziet iekārtu, likvidējiet šķērslī un no jauna ieslēdziet iekārtu
	Ir atvērtas durvis vai logi	Pārlicinieties, vai iekārtas darbības laikā ir aizvērtas visas durvis un logi
	Saules radītā karstuma ietekmē tiek radīts pārlietu liels karstums	Aizveriet logus un aizkarus laikā, kad ir liels karstums vai spoža saule
	Pārāk daudz siltuma avotu telpā (cilvēki, datori, elektronika utt.)	Samaziniet siltuma avotu daudzumu
	Pārāk zems aukstumnesēja līmenis noplūdes vai ilgstošas lietošanas dēļ	Pārbaudiet, vai nav noplūžu, un, ja nepieciešams, atjaunojiet izolāciju un iepildiet aukstumnesēju

Problēma	Iespējamais iemesls	Risinājums
Iekārta nedarbojas	Elektroapgādes kļūme	Uzgaidiet, līdz tiek atjaunota elektroapgāde
	Elektroapgāde ir atvienota	Ieslēdziet elektroapgādi
	Drošinātājs ir izdedzis	Tieši sazinieties ar profesionālu tehniķi, lai nomainītu drošinātāju
	Tālvadības pults baterijas ir tukšas	Nomainiet baterijas
	Tika aktivizēta iekārtas 3 minūšu aizsardzība	Pēc iekārtas ieslēgšanas trīs minūtes uzgaidiet
	Ir aktivizēts taimeris	Izslēdziet taimeri
Iekārta bieži tiek palaista un apturēta	Sistēmā ir pārāk daudz vai pārāk maz aukstumnesēja	Tieši sazinieties ar profesionālu tehniķi, lai veiktu remontu
	Sistēmā ir iekļuvusi nesaspiežama gāze vai mitrums	Tieši sazinieties ar profesionālu tehniķi, lai veiktu remontu
	Sistēmas ķēde ir bloķēta	Tieši sazinieties ar profesionālu tehniķi, lai veiktu remontu
	Kompresors ir bojāts	Tieši sazinieties ar profesionālu tehniķi, lai veiktu remontu
	Pārmērīgi augsts vai zems spriegums	Uzstādiet manostatu, lai regulētu spriegumu
Slikta apsildes veiktspēja	Āra temperatūra ir ārkārtīgi zema	Izmantojiet papildu sildierīci
	Pa durvīm un logiem ieplūst auksts gaiss	Pārļiecinieties, vai iekārtas darbības laikā ir aizvērtas durvis un logi
	Pārāk zems aukstumnesēja līmenis noplūdes vai ilgstošas lietošanas dēļ	Tieši sazinieties ar profesionālu tehniķi, lai veiktu remontu
Indikatori nepārtraukti mirgo		
Iekštelpu iekārtas displejā tiek parādīts kļūdas kods, kas sākas ar burtiem, kā parādīts turpinājumā:		
<ul style="list-style-type: none"> • E(x), P(x), F(x) • EH(xx), EL(xx), EC(xx) • PH(xx), PL(xx), PC(xx) 	<p>Iekārtas darbība var tikt apturēta, vai arī tā var turpināt droši darboties. Ja indikatori nepārtraukti mirgo vai tiek parādīts kļūdas kods, uzgaidiet aptuveni 10 minūtes. Problēma var atrisināties pati no sevis.</p> <p>Ja tā nav, atvienojiet elektroapgādi un pēc tam no jauna to pievienojiet. Ieslēdziet iekārtu.</p> <p>Ja problēma joprojām pastāv, atvienojiet elektroapgādi un sazinieties ar tuvāko tehniskās apkopes dienestu</p>	

Tālvadības pults problēmu novēršana









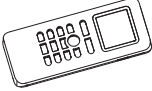
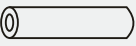

Problēma	Iespējamais iemesls	Risinājums
Ventilatora ātrumu nevar nomainīt.	Pārbaudiet, vai ir atlasīts režīms AUTO.	Pārbaudiet, vai ir atlasīts režīms AUTO.
	Pārbaudiet, vai ir atlasīts režīms DRY.	Režīmā DRY, poga FAN SPEED nav aktīva. Ventilatora ātrumu var mainīt tikai režīmos COOL, FAN un HEAT.
Temperatūras rādījuma displejs ir izslēgts	Pārbaudiet, vai ir atlasīts režīms FAN.	Režīmā FAN temperatūras iestatījumu nevar mainīt.
Indikators TIMER OFF pēc noteikta laika vairs nav redzams	Ja funkcija TIMER OFF tika aktivizēta, tās darbības cikls varēja būt izbeidzies.	Iestatītajā laikā gaisa kondicionētājs automātiski pārstāj darboties un indikators izslēdzas.
Indikators TIMER ON pēc noteikta laika vairs nav redzams	Ja funkcija TIMER ON tika aktivizēta, tās darbības cikls varēja būt izbeidzies.	Iestatītajā laikā gaisa kondicionētājs automātiski sāk darboties un indikators izslēdzas.
Nospiežot ieslēgšanas/izslēgšanas pogu, nav dzirdama neviena skaņa.	Pārbaudiet, vai tālvadības pults signāla raidītājs ir pareizi virzīts uz iekštelpu ierīces infrasarkanā signālu uztvērēju.	Norādiet ar tālvadības pulti tieši uz uztvērēju un divreiz nospiediet ieslēgšanas/izslēgšanas pogu.

PIEZĪME: ja pēc iepriekš minēto pārbaūžu un diagnostikas veikšanas problēma joprojām pastāv, nekavējoties izslēdziet ierīci un sazinieties ar pilnvarotu tehniskās apkopes dienestu. Ja risinājumā tiek ieteikts sazināties ar profesionālu tehniķi, neveiciet nekādas darbības un tieši sazinieties ar profesionālu tehniķi.

IZSTRĀDĀJUMA UZSTĀDĪŠANA

PIEDERUMI

Gaisa kondicionētāja komplektā ir ietverti turpinājumā norādītie piederumi. Lai uzstādītu gaisa kondicionētāju, izmantojiet visas uzstādīšanai paredzētās daļas un piederumus. Nepareiza uzstādīšana var izraisīt ūdens noplūdi, elektrošoku un aizdegšanos vai iekārtas darbības traucējumus. Priekšmeti, kuri nav ietverti gaisa kondicionētāja komplektā, ir jāiegādājas iekārtas lietotājam.

Piederuma nosaukums	Daudzums (gab.)	Izskats	Piederuma nosaukums	Daudzums (gab.)	Izskats
Rokasgrāmata	2-4		Tālvadības pults (dažiem modeļiem)	1	
Aukstumnesēja ievēlēs/izplūdes caurules aizsargapvalks	2		Displeja savienotājsvads (2 m) (dažiem modeļiem)	1	
Vara uzgrieznis	2		Magnētiskais gredzens (divreiz aptiniet elektrības vadus S1 un S2 (P, Q, E) ap magnētisko gredzenu) (dažiem modeļiem)	1	 S1&S2(P&Q&E)
Vadu tālvadības pults (iepakojumā)	1		Magnētiskais gredzens (pēc uzstādīšanas pievienojiet to vadam, kas savieno iekštelpu un āra iekārtu) (dažiem modeļiem)	Atkarībā no modeļa	
Izplūdes caurules apvalks (dažiem modeļiem)	1		Vada aizsargapvalks (dažiem modeļiem)	1	
Izplūdes caurules skava (dažiem modeļiem)	1-2 (atkarībā no modeļa)		Displeja panelis *Tikai pārbaudes nolūkā (modeļiem KJR-120G un KJR-120H)	1	
Drenāžas savienojums un blīvģredzens (dažiem modeļiem)	1				

Atsevišķi iegādājami piederumi

Ir pieejamas divu veidu tālvadības pultis: vadu un bezvadu.

Tālvadības pulti izvēlieties, ņemot vērā klienta vēlmis un prasības, un uzstādiet to atbilstošā vietā. Informāciju par piemērotas tālvadības pults izvēli skatiet katalogos un tehniskajā literatūrā.

Displeja panelis

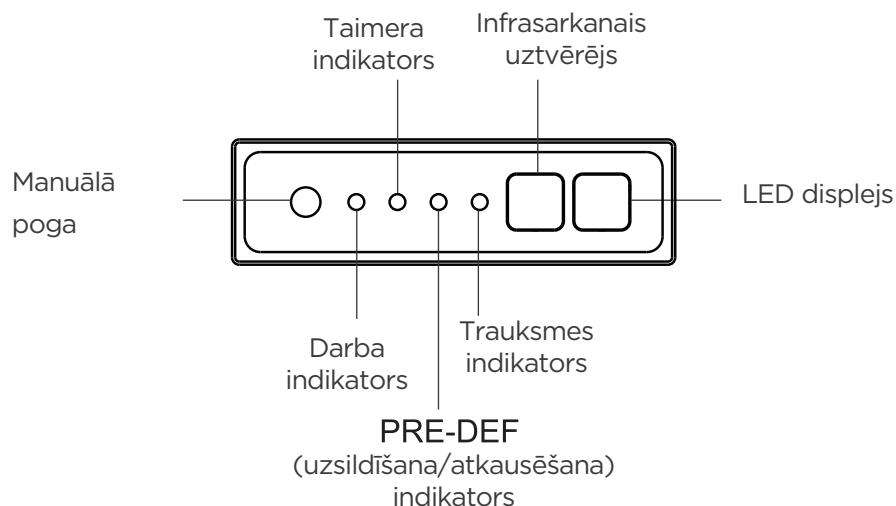

Manuālās vadības poga: ar šo pogu pārslēdz režīmus šādā secībā: AUTO, FORCED COOL, OFF.

Režīms FORCED COOL: režīmā FORCED COOL mirgo darba indikators. Kad sistēma ir atdzisusi, uz 30 minūtēm tiek pārsēgts režīms AUTO ar lielu gaisa plūsmas ātrumu. Šīs darbības laikā tālvadības pults tiks atspējota.

Režīms OFF: Ja displeja panelis tiek izslēgts, iekārta tiek izslēgta un tālvadības pults tiek atkal iespējota.

Darba apstākļi

Ja gaisa kondicionētājs tiek izmantots vidē, kur temperatūra neatbilst norādītajam temperatūru diapazonam, var tikt aktivizētas noteiktas drošības aizsardzības funkcijas un iekārta var tikt automātiski izslēgta.

Sadales veida invertors

	Režīmā COOL	Režīmā HEAT	Režīmā DRY
Temperatūra telpā	17°C - 32°C	0°C - 30°C	10°C - 32°C
Temperatūra ārā	-15°C - 50°C (modeļiem ar zemu temp. dzesēšanas sistēmu)	-20°C - 24°C	0°C - 50°C
Temperatūra ārā (tropu vidē uzstādāmiem modeļiem)	0°C - 52°C	-15°C - 24°C	0°C - 52°C

ĀRA IEKĀRTĀM AR PĀPILDU ELEKTRISKO SILDĪTĀJU

Ja temperatūra ārā ir zemāka par 0 °C, ieteicams neatvienot iekārtu no elektroapgādes avota, lai nodrošinātu vienmērīgu darbību.

Fiksēta ātruma

	Režīmā COOL	Režīmā HEAT	Režīmā DRY
Temperatūra telpā	17°C-32°C	0°C-30°C	10°C-32°C
Temperatūra ārā	18°C-43°C	-7°C-24°C	11°C-43°C
	-7°C-43°C (modeļiem ar zemu temp. dzesēšanas sistēmu)		18°C-43°C
	18°C-52°C (tropu vidē uzstādāmiem modeļiem)		18°C-52°C (tropu vidē uzstādāmiem modeļiem)

Savienotājscaurules izmērs

Dažas daļas ir jāiegādājas atsevišķi. Sazinieties ar izplatītāju, lai noskaidrotu iekārtai piemērotu caurules izmēru.

Nosaukums	Izmērs	
Cauruļu pievienošanas komplekts	Šķidrums puse	Φ 6.35(1/4 collas)
		Φ 9.52(3/8 collas)
	Gāzes puse	Φ 9.52(3/8 collas)
		Φ 12.7(1/ 2 collas)
		Φ 16(5/8 collas)

KOPSAVILKUMS PAR UZSTĀDĪŠANU

1

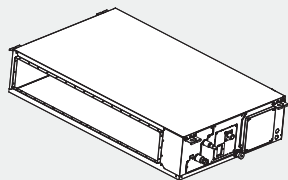

Uzstādiet iekštelpu iekārtu

2

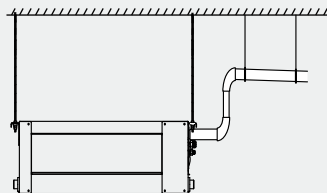

Uzstādiet drenāžas cauruli

3

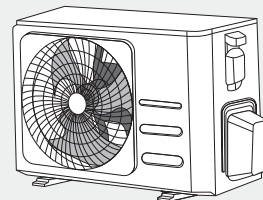

Uzstādiet āra iekārtu

6

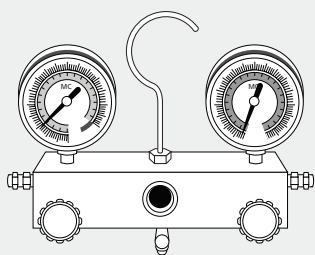

Iztukšojiet
aukstumnesēja
sistēmu

5

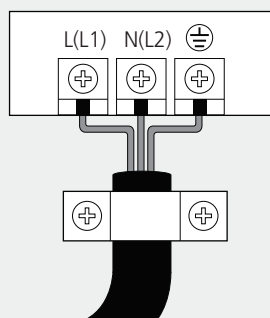

Pievienojiet vadus

4

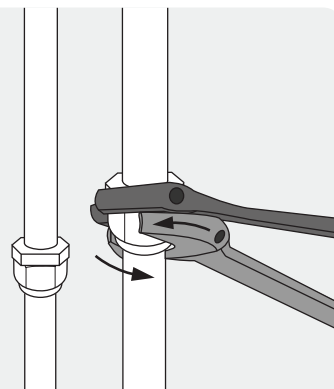

Pievienojiet
aukstumnesēja
caurules

7

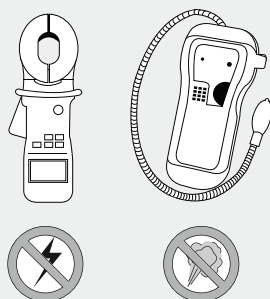

Veiciet izmēģinājuma palaidi

PĀRSKATS PARIZSTRĀDĀJUMU

PIEZĪME PAR ATTĒLIEM:

Šajā rokasgrāmatā ietvertie attēli ir paredzēti tikai informatīvā nolūkā. Jūsu iekštelpu iekārtas faktiskā forma var nedaudz atšķirties. Noteicošā ir faktiskā forma. Uzstādīšana jāveic saskaņā ar vietējo un valsts standartu prasībām. Atkarībā no valsts uzstādīšanas prasības var nedaudz atšķirties.

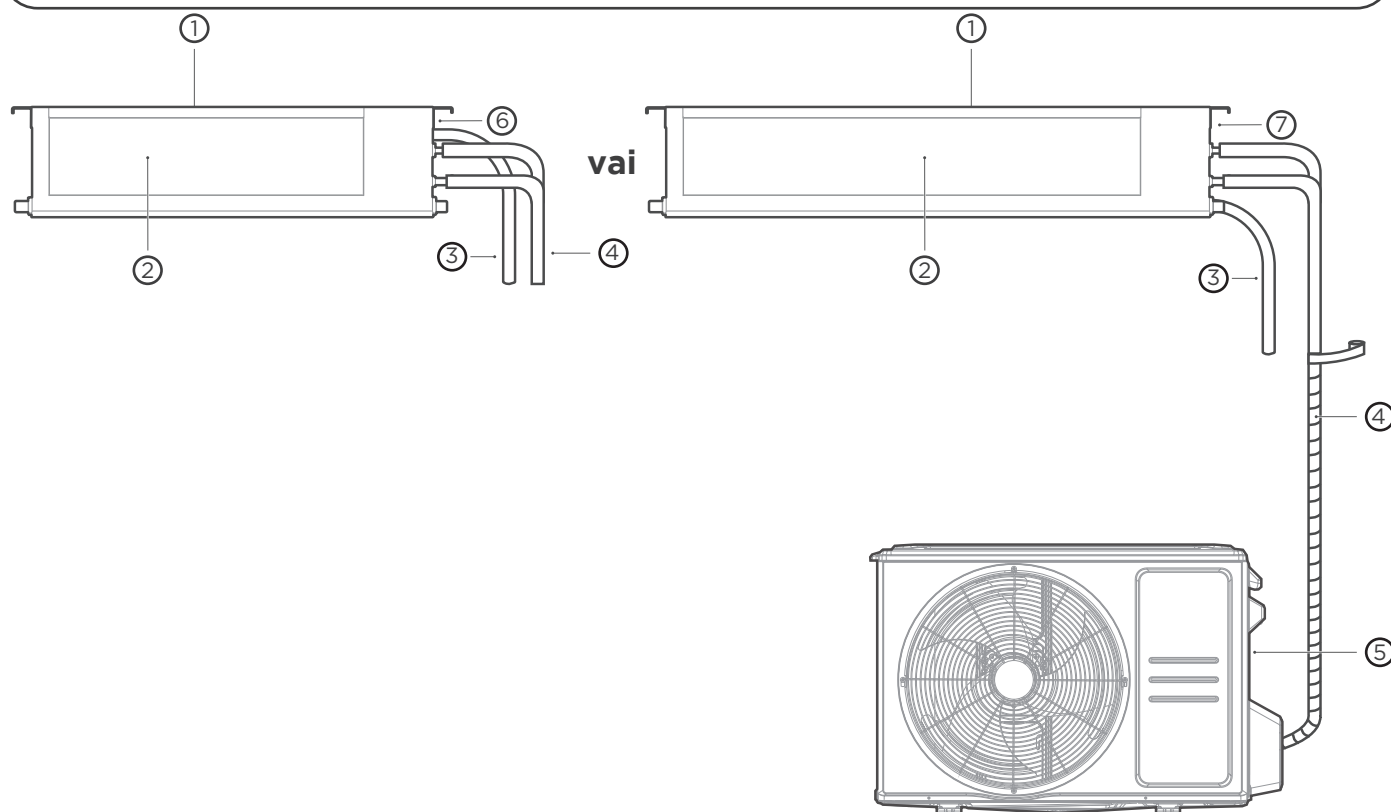

① Gaiss ieplūde

② Gaiss izplūde

③ Drenāža caurule

④ Savienotājcaurule

⑤ Āra iekārta

⑥ Elektriskais vadības bloks

Iekštelpu iekārtas uzstādīšana

1 Uzstādīšanas vietas izvēle

PIEZĪME

Pirms iekštelpu iekārtas uzstādīšanas izvēlieties uzstādīšanai atbilstošu vietu. Tālāk ir norādīti standarti, kas ir noderīgi, izvēloties iekārtai atbilstošu uzstādīšanas vietu.

Lai uzstādīšanas vieta būtu atbilstoša, tai ir jāatbilst turpinājumā norādītajiem standartiem.



Pietiekami daudz vietas uzstādīšanas un tehniskās apkopes darbu veikšanai.

Pietiekami daudz vietas cauruļu un iztecināšanas caurules pievienošanai.



Sildītāji nerada tiešu starojumu.



Gaisa ieplūde un izplūde nav bloķēta.

Gaisa plūsma var papildīt visu telpu.



Griesti ir horizontāli, un to konstrukcija ir piemērota iekštelpu iekārtas svaram.

Ziemeļamerikā: modeļi ar dzesēšanas jaudu no 9000 Btu līdz 18000 Btu attiecas tikai uz vienu telpu.

Neuzstādiet iekārtu turpinājumā norādītajās vietās.

- ⊘ Vietās, kur ir naftas urbumi vai hidropārrāvums
- ⊘ Slēgtās telpās, piemēram, skapjos
- ⊘ Piekrastes teritorijās ar augstu sāls saturu gaisā
- ⊘ Virtuvē, kurā tiek izmantota dabasgāze
- ⊘ Vietās, kur gaisā ir kodīgas gāzes, piemēram, termālo avotu tuvumā
- ⊘ Vietās, kur pastāv spēcīgi elektromagnētiskie viļņi
- ⊘ Vietās, kur tiek glabāti viegli uzliesmojoši materiāli vai gāze
- ⊘ Vietās, kur vērojamas elektroenerģijas svārstības, piemēram, rūpnīcās
- ⊘ Telpās ar augstu mitruma līmeni, piemēram, vannas istabā vai veļas mazgātavā

2

Uzstādīšanas izmēru pārbaude

Uzstādīšanas vieta

Attālumam starp uzstādīto iekštelpu iekārtu jāatbilst turpinājumā sniegtajā attēlā norādītajām specifikācijām.

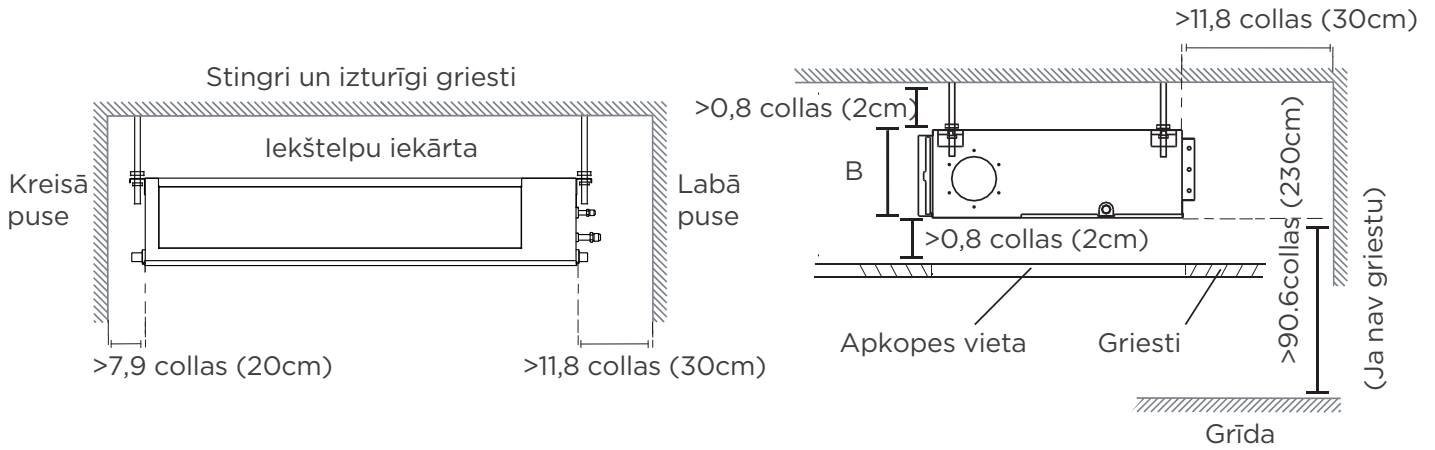

Vieta tehnikajai apkopei

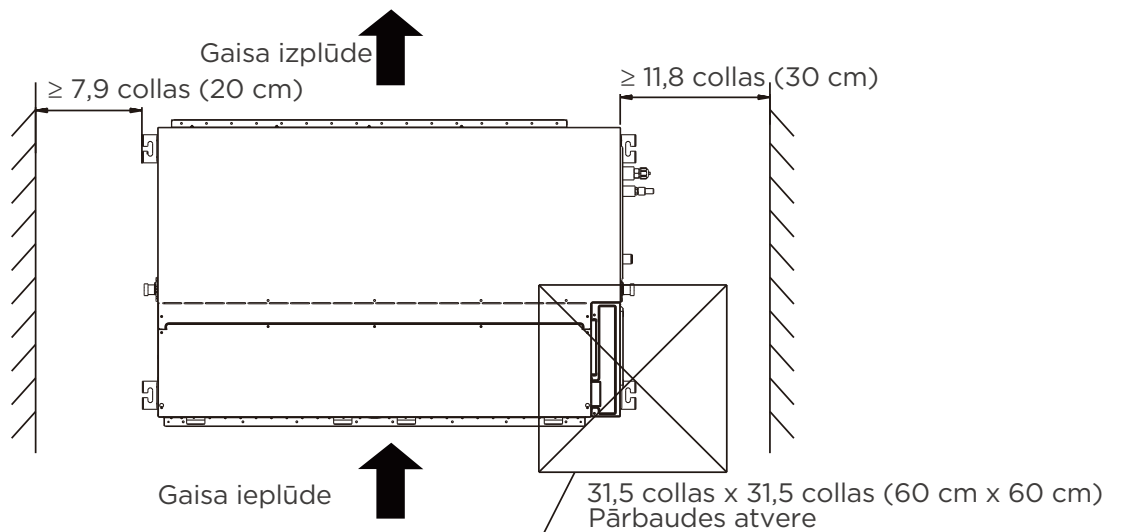

3.1. Četru skrūvēm paredzēto atveru novietojums ir parādīts turpinājumā redzamajos attēlos. Noteikti atzīmējiet vietas, kur veiksiet griestu āķu urbumus.

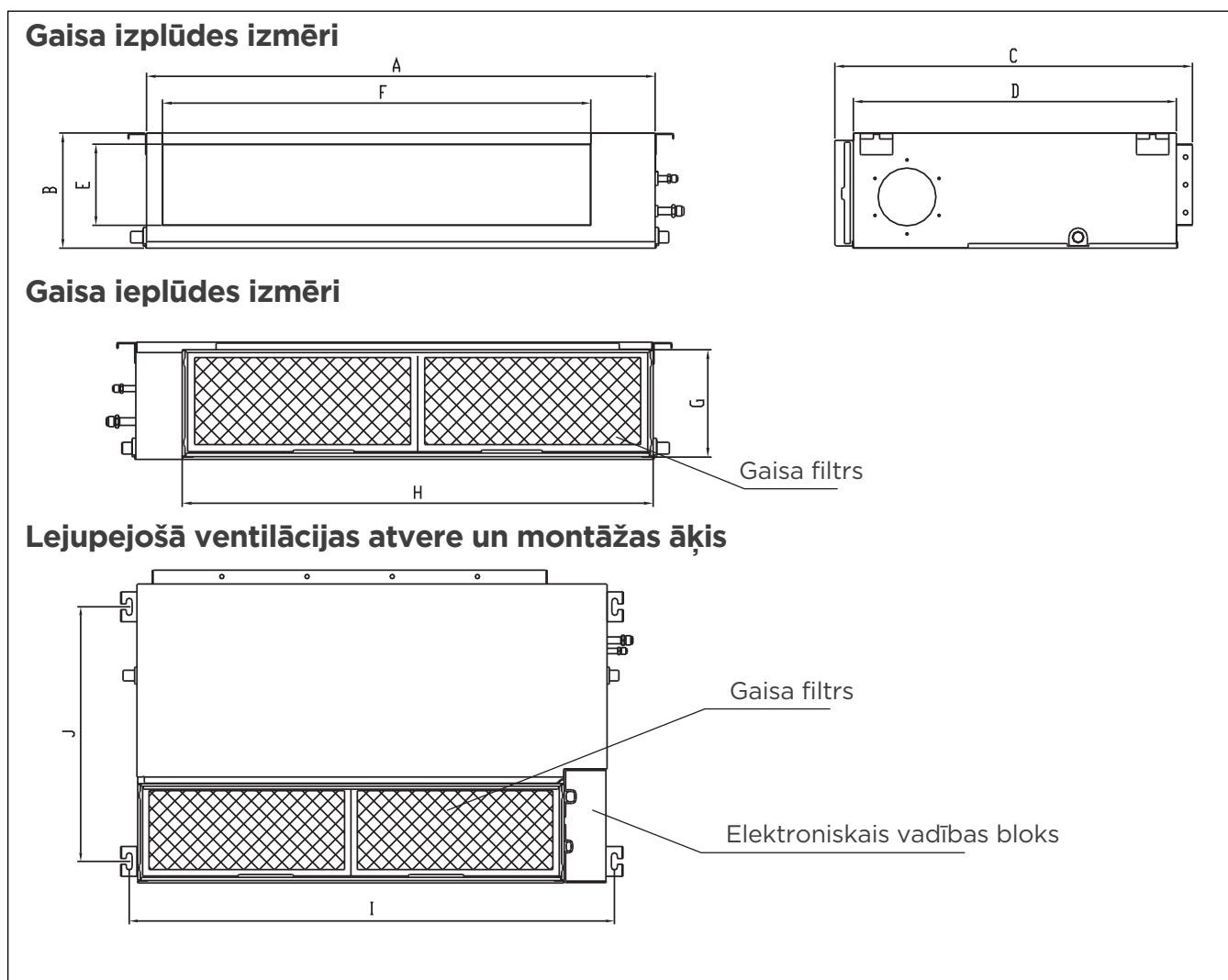

(Mērv.:mm/collas)

MODELIS (Btu/h)	Ārējie izmēri				Gaisa izplūdes atveres izmērs		Atgaisa atveres izmērs		Stiprināšanas cilpas izmērs	
	A	B	C	D	E	F	G	H	I	J
9K/12K	700/27,6	200/7,9	506/19,9	450/17,7	152/6,0	537/21,1	186/7,3	599/23,6	741/29,2	360/14,2
18K	1010/39,8	200/7,9	506/19,9	450/17,7	152/6,0	847/33,3	186/7,3	909/35,8	1051/41,4	360/14,2

PIEZĪME: iepriekš tabulā iekļ autā informācija par 18K modeli nav piemērojama Eiropas modeļiem.

3.2 Norādījumi par griestu skrūvju montāžu

1) Koks

Augšējās polietilēna putu daļas montāžas atveres izmanto papildu montāžas skrūvēm (ja putuplasta daļa ir bojāta, atstarpei starp faktiskajām pacelšanas cilpām jābūt tādai kā ierasts). Novietojiet koka stiprinājumu pāri jumta sijām, pēc tam uzstādiet skrūves iekāršanai.

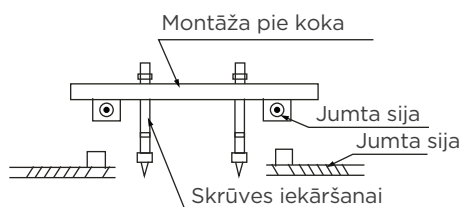

2) Jauni betona ķieģeļi

levietojiet skrūves.

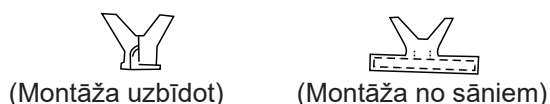

3) Oriģinālie betona ķieģeļi

Izmantojiet iegulšanas skrūvi, tapu un stienņa iekari.

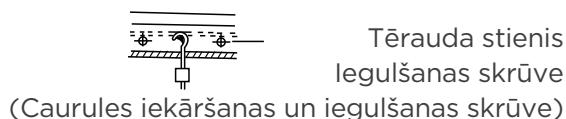

4) Tērauda jumta sijas konstrukcija

1. Uzstādiet un izmantojiet tērauda atbalsta leņķi.

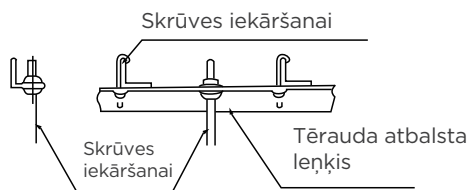

⚠ Tērauda atbalsta leņķis iekārtas korpusam jābūt pilnībā salāgotam ar atveri. Pirms turpināt pārliedzinieties, vai iekārta un atvere ir vienāda lieluma.

2. Pēc galvenā korpusa uzstādīšanas uzstādiet un pievienojiet caurules un vadus. Izvēloties, kur sākt, nosakiet cauruļu izvadīšanas virzienu. Īpaši gadījumos, ja uzstādīšana tiek veikta pie griestiem, pirms iekārtas montāžas salāgojiet aukstumnesēja caurules, drenāžas caurules, kā arī iekštelpu un āra iekārtas vadus ar to savienojuma vietām.

3. Uzstādiet skrūves iekāršanai.

- Nogrieziet jumta siju.
- Nostipriniet punktu, kurā veikts griezumus. Nostipriniet jumta siju.

4. Kad ir noteikta uzstādīšanas vieta, pirms iekārtas montāžas salāgojiet aukstumnesēja caurules, drenāžas caurules, kā arī iekštelpu un āra iekārtu vadus ar to savienojuma vietām.

5. Izurbiet četras 10 cm (4 collas) dziļas atveres vietā, kur iekštelpu griestos jāievieto griestu āķi. Noteikti turiet urbi 90° leņķī attiecībā pret griestiem.

6. Nostipriniet skrūvi, izmantojot komplektā iekļautās paplāksnes un uzgriežņus.

7. Uzstādiet četras iekares skrūves.

8. Iekštelpu iekārtas pacelšana un piestiprināšana jāveic vismaz divām personām. Ievietojiet iekāršanas skrūves iekārtas iekāršanas atverēs. Nostipriniet tās, izmantojot komplektā iekļautās paplāksnes un uzgriežņus.

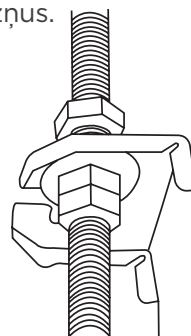

9. Lai izvairītos no noplūdes, izmantojot līmeņrādi, novietojiet iekštelpu iekārtu līmeņi.

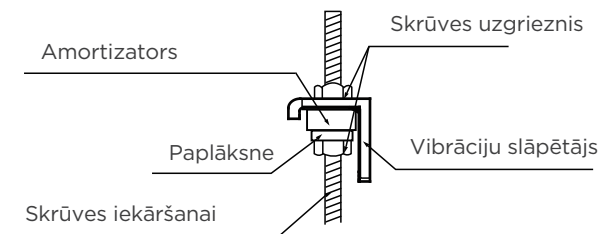

PIEZĪME: pārbaudiet, vai drenāžas minimālais slīpums ir vismaz 1/100.

4

Gaisa vada un piederumu uzstādīšana

1. Uzstādi gaisa ieplūdes izmēram atbilstošu filtru (jāiegādājas atsevišķi).
2. Uzstādi auduma cilpu starp korpusu un gaisa vadu.
3. Gaisa ieplūdes un izplūdes caurules jānovieto pietiekamā attālumā viena no otras, lai neveidotos gaisa caurplūdes išslēgums.
4. Pievienojiet gaisa vadu, veicot tālāk norādītās darbības.

- Uzstādīta pie griestiem

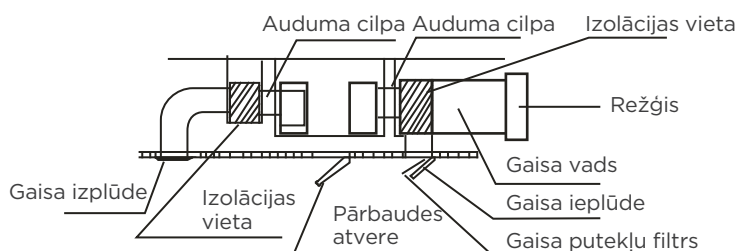

PIEZĪMES

1. gaisa vadam ir jābūt vismaz 1m garam. Gaisa ieplūde jānostiprina ar skrūvēm (attiecas uz iekārtu, kurā gaisa ieplūdes filtrs nav piestiprināts ar skrūvēm).
2. Gaisa vada ieplūdei jāuzstāda režģis, kas jāpiestiprina pie gaisa vada ar skrūvēm.
3. Iekšējo iekārtu nedrīkst pakļaut pievienotā gaisa vada svārstībai.
4. Pievienojot gaisa vadu, izmantojiet neuzliesmojošas audekla cilpas, lai neveidotos vibrācija.
5. Izolācijas polietilēna putas jānovieto gaisa vada ārpusē, lai neveidotos kondensāts. Lai mazinātu troksni, gaisa vadā var ievietot skaņas izolācijas materiālu (ja lietotājs to vēlas).

5

Filtra uzstādīšana

1. Noņemiet ventilācijas paneli un atloku.

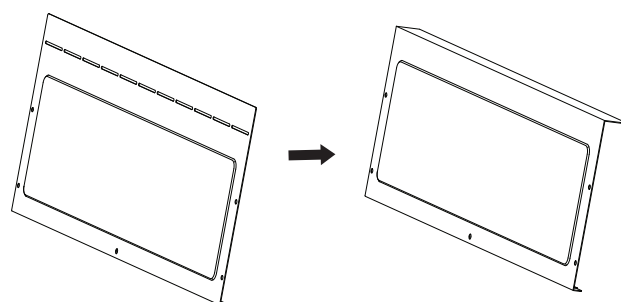
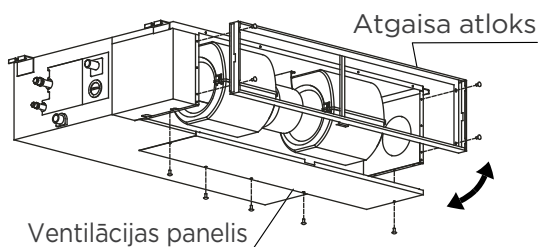

Nolieciet aizmugurējo ventilācijas paneli 90 grādu leņķī pa punktēto līniju lejupejošā ventilācijas paneļa virzienā (tikai noteiktiem modeļiem).

2. Nomainiet vai ventilācijas paneļa un atgaisa atloka montāžas novietojumu.

3. Uzstādot filtra sietu, ievietojiet to atlokā, kā parādīts nākamajā attēlā.

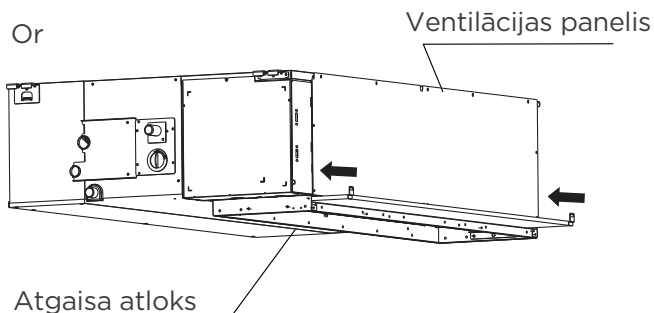
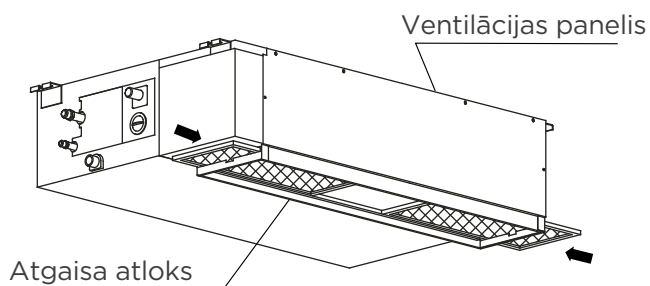

PIEZĪME: visi šajā rokasgrāmatā ietvertie dati ir sniegti tikai informatīvā nolūkā. Jūsu gaisa kondicionētāja konstrukcija var nedaudz atšķirties, lai gan izskats var būt līdzīgs.

6

Svaiga gaisa vada uzstādīšana

Izmēri

Svaiga gaisa vada caurules savienojums

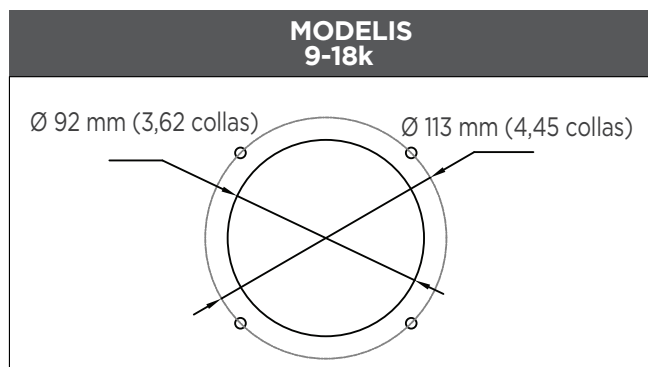
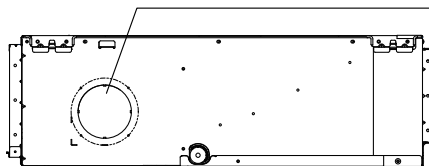

7

Motora un drenāžas sūkņa tehniskā apkope

(Kā piemērs ir izmantots aizmugurējais ventilācijas panelis)

1) Motora tehniskā apkope

1. Noņemiet ventilācijas paneli.
2. Noņemiet ventilatora korpusu.
3. Izņemiet motoru.

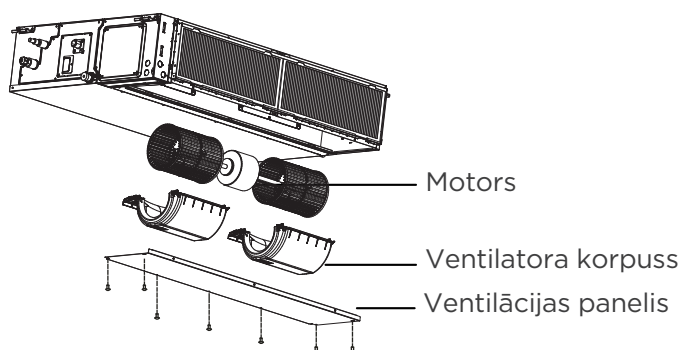

2) Sūkņa tehniskā apkope

1. Izskrūvējiet četras skrūves no drenāžas sūkņa.
2. Atvienojiet sūkni un ūdens līmeņa slēdža kabeli no elektroapgādes avota.
3. Izņemiet sūkni.

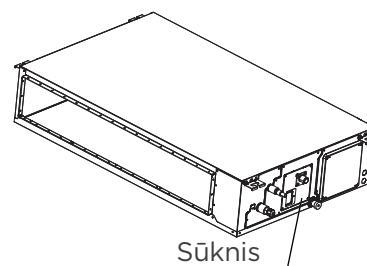

1. Nosakiet, kur sienā jāizveido urbums, ņemot vērā āra iekārtas novietojumu.
2. Izveidojiet urbumu sienā, izmantojot 65 mm (2,5 collu) vai 90 mm (3,54 collu) (atkarībā no modeļa) urbi. Urbums noteikti jāizveido nelielā lejupvērstā leņķī, lai āra urbuma ārmalas gals atrodas zemāk par iekšpuses galu par aptuveni 12 mm (0,5 collas). Tādējādi tiks nodrošināta pareiza ūdens novadīšana.
3. Ievietojiet urbumā aizsargsienas manšeti. Tā aizsargās urbuma malas un kalpos kā blīvējums, kad pabeigsiet uzstādīšanu.

⚠ PIESARDZĪBA

Urbšanas laikā jāievēro īpaša piesardzība, lai neieurbtu elektrības vadus, ūdensvadus un citās līdzīgās daļās.

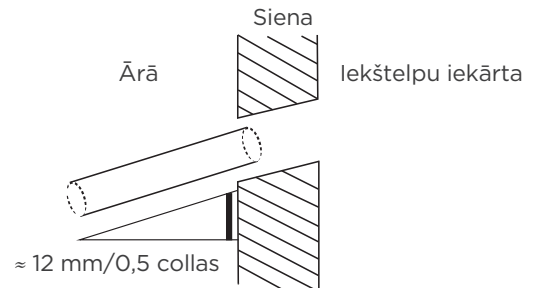

Iztecināšanas cauruli izmanto, lai ūdeni novadītu prom no iekārtas. Nepareiza uzstādīšana var izraisīt iekārtas un tīpašuma bojājumus.

⚠️ PIESARDZĪBA

- Izolējiet visas caurules, lai neveidotos kondensāts, kas var izraisīt bojājumus.
- Ja notekcaurule ir saliekta vai uzstādīta nepareizi, ūdens var noplūst un izraisīt ūdens līmeņa slēdža nepareizu darbību.
- Režīmā HEAT āra iekārta izvadīs ūdeni. Pārlicinieties, vai iztecināšanas šļūtene ir novietota atbilstošā vietā, lai izvairītos no ūdens radītiem bojājumiem un nepasīdētu.
- Ar spēku **NEVELCIET** aiz iztecināšanas šļūtenes. Citādi tā var tikt atvienota.

PIEZĪME PAR CAURUĻU IEGĀDI

Uzstādīšanai nepieciešama polietilēna caurule (ārējais diametrs: 3,7 – 3,9 cm, iekšējais diametrs: 3,2 cm), ko var iegādāties vietējā saimniecības preču veikalā vai no izplatītāja.

Drenāžas caurules pievienošana iekštelpu iekārtai

Uzstādiet drenāžas cauruli, kā parādīts nākamajā attēlā.

1. Nosedziet iztecināšanas cauruli ar siltumizolācijas materiālu, lai novērstu kondensāta veidošanos un noplūdi.
2. Pievienojiet iztecināšanas šļūtenes galu iekārtas izplūdes caurulei. Saspiediet šļūtenes galu un stingri piestipriniet to ar caurulītes aizdari.

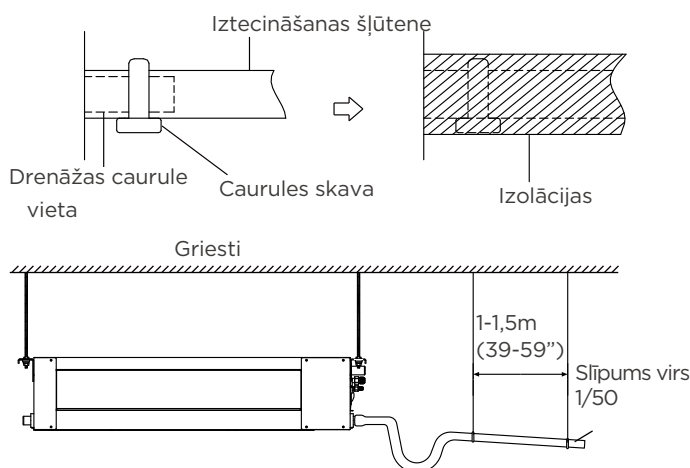

PIEZĪME PAR IZTECINĀŠANAS CAURULES UZSTĀDĪŠANU

- Ja izmantojat pagarināto iztecināšanas cauruli, iekštelpu iekārtas savienojumam uzstādiet papildu aizsargcauruli. Tādējādi savienojums nekļūs vaļīgs.
- Iztecināšanas caurules slīpumam jābūt vismaz 1/100, lai novērstu ūdens ieplūšanu atpakaļ gaisa kondicionētājā.
- Lai cauruli nesaliektu, iekāršanai izmantotās virves novietojiet ik pēc 1-1,5 m (39-59").
- Ja drenāžas caurules izvads atrodas augstāk par korpusa sūkņa savienojumu, iekštelpu iekārtas izplūdes caurulei izmantojiet pacelšanas cauruli. Pacelšanas caurule jāuzstāda ne augstāk kā 55 cm (21,7") no griestu daļas. Attālumam starp iekārtu un pacelšanas cauruli jābūt mazākam par 20 cm (7,9").
- Lai neveidotos gaisa burbuļi, uzraugiet drenāžas caurules līmeni vai nedaudz piepaceliet to (< 75 mm/3").

Drenāžas caurules uzstādīšana iekārtām ar sūkni

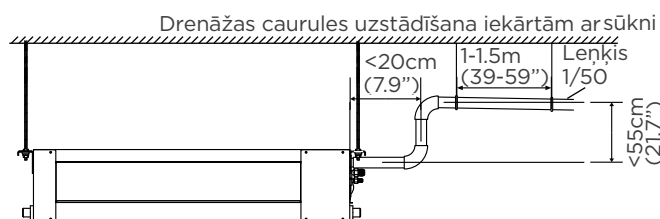

PIEZĪME: pievienojot vairākas iztecināšanas caurules, uzstādiet caurules, kā parādīts attēlā.

Iekārtas ar sūkni

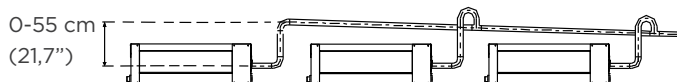

Iekārtas bez sūkņa

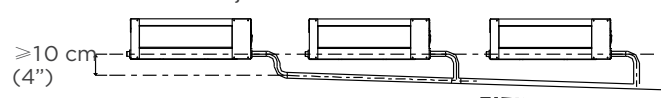

- Izvadiet drenāžas cauruli caur sienas atveri. Pārliedzieties, vai ūdens noplūst drošā vietā, kur tas neradīs bojājumus vai paslīdēšanas apdraudējumu.

PIEZĪME: drenāžas izvadei jābūt vismaz 5 cm (1,9”) virs zemes. Ja tā pieskarsies zemei, iekārta var tikt nosprostota un darboties nepareizi. Ja ūdens tiek novadīts tieši kanalizācijā, pārliedzieties, vai kanalizācijā ir U vai S-veida caurule, lai uztvertu smaku, kas citādi varētu atgriezties ēkā.

Drenāžas pārbaude

Pārbaudiet, vai drenāžas caurule nav nosprostota. Šī pārbaude ir jāveic jaunbūvēs pirms griestu apdares izveides.

Iekārtas bez sūkņa

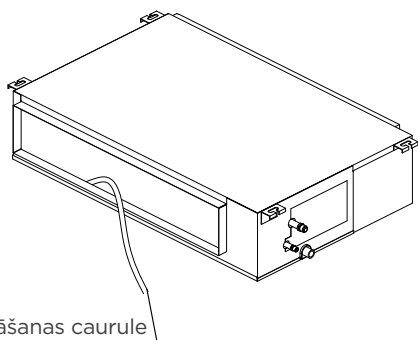

Iztecinašanas caurule

Iepildiet ūdens paplātē divus litrus ūdens. Pārbaudiet, vai drenāžas caurule nav nosprostota.

Iekārtas ar sūkni

- Noņemiet pārbaudes pārsegu. Iepildiet ūdens paplātē divus litrus ūdens.

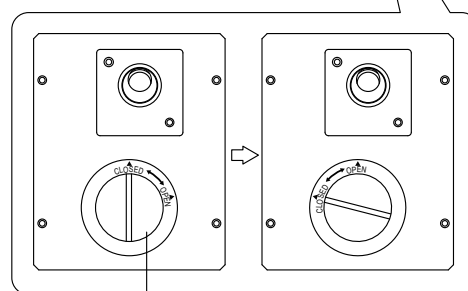
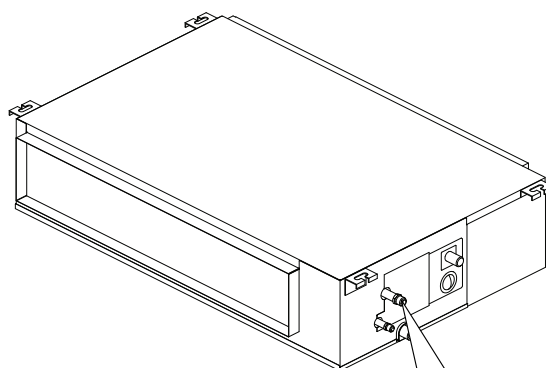

Pārbaudes vāciņš

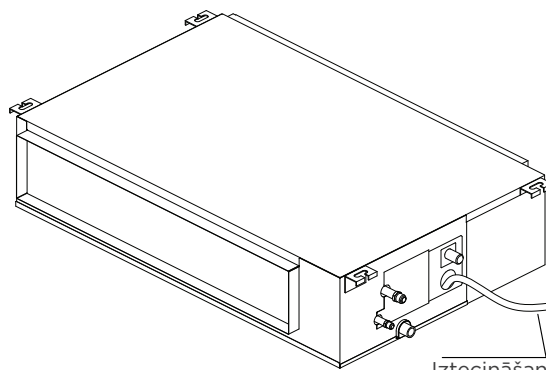

Iztecinašanas caurule

- Iztecinašanas caurule. Aktivizējiet iekārtā režīmu COOLING. Būs dzirdama drenāžas sūkņa darbība. Pārbaudiet, vai ūdens tiek pareizi izvadīts (atkarībā no drenāžas caurules garuma iespējama 1 min. aizkavēšanās). Pārbaudiet, vai savienojumos nav ūdens noplūdes.
- Izslēdziet gaisa kondicionētāju un uzlieciet atpakaļ vāciņu.

Āra iekārtas uzstādīšana

1 Uzstādīšanas vietas izvēle

PIEZĪME: PIRMS UZSTĀDĪŠANAS

Vispirms izvēlieties āra iekārtas uzstādīšanai atbilstošu vietu. Tālāk ir norādīti standarti, kas ir noderīgi, izvēloties iekārtai atbilstošu uzstādīšanas vietu.

Lai uzstādīšanas vieta būtu atbilstoša, tai ir jāatbilst turpinājumā norādītajiem standartiem.

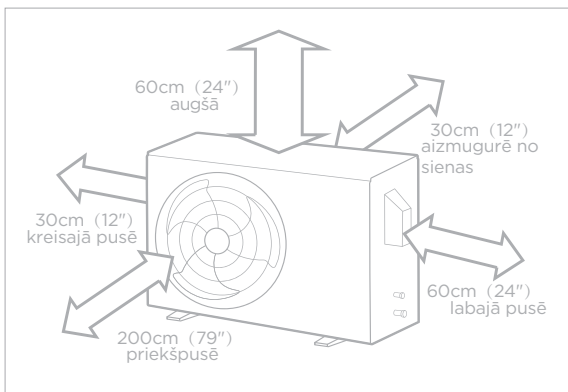

✓ Laba gaisa cirkulācija un ventilācija.



✓ Stingrā un stabila virsma, kur iekārta neviņbrēs.



✓ Iekārtas radītais troksnis netraucēs citiem cilvēkiem.



Ilgstoši

✓ Iekārta netiks ilgstoši pakļauta tiešas saules gaismas vai lietus iedarbībai.



✓ Ja gaidāms sniegputeņi, veiciet atbilstošus pasākumus, lai novērstu ledus uzkrāšanos un spirāles bojājumus.

✓ Jāatbilst visām prasībām attiecībā uz vietu, kas norādītas iepriekš sadaļā "Prasības uzstādīšanas vietai".

PIEZĪME: Uzstādiet iekārtu, ievērojot vietējos noteikumus, kas var dažādos reģionos nedaudz atšķirties.

PIESARDZĪBA

ĪPAŠI NORĀDĪJUMI PAR EKSTREMĀLIEM LAIKA APSTĀKĻIEM

Ja iekārta tiek pakļauta spēcīga vēja iedarbībai

Uzstādiet iekārtu tā, lai gaisa izplūdes ventilators atrodas 90° leņķī attiecībā pret vēja virzienu. Ja nepieciešams, uzstādiet barjeru iekārtas priekšā, lai pasargātu to no ārkārtīgi spēcīga vēja ietekmes. Skatiet turpinājumā sniegtos attēlus.

Ja iekārta ilgstoši tiek pakļauta liela lietus vai sniega iedarbībai

Nodrošiniet nojumi virs iekārtas, lai to pasargātu no lietus un sniega. Uzmanieties, lai nenobloķētu gaisa plūsmu ap iekārtu.

Ja iekārta ilgstoši tiek pakļauta sāļš gaisa iedarbībai (pie jūras)

Izmantojiet āra iekārtu, kurai ir nodrošināta izturība pret koroziju.

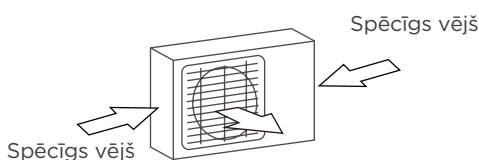

90° leņķis attiecībā pret vēja virzienu

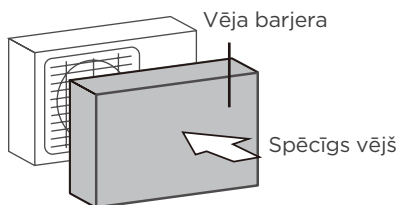

Lai iekārtu aizsargātu, uzstādiet vēja barjeru

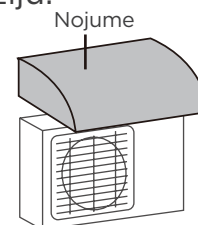

Lai iekārtu aizsargātu, uzstādiet nojumi

NEUZSTĀDIET iekārtu turpinājumā norādītajās vietās:

- ⊘ Blakus šķērslim, kas bloķēs gaisa ieplūdi un izplūdi.
- ⊘ Pie ielas, blīvi apdzīvotā teritorijā vai vietā, kur iekārtas radītais troksnis var traucēt citiem cilvēkiem.
- ⊘ Dzīvnieku vai augu, kuriem karstais gaiss var kaitēt, tuvumā.
- ⊘ Jebkāda degošas gāzes avota tuvumā.
- ⊘ Vietā, kur ir daudz putekļu.
- ⊘ Vietā, kas ir pārmērīgi sāļš gaiss.

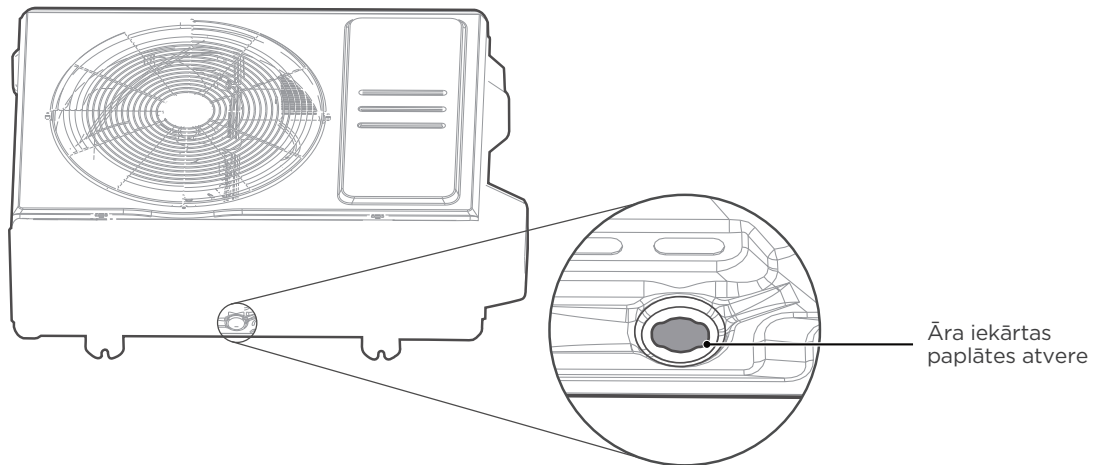

1. darbība

Atrodiet āra iekārtas paplātes atveri.

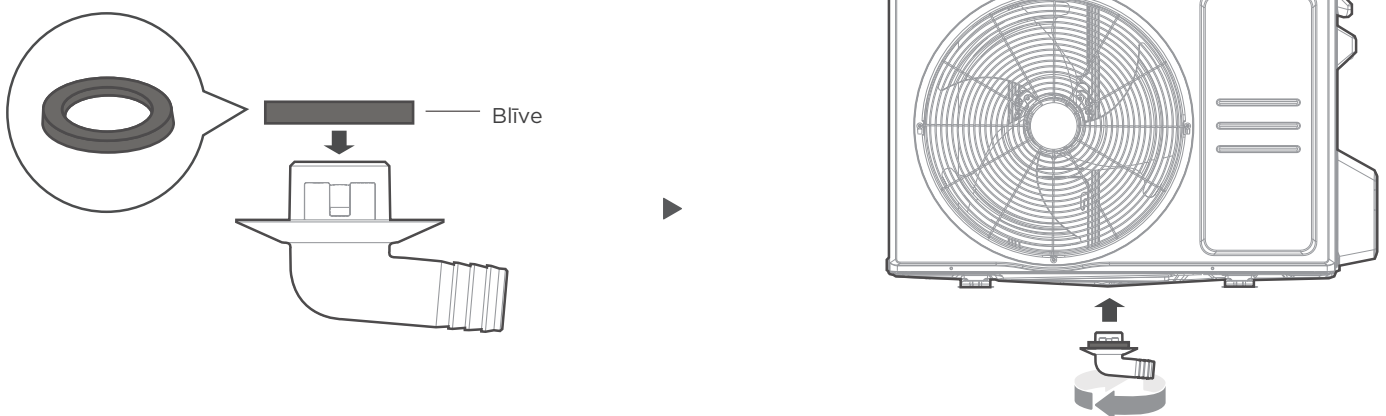

2. darbīb

- Uzlieciet gumijas blīvi tajā drenāžas savienojuma galā, ko pievienosiet āra iekārtai.
- Ievietojiet drenāžas savienojumu iekārtas pamatnes atverē. Drenāžas savienojums būs atbilstoši uzstādīts, ja atskanēs klikšķis.
- Pievienojiet iztecināšanas šļūtenes pagarinājumu (nav ietverts komplektā) drenāžas savienojumam, lai apsildes režīmā pārvirzītu ūdeni no iekārtas.

! AUKSTS KLIMATS

Aukstā klimatā pārliedcinieties, vai iztecināšanas šļūtene ir uzstādīta pēc iespējas vertikāli, lai nodrošinātu ātru ūdens iztecināšanu. Ja ūdens izplūst pārāk lēni, tas var sasalt šļūtenē, tādējādi izraisot iekārtas appludināšanu.

3 Āra iekārtas piestiprināšana

⚠ BRĪDINĀJUMS

URBJOT BETONĀ, VISU LAIKU IETEICAMS IZMANTOT ACU AIZSARGU.

- Āra iekārtu var piestiprināt pie zemes vai pie sienas kronšteina, izmantojot M10 skrūves. Sagatavojiet iekārtas uzstādīšanas pamatni atbilstoši turpmāk norādītajiem izmēriem.
- Turpinājumā ir sniegts saraksts ar dažādiem āra iekārtas lielumiem un attālumu starp tās montāžas kājām. Sagatavojiet iekārtas uzstādīšanas pamatni atbilstoši turpmāk norādītajiem izmēriem.

Āra iekārtas veidi un specifikācijas (atsevišķa āra iekārta)

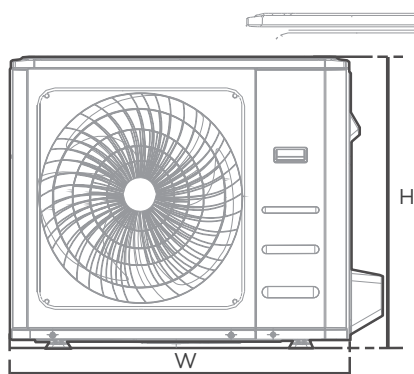

Skats no priekšas

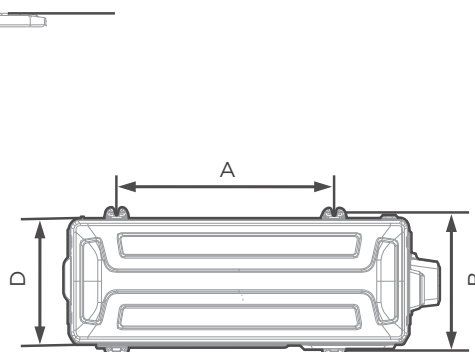

Skats no augšas

(Mērv.:mm/collas)

Āra iekārtas izmēri (PxAx Dz)	Montāžas izmēri	
	Attālums A	Attālums B
770x555x300 (30,3x21,8x11,8)	487 (19,2)	298 (11,7)
765x555x303 (30,x21,8x11,9)	452 (17,8)	286(11,3)
805x554x330 (31,7x21,8x12,9)	511 (20,1)	317 (12,5)
890x673x342 (35x26,5x13,46)	663 (26,1)	354 (13,94)

Vairāku iekārtu uzstādīšana līdzās un vairākās rindās

Turpinājumā ir attēlota augstuma (H), dziļuma (A) un garuma (L) attiecība.

	L	A
L ≤ H	L ≤ 1/2H	25 cm / 9,8" vai vairāk
	1/2H < L ≤ H	30 cm / 11,8" vai vairāk
L > H	Nevar uzstādīt	

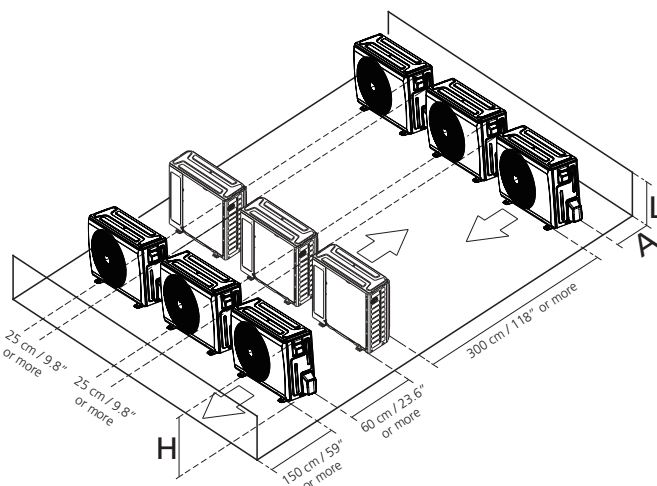

PIEZĪME

H: iekārtas augstums
L: sienas augstums aiz iekārtas
A: attālums no iekārtas līdz sienai

AUKSTUMNESĒJA CAURULES PIEVIENOŠANA

ievienojot aukstumnesēja cauruļvadus, **nepieļaujiet**, ka iekārtā ieplūst citas vielas vai gāze, izņemot norādīto aukstumnesēju. Citu gāzu vai vielu klātbūtne ietekmēs iekārtas jaudu un dzesēšanas cikla laikā var izraisīt pārmērīgi augstu spiedienu. Tas var izraisīt eksploziju un traumas.

Piezīme par caurules garumu un slīpumu

Maksimālais garums un slīpuma augstums atkarībā no modeļa (Mērv.:m/ft.)

Modelis	Kapacitāte (Btu/h)	Caurules garums	Maksimālais augstums
Frekvences pārveidošanas sadalījums Ziemeļamerikā, Austrālijā un ES	<15 tūkst.	25/82	10/32,8
	≥ 15 tūkst. līdz <18 tūkst.	30/98,4	20/65,6
Cits pārveidošanas sadalījums	9–12 tūkst.	15/49	8/26
	18 tūkst.	25/82	15/49

Pārliecinieties, vai aukstumnesēja caurules garums, liekumu skaits un augstums starp iekārtu un āra iekārtām atbilst tālāk sniegtajā tabulā norādītajām prasībām.

⚠ CAUTION

Eļļas uztvērēji

Ja eļļa ieplūst atpakaļ āra iekārtas kompresorā, tas var izraisīt šķidruma kompresiju vai eļļas atgriezes pasliktnāšanos. Lai to novērstu, gāzes caurulēm var uzstādīt eļļas uztvērēju. Eļļas uztvērējs jāuzstāda ik pēc 6 m (20 pēdām) gar vertikālo iesūces vada kāpumu (<36000 Btu/h iekārta).

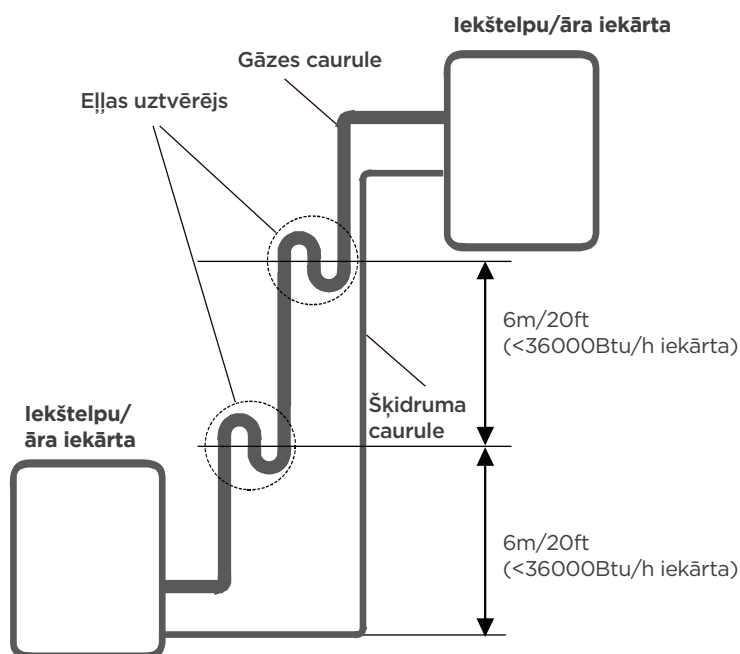

Norādījumi par aukstumnesēja caurules pievienošanu

⚠PIESARDZĪBA

- Savienotājcaurule jāuzstāda horizontāli. Leņķis, kas pārsniedz 10°, var izraisīt nepareizu darbību.
- **NEUZSTĀDIET** savienotājcauruli, kamēr nav uzstādīta iekštelpu un āra iekārtas.
- Izolējiet gan gāzes, gan šķidrums caurules, lai neveidotos kondensāts.

1. darbība. Caurules nogriešan

Sagatavojot aukstumnesēja caurules, ievērojiet īpašu piesardzību, lai tās atbilstoši sagrieztu un izliektu. Tādējādi tiks nodrošināta efektīva ekspluatācija un mazinās nepieciešamību veikt turpmāku tehnisko apkopi.

- Izmēriet attālumu starp iekštelpu un āra iekārtu.
- Izmantojot cauruļu griezēju, nogrieziet cauruli nedaudz garāku nekā izmērītais nepieciešamais garums.
- Pārliedzieties, vai caurule ir nogriezta precīzi 90° leņķī.

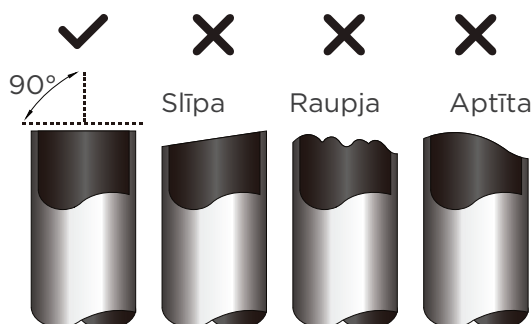

💡 GRIEŽOT CAURULI, IEVĒROJIET ĪPAŠU PIESARDZĪBU, LAI TO NEDEFORMĒTU.

Rīkojieties īpaši piesardzīgi, lai griešanas laikā nesabojātu, nesaliektu vai nedeformētu cauruli. Citādi tiks ievērojami samazināta iekārtas sildīšanas

2. darbība. Atskarpju likvidēšana

Atskarpes var ietekmēt aukstumnesēja caurules savienojuma hermētisko izolāciju. Tās ir pilnībā jālikvidē.

- Turiet cauruli lejupvērstā leņķī, lai atskarpes neiekļūst caurulē.
- Izmantojot rīvurbis vai atskarpju noņemšana ierīci, likvidējiet atskarpes no caurules griezuma daļas.

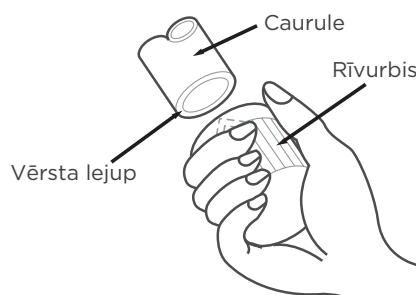

3. darbība. Caurules galu izliekšana

Lai panāktu hermētisku izolāciju, ir svarīga pareiza paplašināšana.

- Pēc atskarpju noņemšanas no caurules grieztās daļas izolējiet galus ar PVC lenti, lai caurulē neiekļūst svešķermeņi.
- Pārklājiet cauruli ar izolācijas materiālu.
- Novietojiet koniskā uzgriežņus abos caurules galos. Pārliedzieties, vai tie ir vērsti pareizā virzienā, jo pēc paplašināšanas tos vairs nevar uzlikt vai mainīt to virzienu.

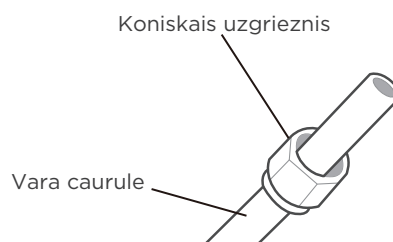

- Pirms paplašināšanas darbu sākšanas, noņemiet PVC lenti no caurules galiem.

- Ievietojiet konusveida formu skavā caurules galā. Caurules galam jābūt aiz konusveida formas.

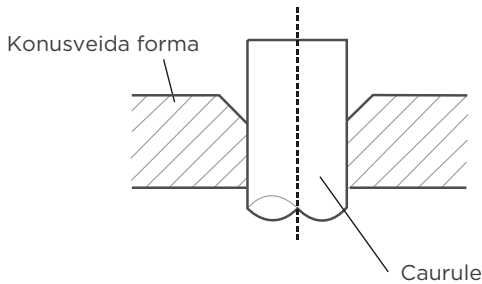

- Novietojiet paplašināšanas rīku uz formas.
- Griežiet paplašināšanas rīka rokturi pulksteņrādītāju kustības virzienā, līdz caurule ir pilnībā paplašināta.

CAURULES PAGARINĀJUMS AIZ KONUSVEIDA FORMAS

Caurules izmērs	Pievilšanas griezes moments	Izliekuma lielums (A) (Mērv.:mm/collas)		Izliekuma forma
		Min.	Maks.	
Ø 6.35 (Ø 1/4")	18-20 N.m (180-200kgf.cm)	8.4/0.33	8.7/0.34	
Ø 9.52 (Ø 3/8")	32-39 N.m (320-390kgf.cm)	13.2/0.52	13.5/0.53	
Ø 12.7 (Ø 1/2")	49-59 N.m (490-590kgf.cm)	16.2/0.64	16.5/0.65	
Ø 16 (Ø 5/8")	57-71 N.m (570-710kgf.cm)	19.2/0.76	19.7/0.78	

- Noņemiet izliekšanas instrumentu un konusveida formu, pēc tam pārbaudiet, vai caurules galā nav plaisu un plīsumu.

4. darbība. Cauruļu pievienošana

Vispirms pievienojiet vara caurules iekštelpu iekārtai, pēc tam pievienojiet tās āra iekārtai. Vispirms pievienojiet zemspiediena cauruli un pēc tam – augstspiediena cauruli.

- Pievienojot koniskos uzgriežņus, uzklājiet uz cauruļu konusveida gala nedaudz dzesēšanas eļļas.
- Salāgojiet divu savienojuma cauruļu centru.
- Ar roku pēc iespējas ciešāk pievelciet konisko uzgriezni.
- Ar momentatslēgu satveriet uz iekārtas caurules uzlikto uzgriezni.
- Stingri satveriet uzgriezni un ar momentatslēgu pievelciet konisko uzgriezni. Ievērojiet griezes momenta vērtības, kas norādītas tabulā.

PIEZĪME

Izmantojot uzgriežņu atslēgu un momentatslēgu, lai iekārtai pievienotu cauruli vai atvienotu to.

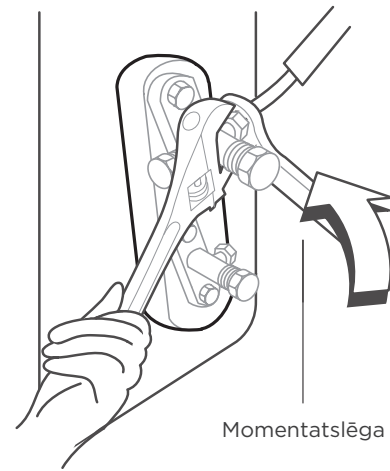

⚠ PIESARDZĪBA

Nodrošiniet cauruļu izolāciju. Tieša saskare ar neizolētām caurulēm var izraisīt apdegumu vai apsaldējumu.

- Pārliedcinieties, vai caurule ir pareizi pievienota. Pārmērīga pievilšana var bojāt konusveida daļu, savukārt nepietiekama pievilšana var izraisīt noplūdi.

● PIEZĪME

MINIMĀLAIS IZLIEKUMA RĀDIUSS

Piesardzīgi salieciet cauruli pa vidu, kā attēlots turpinājumā. NESALIECIET cauruli vairāk par 90° un nedariet to vairāk par trim reizēm.

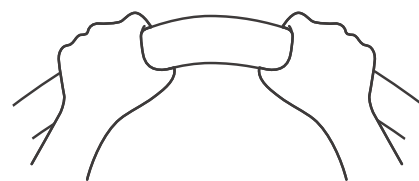

Min. rādiuss 10 cm (3,9 ")

- ad iekštelpu iekārtai ir pievienotas vara caurules, ar līmlenti satiniet kopā elektroapgādes kabeli, signāla kabeli un cauruli.

● PIEZĪME

NESAVIENOJIET signāla kabeli ar citiem vadiem. Pievienojot līdzās citiem vadiem. Nesavienojiet signāla kabeli ar citu vadu un nešķērsojiet citus vadus.

PIESARDZĪBAS PASĀKUMI VADU SAVIENOŠANA LAIKĀ

⚠ BRĪDINĀJUMS

PIRMS JEBKĀDU DARBU AR ELEKTRĪBU SĀKŠANAS, IZLASIET TURPINĀJUMĀ SNIEGTOS BRĪDINĀJUMUS.

- Elektroinstalācijai jāatbilst vietējiem un valsts noteikumiem attiecībā uz elektroinstalāciju, kā arī tā ir jāuzstāda licencētam elektriķim.
- Visi elektriskie savienojumi jāveido saskaņā ar elektrisko savienojumu shēmu, kas ir piestiprināta pie iekštelpu iekārtas un āra iekārtas paneļa.
Ja ir nopietna problēma saistībā ar elektroapgādes drošību, nekavējoties pārtrauciet darbu. Paskaidrojiet klientam savu viedokli un atsakieties uzstādīt iekārtu, līdz drošības problēma tiek novērsta.
- Strāvas spriegumam jābūt 90-10 % robežās no nominālā sprieguma. Nepietiekama strāvas padeve var izraisīt darbības traucējumus, elektrošoku vai aizdegšanos.
Āra atvienošanas pusē ieteicams uzstādīt ārējo pārsprieguma slāpētāju.
- Ja elektroapgādi pievieno fiksētai elektroinstalācijai, tajā ir jāuzstāda slēdzis vai jaudas slēdzis, kas nodrošina vismaz 1/8 collu (3 mm) kontakta atdalīšanu. Kvalificētam tehniķim jāizmanto apstiprināts jaudas slēdzis vai slēdzis. Iekārtu pievienojiet tikai atsevišķai ķēdei. Nepievienojiet šai kontaktligzdai citu iekārtu. Nodrošiniet atbilstošu gaisa kondicionētāja zemējumu.
- Katram vadam jābūt cieši pievienotam. Vaļīga elektroinstalācija var izraisīt spaiļu pārkaršanu, kas savukārt izraisīs izstrādājuma nepareizu darbību un iespējamu aizdegšanos.
- Nepieļaujiet, ka vadi pieskaras aukstumnesēja caurulēm, kompresoram vai jebkādam kustīgām daļām.
- Ja iekārtai ir pievienots papildu elektriskais sildītājs, tas jāuzstāda vismaz 1 metra (40 collu) attālumā no jebkādiem viegli uzliesmojošiem materiāliem.
- To avoid getting an electric shock, never touch the electrical components soon after the power supply has been turned Lai izvairītos no elektrotraumas, nekādā gadījumā nepieskarieties elektriskajām daļām īsi pēc elektroapgādes izslēgšanas.
- Ja izslēdzāt elektroapgādi, pirms pieskaraties elektrības komponentiem, vienmēr uzgaidiet vismaz 10 minūtes.
- Pārliedziniet, vai nešķērsojat elektroinstalāciju ar signāla kabeli.
- Tas var izraisīt, traucējumus vai bojāt shēmas plati.
- Neviena cita iekārta nav jāpievieno tai pašai elektroapgādes ķēdei.
- Vispirms pievienojiet āra iekārtas vadus, bet pēc tam – iekštelpu iekārtas vadus.

⚠ BRĪDINĀJUMS

PIRMS ELEKTROINSTALĀCIJAS DARBU UZSĀKŠANAS VAI VADU PIEVIENOŠANAS IZSLĒDZIET GALVENO ELEKTROAPGĀDI SISTĒMAI.

PIEZĪME PAR GAISA SLĒDZI

Ja gaisa kondicionētāja maksimālā strāva ir lielāka par 16 A, jāizmanto gaisa slēdzis vai noplūdes aizsardzības slēdzis ar aizsargierīci (nav ietverti komplektā). Ja gaisa kondicionētāja maksimālā strāva ir mazāka par 16 A, gaisa kondicionētāja elektroapgādes vads jāaprīko ar spraudni (nav ietverts komplektā). Klientiem Ziemeļamerikā: iekārtas elektroinstalācijai jāatbilst NEC un CEC prasībām.

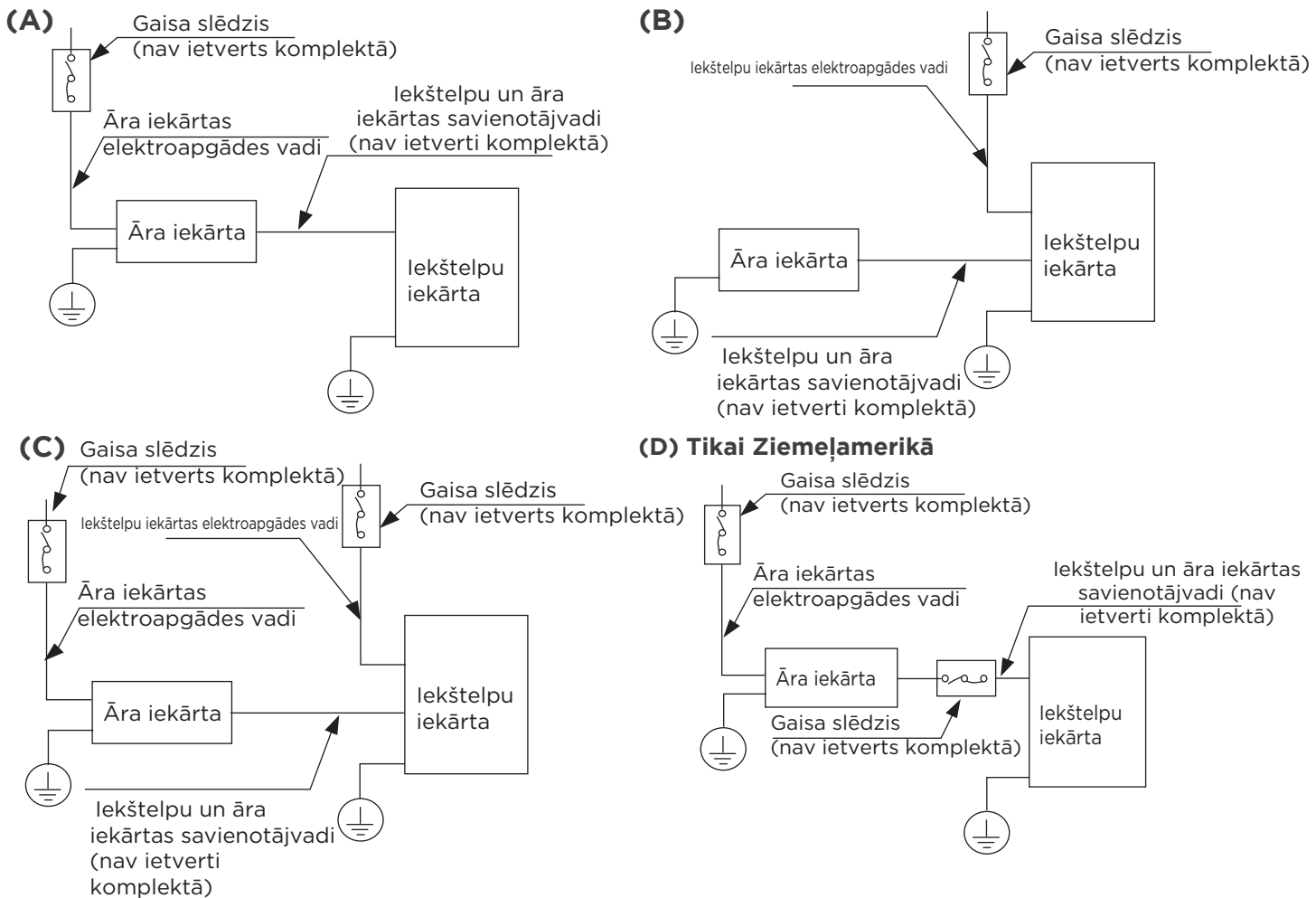

PIEZĪME: attēli ir sniegti tikai ilustratīvā nolūkā. Jūsu iekārta var nedaudz atšķirties. Noteicošā ir faktiskā forma.

ĀRA IEKĀRTAS ELEKTROINSTALĀCIJA

⚠ BRĪDINĀJUMS

Pirms elektroinstalācijas darbu uzsākšanas vai vadu pievienošanas izslēdziet galveno elektroapgādi sistēmai.

1. Sagatavojiet kabeli pievienošanai.
 - a. Vispirms izvēlieties pareizā izmēra kabeli. Noteikti izmantojiet kabeļus H07RN-F.

PIEZĪME: klientiem Ziemeļamerikā: kabeļa veidu izvēlieties atbilstoši vietējiem noteikumiem attiecībā uz elektroierīcēm.

Minimālais šķērsriezuma laukums Elektroapgādes un signāla kabeļi (informatīvā nolūkā)

Iekārtas nominālā strāva (A)	Nominālais šķērsriezuma laukums (mm ²)
> 3 un ≤ 6	0,75
> 6 un ≤ 10	1
> 10 un ≤ 16	1,5
> 16 un ≤ 25	2,5
> 25 un ≤ 32	4
> 32 un ≤ 40	6

IZVĒLIETIES PAREIZĀ IZMĒRA KABELI

Nepieciešamā elektroapgādes kabeļa, signāla kabeļa, drošinātāja un slēdža izmēru nosaka, ņemot vērā iekārtas maksimālo strāvas stiprumu. Maksimālais strāvas stiprums ir norādīts uz datu plāksnes, kas ir piestiprināta uz iekārtas sānu paneļa. Skatiet šo datu plāksnīti, lai izvēlētos pareizo kabeļi, drošinātāju vai slēdzi.

PIEZĪME: klientiem Ziemeļamerikā: izvēlieties pareiza izmēra kabeļi atbilstoši minimālajam ķēdes strāvas stiprumam, kas norādīts uz iekārtas datu plāksnītes.

- Izmantojot kabeļu galu notīrītāju, notīriet gumijas apvalku abos kabeļa galos, lai atsegtu aptuveni 15cm (5,9") vada.
- Notīriet izolāciju no vadu galiem.
- Ar vadu knaiblēm nokniebiet U veida izcilni vadu galos.

PIEZĪME: pievienojot vadus, stingri ievērojiet elektroinstalācijas shēmu, kas piestiprināta pie elektriskā vadības bloka pārsega.

- Atskrūvējiet elektroinstalācijas nodalījuma vāciņš vāciņu un noņemiet to.

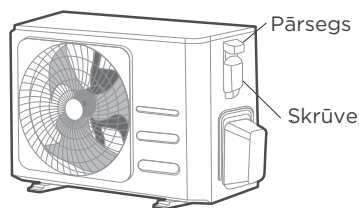

- Pievienojiet U veida izcilņus pie spailēm. Saskaņojiet vadu krāsas/etiķetes ar etiķetēm spaiļu blokā. Stingri pieskrūvējiet visu vadu U veida izcilņus pie atbilstošās spaiļes.

- Nostipriniet kabeļi ar kabeļa skavu.
- Izolējiet neizmantotos vadus ar elektroizolācijas lenti. Nenovietojiet nekāda veida elektrisku vai metāla daļām.
- Uzlieciet elektriskā vadības bloka pārsegu.

IEKŠTELPU IEKĀRTAS ELEKTROINSTALĀCIJA

1. Sagatavojiet kabeļi pievienošanai.
 - a. Izmantojot kabeļu galu notīrītāju, notīriet gumijas apvalku abos kabeļa galos, lai atsegtu aptuveni 15 cm (5,9") vada.
 - b. Notīriet izolāciju no vadu galiem.
 - c. Ar vadu knaiblēm nokniebiet Maksimālais U veida izcilni vadu galos.
 - d. Kā savienojuma kabeļi starp iekštelpu un āra iekārtām jāizmanto 4*1 mm² vara dzīslu kabeļi.
 - e. Vispirms izvēlieties pareizā izmēra kabeļi.
 - f. Noteikti izmantojiet kabeļus H07RN-F.
2. Noņemiet iekštelpu iekārtas elektriskā vadības bloka pārsegu.
3. Pievienojiet U veida izciļņus pie spailēm. Saskaņojiet vadu krāsas/etiķetes ar etiķetēm spaiļu blokā. Stingri pieskrūvējiet visu vadu U veida izciļņus pie atbilstošās spaiļes. Skatiet sērijas numuru un elektroinstalācijas diagrammu, kas piestiprināta pie elektriskā vadības bloka vāka.

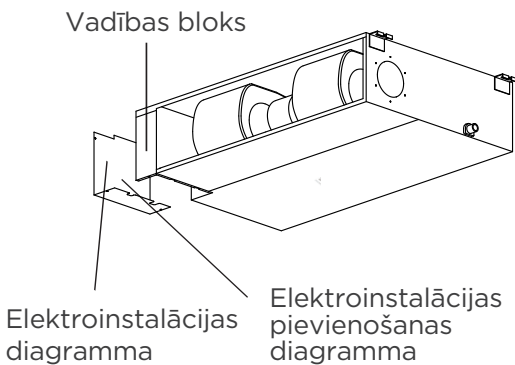

Magnētiskais gredzens (ja ietverts piederumu komplektā)

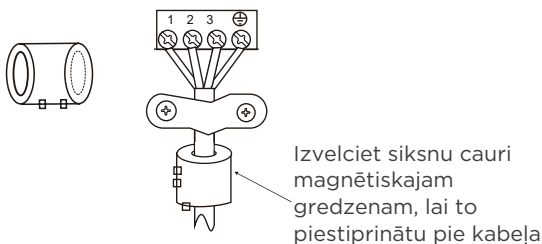

⚠️ PIESARDZĪBA

- Pievienojot vadus, stingri ievērojiet elektroinstalācijas shēmu.
 - Aukstumnesēja kontūrs var ļoti uzkarst. Nenovietojiet savienotājkabeļi vara cauruļu tuvumā.
4. Nostipriniet kabeļi ar kabeļa skavu. Kabelis nedrīkst būt vaļīgs vai atrasties virs U veida izciļņa.
 5. Displeja kārbā ir jāuzstāda elektriskajā vadības blokā, izmantojot elektriskā vadības bloka skavas. (dažiem modeļiem)

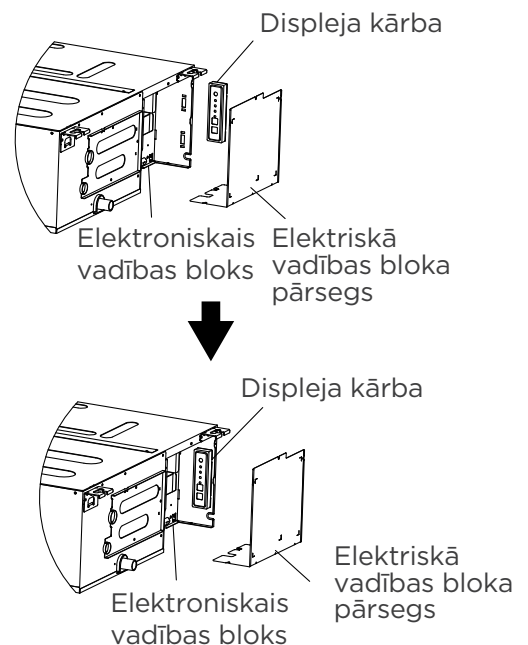

6. Uzlieciet atpakaļ elektriskā bloka pārsegu.

Elektroapgādes raksturlielumi (nav piemērojami Ziemeļamerikā)

PIEZĪME

Papildu elektriskā sildītāja jaudas slēdzim/drošinātājam jāpievieno vairāk nekā 10 A. Jaudas slēdža/drošinātāja specifikācijām ir jāatbilst vērtībām, kas norādītas uz iekārtas datu plāksnes. (Piemērojams tikai Austrālijas modeļiem)

Iekštelpu iekārtas elektroapgādes specifikācijas

MODELIS (Btu/h)		≤18K
ELEKTROAPGĀDE	FĀZE	Vienfāzes
	SPRIEGUMS	208-240V
JAUDAS SLĒDZIS/ DROŠINĀTĀJS (A)		25/20

Ārā iekārtas elektroapgādes specifikācijas

MODELIS (Btu/h)		≤18K
ELEKTROAPGĀDE	FĀZE	Vienfāzes
	SPRIEGUMS	208-240V
JAUDAS SLĒDZIS/ DROŠINĀTĀJS (A)		25/20

Neatkarīgas elektroapgādes specifikācijas

MODELIS (Btu/h)		≤18K
ELEKTROAPGĀDE (iekštelpu)	FĀZE	Vienfāzes
	SPRIEGUMS	208-240V
JAUDAS SLĒDZIS/ DROŠINĀTĀJS (A)		15/10
ELEKTROAPGĀDE (āra)	FĀZE	Vienfāzes
	SPRIEGUMS	208-240V
JAUDAS SLĒDZIS/ DROŠINĀTĀJS (A)		25/20

Invertora A/C elektroapgādes raksturlielumi

MODELIS (Btu/h)		≤18K
ELEKTROAPGĀDE (iekštelpu)	FĀZE	Vienfāzes
	SPRIEGUMS	220-240V
JAUDAS SLĒDZIS/ DROŠINĀTĀJS (A)		15/10
ELEKTROAPGĀDE (āra)	FĀZE	Vienfāzes
	SPRIEGUMS	220-240V
JAUDAS SLĒDZIS/ DROŠINĀTĀJS (A)		25/20

GAISA IZVADĪŠANA

PIEZĪME

Atverot vārsta priekšgalu, pagrieziet sešstūra uzgriežņu atslēgu, līdz tā atduras pret aizbāzni. Nemēģiniet vārstu ar spēku atvērt vēl vairāk.

Sagatavošanās darbi un piesardzības pasākumi

Gaiss un svešķermeņi aukstumnesēja kontūrā var izraisīt neparastu spiediena paaugstināšanos, kas var radīt bojājumus gaisa kondicionētājam, samazināt tā efektivitāti un radīt traumas. Izmantojiet vakuuma sūkni un kolektora mērierīci, lai iztukšotu aukstumnesēja kontūru, iztecinot no sistēmas nekondensējamu gāzi un mitrumu. Iztukšošana jāveic gan sākotnējās uzstādīšanas laikā, gan pēc iekārtas pārvietošanas.

PIRMS IZTUKŠOŠANAS

- ✓ Pārbaudiet, vai savienojošās caurules starp iekštelpu un āra iekārtām ir pareizi pievienotas.
- ✓ Pārbaudiet, vai visi vadi ir pareizi pievienoti.

Norādījumi par iztukšošanu

1. Pievienojiet kolektora mērierīces iepildīšanas šļūteni āra iekārtas zemspiediena vārsta apkopes portam.
2. Pievienojiet vakuuma sūknim vēl vienu iepildīšanas šļūteni no kolektora mērierīces.
3. Atveriet kolektora mērierīces zemspiediena pusi. Neatveriet augstspiediena pusi.
4. Ieslēdziet vakuuma sūkni, lai iztukšotu sistēmu.
5. Darbiniet vakuuma sūkni vismaz 15 minūtes vai līdz brīdim, kad manovakuummeters nolasa vērtību - 6 cmHG (-10⁵Pa).

Āra iekārta

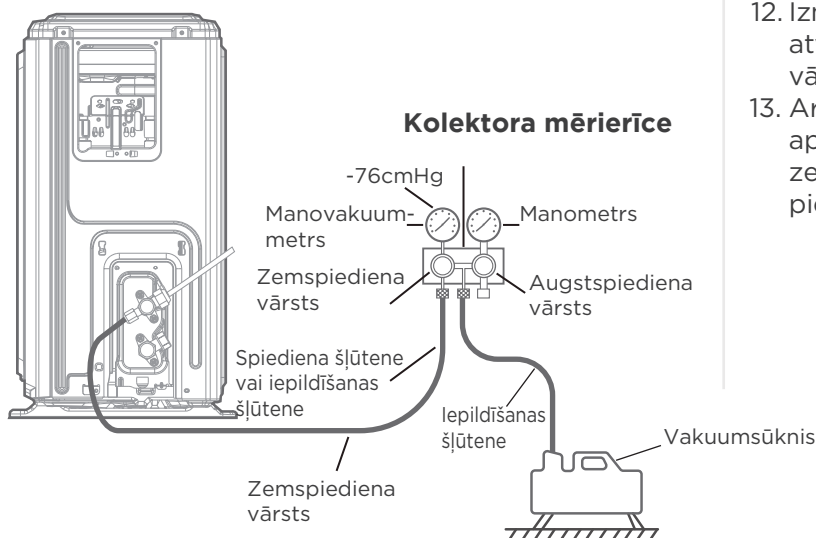

6. Aizveriet kolektora mērierīces zemspiediena pusi un izslēdziet vakuuma sūkni.
7. Uzgaidiet 5 minūtes un pēc tam pārbaudiet, vai sistēmas spiediens nav mainījies.
8. Ja sistēmas spiediens mainās, informāciju par to, kā pārbaudīt noplūdes, skatiet sadaļā "Gāzes noplūdes pārbaude". Ja sistēmas spiediens nemainās, noskrūvējiet uzgali no vārsta (augstspiediena vārsta).
9. Ievietojiet sešstūra uzgriežņu atslēgu vārstā (augstspiediena vārstā) un atveriet vārstu, pagriežot uzgriežņu atslēgu par 1/4 pretēji pulksteņrādītāju kustības virzienam. Ieklausieties, vai no sistēmas neizplūst gāze. Pēc 5 sekundēm aizveriet vārstu.
10. Vienu minūti vērojiet manometru, lai pārliecinātos, vai spiediens nemainās.
11. Manometra nolasītajai vērtībai jābūt nedaudz augstākai par atmosfēras spiedienu. Noņemiet uzpildes šļūteni no tehniskās apkopes porta.

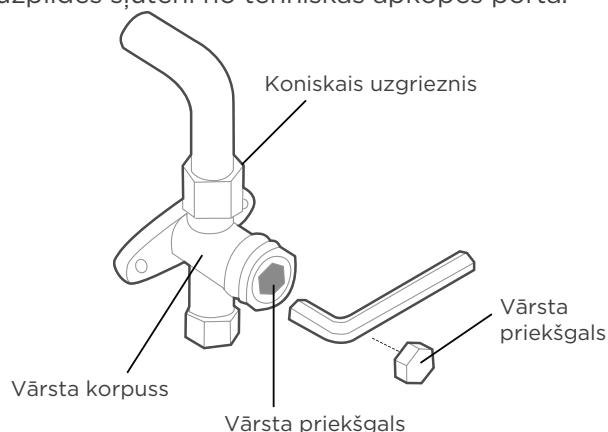

12. Izmantojot sešstūra uzgriežņu atslēgu, pilnībā atveriet augstspiediena un zemspiediena vārstu.
13. Ar roku pievelciet visu trīs vārstu uzgaļus (uz apkopes porta, augstspiediena vārsta un zemspiediena vārsta). Ja nepieciešams, pievelciet vēl vairāk ar momentatslēgu.

PIEZĪMES PAR AUKSTUMNESĒJA PIEVIENOŠANU

PIESARDZĪBA

NESAJAUCIET dažādus aukstumnesējus.

Atkarībā no cauruļu garuma dažās sistēmās ir jāveic papildu iepildīšana. Tipisks caurules garums ir atkarīgs no vietējiem noteikumiem. Piemēram, Ziemeļamerikā tipisks caurules garums ir 7,5 m (25 collas). Citās valstīs tipisks caurules garums ir 5 m (16 collas). Aukstumnesējs jāiepilda, izmantojot ārā iekārtas zemspiediena vārsta apkopes portu. Iepildāmā aukstumnesēja tilpumu var aprēķināt, izmantojot turpinājumā aprakstīto formulu.

	Šķidruma puses diametrs		
	φ6.35(1/4")	φ9.52(3/8")	φ12.7(1/2")
R32 :	(Kopējais caurules garums - standarta caurules garums) x 12 g (0,13 oZ)/ m (ft)	(Kopējais caurules garums - standarta caurules garums) x 24 g (0,26 oZ)	(Kopējais caurules garums - standarta caurules garums) x 40 g (0,42 oZ)

 **PIESARDZĪBA** NESAJAUCIET dažādus aukstumnesējus.

Tikai Austrālijas modeļiem

- Rūpnīcā aukstumnesējs šajā iekārtā tiek iepildīts līdz aukstumnesēja caurules 20 m atzīmei, un iekārtai, kurā aukstumnesējs ir iepildīts līdz caurules 20 m atzīmei, objektā papildu aukstumnesējs nav jāiepilda. Ja aukstumnesēja caurule ir garāka par 20 m, iepildāmā aukstumnesēja tilpumu aprēķina, ņemot vērā caurules garumu un iepriekš tabulā norādītās vērtības attiecībā uz caurui, kura ir garāka par 20 m.
- Ja tiek izmantotas esošas caurules, iepildāmā aukstumnesēja tilpums ir atkarīgs no šķidruma caurules garuma. Iepildāmā aukstumnesēja tilpuma aprēķina formula:
Iepildāmais tilpums (kg) = {pamata garums (m)- rūpnīcā iepildītais tilpums 20 (m)} × 0,03 (kg/m)
- Izteciniet lieko aukstumnesēju, ņemot vērā datu plāksnē norādīto nominālo tilpumu (5 m zem aukstumnesēja caurules) saskaņā ar vietējās vai valdības pārbaudes prasībām.

IZMĒĢINĀJUMA PALAIDE

⚠️PIESARDZĪBA

Nesekmīga izmēģinājuma palaide var izraisīt iekārtas un tīpašuma bojājumus vai radīt traumas.

Pirms izmēģinājuma palaides

Izmēģinājuma palaide jāveic pēc visas sistēmas pilnīgas uzstādīšanas. Pirms izmēģinājuma palaides sākšanas pārbaudiet tālāk norādīto:

- a) Iekārtu un āra iekārta ir pareizi uzstādīta.
- b) Caurules un elektroinstalācija ir atbilstoši pievienoti.
- c) Iekārtas ieplūdes un izplūdes tuvumā nav šķēršļu, kas varētu ietekmēt tās darbību vai radīt bojājumus.
- d) Aukstumnesēja sistēmā nav noplūžu.
- e) Drenāžas sistēmai nav traucējumu un tā tiek novadīta drošā vietā.
- f) Siltumizolācija ir uzstādīta pareizi.
- g) Ekrāntrose ir pareizi pievienota.
- h) Cauruļu garums un papildu aukstumnesēja kapacitātes dati ir reģistrēti.
- i) Elektroapgādes spriegums ir atbilstošs gaisa kondicionētājam.

Norādījumi par izmēģinājuma palaidi

1. Atveriet gan šķidrums vārstus, gan gāzes slēgvārstus.
2. Ieslēdziet galveno elektroapgādes slēdzi un uzgaidiet, līdz iekārta uzsilst.
3. Aktivizējiet gaisa kondicionētājam režīmu COOL.
4. Iekārtu iekārta
 - a. Pārliedzieties, vai tālvadības pults un tās pogas darbojas atbilstoši.
 - b. Pārliedzieties, vai žālūzijas darbojas pareizi un vai to virzienu var mainīt, izmantojot tālvadības pulti.
 - c. Rūpīgi pārbaudiet, vai telpas temperatūra tiek reģistrēta pareizi.
 - d. Pārliedzieties, vai tālvadības pults indikatori un iekārtu iekārtas displeja panelis darbojas pareizi.
 - e. Pārliedzieties, vai iekārtu iekārtas manuālās pogas darbojas pareizi.

- f. Pārbaudiet, vai drenāžas sistēma nav nosprostota un tiek vienmērīgi iztukšota.
 - g. Nodrošiniet, ka darbības laikā nav vibrācijas vai neierastu trokšņu.
5. Āra iekārta
 - a. Pārbaudiet, vai aukstumnesēja sistēmā nav noplūdes.
 - b. Pārliedzieties, vai darbības laikā nav vibrācijas vai neierastu trokšņu.
 - c. Pārliedzieties, vai iekārtas radītais vējš, troksnis un ūdens netraucē kaimiņiem un nerada risku drošībai.
 6. Drenāžas pārbaude
 - a. Pārliedzieties, vai notekcaurules plūsma ir vienmērīga. Jaunbūvēs šī pārbaude jāveic pirms griestu pabeigšanas.
 - b. Noņemiet pārbaudes pārsegu. Caur pievienoto cauruli tvertnē iepildiet 2000 ml ūdens.
 - c. Ieslēdziet galveno elektroapgādes slēdzi un iestatiet režīmu COOL.
 - d. Ieklausieties, vai drenāžas sūknis nerada neparastu troksni.
 - e. Pārbaudiet, vai ūdens ir novadīts. Atkarībā no drenāžas caurules iekārtas iztukšošanas var tikt sākti pēc viena minūtes.
 - f. Pārliedzieties, vai caurulēs nav noplūdes.
 - g. Apturiet gaisa kondicionētāju. Ieslēdziet galveno elektroapgādes slēdzi un uzlieciet atpakaļ pārbaudes pārsegu.

PIEZĪME: ja iekārta darbojas neatbilstoši vai nedarbojas, kā paredzēts, pirms zvanāt klientu apkalpošanas dienestam, lūdzu, pārskatiet tīpašnieka rokasgrāmatas sadaļu "Problēmu novēršana".

IEKĀRTAS IEPAKOŠANA UN IZPAKOŠANA

Norādījumi par iekārtas iepakošanu un izpakošanu

Izpakošana

Iekšējās iekārta

1. Pārgrieziet iesaiņojuma lentu.
2. Atveriet kasti.
3. Noņemiet iesaiņojumu un aizsargmateriālu.
4. Noņemiet iesaiņojuma plēvi.
5. Izņemiet piederumus.
6. Izceliet iekārtu un nolieciet to uz līdzenas virsmas.

Āra iekārta

1. Pārgrieziet iesaiņojuma lentu.
2. Izņemiet iekārtu no iesaiņojuma.
3. Noņemiet no iekārtas putuplasta iesaiņojumu.
4. Noņemiet no iekārtas iesaiņojuma plēvi.

Iesaiņošana

Iekšējās iekārta

1. Uzlieciet iekšējo iekārtu iesaiņojuma plēvi.
2. Ielieciet piederumus.
3. Uzlieciet iesaiņojumu un aizsargmateriālu.
4. Ielieciet iekšējo iekārtu iesaiņojuma kastē.
5. Aizveriet kasti un noslēdziet to.
6. Ja nepieciešams, izmantojiet iesaiņojuma lentu.

Āra iekārta

1. Uzlieciet ārējo iekārtu iekārtai iesaiņojuma plēvi.
2. Ielieciet kastes apakšā putuplasta iesaiņojumu.
3. Ielieciet ārējo iekārtu kastē un uzlieciet augšā putuplasta iesaiņojumu.
4. Aizveriet kasti un noslēdziet to.
5. Ja nepieciešams, izmantojiet iesaiņojuma lentu.

PIEZĪME: saglabājiet visus iesaiņojuma materiālus, jo tie var būt nepieciešami nākotnē.

Konstrukcija un specifikācijas var tikt mainīti bez iepriekšēja brīdinājuma par produkta pilnveidi. Lai iegūtu sīkāku informāciju, sazinieties ar tirdzniecības vietu vai ražotāju. Visi rokasgrāmatas atjauninājumi tiks augšupielādēti tīmekļa vietnē. Ieteicams regulāri pārbaudīt, vai nav publicēta jauna versija.

QS006UI-T2
16123000003973
20240105



Kaysun
by **frigicoll**

GALVENAIS BIROJS

Blasco de Garay, 4-6
08960 Sant Just Desvern
(Barcelona)

Tel. +34 93 480 33 22

<http://www.frigicoll.es/>

<http://www.kaysun.es/en/>

MADRID

Senda Galiana, 1
Polígono Industrial Coslada
Coslada (Madrid)

Tel. +34 91 669 97 01

Fax. +34 91 674 21 00

madrid@frigicoll.es