



# MANUAL DO PROPRIETÁRIO E INSTALAÇÃO

## Consola de caudal duplo

### **KSDA-26 DVR14-2**

KSD-26 DR14-2

KUE-26 DVR14

### **KSDA-35 DVR14.2**

KSD-35 DR14-12

KUE-35 DVR13

### **KSDA-52 DVR14-2**

KSD-52 DR14 -2

KUE-52 DVR13



#### **NOTA IMPORTANTE:**

Leia atentamente este manual antes de instalar ou utilizar a sua nova unidade de ar condicionado. Assegure-se de que guarda este manual para referência futura.

Consulte os modelos aplicáveis, dados técnicos, F-GAS (se existente) e informações do fabricante de "Owner's Manual - Product Fiche" na embalagem da unidade exterior (apenas produtos da União Europeia).



# Índice

<b>Precauções de segurança .....</b>	<b>04</b>
--------------------------------------	-----------

## Manual do proprietário

<b>Funcionalidades e especificações da unidade.....</b>	<b>09</b>
---	-----------

1. Visor da unidade interna.....	09
2. Temperatura operativa.....	10
3. Outras funcionalidades.....	11
4. Ajustar direção de fluxo de ar.....	12

<b>Cuidados e manutenção.....</b>	<b>13</b>
-----------------------------------	-----------

<b>Resolução de problemas.....</b>	<b>15</b>
------------------------------------	-----------



# Manual de instalação

<b>Acessórios.....</b>	<b>18</b>
<b>Resumo de instalação.....</b>	<b>19</b>
<b>Peças da unidade.....</b>	<b>20</b>
<b>Instalação da unidade interior .....</b>	<b>21</b>
1. Selecionar local de instalação.....	21
2. Instalar a unidade principal .....	22
3. Desmontagem da unidade interior para ligar os tubos.....	23
4. Definição do endereço de rede.....	24
5. Fazer um furo na parede para a tubagem de ligação .....	24
6. Ligar a mangueira de drenagem .....	25
<b>Instalação da unidade exterior.....</b>	<b>26</b>
1. Selecionar o local de instalação.....	26
2. Instalar a junta de drenagem.....	27
3. Fixe a unidade exterior.....	27
<b>Ligação de tubagem de refrigeração.....</b>	<b>29</b>
5A. Nota sobre o comprimento da tubagem .....	29
B. Instruções de ligação - Tubagem de refrigerante .....	30
1.Corte o tubo .....	30
2.Remova as rebarbas .....	30
3.Alargue as extremidades do tubo .....	31
4. Ligar os tubos.....	31
<b>Cablagem .....</b>	<b>33</b>
1. Cablagem da unidade exterior .....	34
2. Cablagem interna de Uint .....	35
3. Especificações de potência .....	36
<b>Evacuação de ar.....</b>	<b>37</b>
1. Instruções de evacuação .....	37
2. Nota sobre a adição de refrigerante .....	38
<b>Execução de teste.....</b>	<b>39</b>
<b>Ligação do comando sem fios .....</b>	<b>40</b>

# Precauções de segurança

## Leia as precauções de segurança antes da operação e da instalação.

A instalação incorreta devido ao facto de ignorar as instruções pode causar lesões ou danos graves. A gravidade das potenciais lesões ou danos é classificada como **AVISO** ou **CUIDADO**.



### AVISO

Este símbolo indica a possibilidade de lesão física.



### CUIDADO

Este símbolo indica a possibilidade de danos materiais ou consequências graves.



## AVISO

Este aparelho pode ser utilizado por crianças a partir dos 8 anos de idade e por pessoas com capacidades físicas, sensoriais ou mentais reduzidas ou com falta de experiência e conhecimentos, se lhes tiver sido dada supervisão ou instruções relativas à utilização do aparelho de uma forma segura e se compreenderem os perigos envolvidos. As crianças não devem brincar com o aparelho. A limpeza e a manutenção do utilizador não devem ser realizadas por crianças sem supervisão (requisitos da norma EN).

Este aparelho não se destina a ser utilizado por pessoas (incluindo crianças) com capacidades físicas, sensoriais ou mentais reduzidas, ou com falta de experiência e conhecimentos, a menos que lhes tenha sido dada supervisão ou instrução relativas à utilização do aparelho por uma pessoa responsável pela sua segurança. As crianças deverão ser supervisionadas para garantir que não brincam com o aparelho.



## AVISOS QUANTO À UTILIZAÇÃO DO PRODUTO

- Se surgir uma situação anómala (como, por exemplo, um odor a queimado), desligue imediatamente a unidade e desligue a alimentação elétrica. Contacte o seu vendedor para instruções para evitar choque elétrico, incêndio ou lesão.
- **Não** introduza dedos, varetas ou outros objetos na entrada ou saída de ar. Isto poderá causar lesões, uma vez que a ventoinha poderá estar a rodar a alta velocidade.
- **Não** utilize sprays inflamáveis como, por exemplo, laca, verniz ou tinta nas proximidades da unidade. Isto poderá causar incêndio ou combustão.
- **Não** opere o ar condicionado em locais próximos ou em volta de gases combustíveis. O gás emitido poderá ficar em volta da unidade e causar uma explosão.
- **Não** opere o seu ar condicionado numa divisão húmida como, por exemplo, casa-de-banho ou lavandaria. Demasiada exposição a água poderá fazer com que os componentes elétricos entrem em curto-circuito.
- **Não** exponha o seu corpo diretamente a ar frio ou quente por um período de tempo prolongado.
- **Não** deixe que crianças brinquem com o ar condicionado. As crianças devem ser sempre supervisionadas quando perto da unidade.
- Se o ar condicionado for utilizado juntamente com queimadores ou outros dispositivos de aquecimento, ventile adequadamente a divisão para evitar falta de oxigénio.
- Em determinados ambientes funcionais como, por exemplo, cozinhas, sala de servidores, etc. a utilização de unidades de ar condicionado de design especial é altamente recomendada.

## AVISOS DE LIMPEZA E MANUTENÇÃO

- Desligue o dispositivo e desligue a alimentação antes da limpeza. O incumprimento desta instrução poderá provocar choques elétricos.
- **Não** limpe o ar condicionado com quantidades excessivas de água.
- **Não** limpe o ar condicionado com agentes de limpeza combustíveis. Agentes de limpeza combustíveis podem causar um incêndio ou uma deformação.

### CUIDADO

- Desligue o ar condicionado e desligue a alimentação se não for utilizar o aparelho durante um longo período de tempo.
- Desligue e retire a unidade da tomada durante tempestades.
- Certifique-se de que a condensação de água é drenada da unidade de forma desimpedida.
- **Não** opere o equipamento de ar condicionado com as mãos molhadas. Isto poderá provocar choque elétrico.
- **Não** utilize o dispositivo para qualquer objetivo que não seja a utilização pretendida.
- **Não** suba para cima da unidade exterior ou coloque objetos no cimo da mesma.
- **Não** deixe que o ar condicionado opere durante longos períodos de tempo com portas ou janelas abertas, ou se a humidade for muito alta.

### AVISOS ELÉTRICOS

- Utilize apenas o cabo elétrico especificado. Se o elétrico estiver danificado, deve ser substituído pelo fabricante, respetivo agente de assistência ou por uma pessoa com qualificações similares, de modo evitar perigos.
- Mantenha a tomada elétrica limpa. Remova qualquer pó ou sujidade que se acumule na tomada ou em volta da mesma. Tomadas sujas podem provocar incêndio ou choque elétrico.
- **Não** puxe o cabo elétrico para desligar a unidade. Segure bem a ficha e puxe-a da tomada. Puxar diretamente pelo cabo pode danificá-lo e isto poderá levar a incêndio ou choque elétrico.
- **Não** modifique o comprimento do cabo elétrico ou utilize uma extensão para ligar a unidade.
- **Não** partilhe a tomada elétrica com outros eletrodomésticos. Alimentação elétrica insuficiente ou desadequada pode causar incêndio ou choque elétrico.
- O produto deverá estar adequadamente ligado a terra aquando da instalação ou poderá ocorrer choque elétrico.
- Para todos os trabalhos elétricos, siga todos os regulamentos e normais nacionais e locais quanto a cablagem e o Manual de Instalação. Ligue bem os cabos e engate-os de forma segura para evitar que forças externas danifiquem o terminal. As ligações elétricas inadequadas podem sobreaquecer e causar incêndio e poderá inclusivamente causar choque. Todas as ligações elétricas devem ser realizadas de acordo com o Diagrama de Ligação Elétrica localizado nos painéis das unidades interiores e exteriores.
- Toda a cablagem deverá ser realizada de forma adequada para assegurar que a tampa do quadro de comando fecha adequadamente. Se a tampa do quadro de comando não estiver fechada adequadamente, poderá levar a corrosão e fazer com que os pontos de ligação no terminal aqueça, se incendeie ou cause choque elétrico.
- Se ligar alimentação a cablagem fixa, um dispositivo de desconexão de todos os polos que tenha pelo menos 3 mm de espaço em todos os polos e que tenha uma corrente de fuga que possa exceder 10 mA, o dispositivo de corrente residual (RCD) com corrente operativa residual nominal que não exceda 30 mA e a desconexão deve ser incorporada na cablagem fixa de acordo com as regras de cablagem.

## TOME NOTA DAS ESPECIFICAÇÕES DE FUSÍVEL

A placa de circuito do ar condicionado (PCB) foi criada com um fusível para fornecer proteção contra sobrecorrente. As especificações do fusível estão impressas na placa de circuito da seguinte forma: T3.15A/250VAC, T5A/250VAC, T10A/250VAC, T20A/250VAC, T30A/250VAC, etc.

**NOTA:** Para as unidades com refrigerante R32, apenas o fusível de cerâmica à prova de explosão pode ser utilizado.

## AVISOS RELATIVAMENTE À INSTALAÇÃO DO PRODUTO

1. A instalação deverá ser realizada por um especialista ou vendedor autorizado. Uma instalação incorreta poderá resultar em fugas de água, choque elétrico ou incêndio.
2. A instalação deverá ser realizada de acordo com as instruções de instalação. Uma instalação inadequada poderá resultar em fugas de água, choque elétrico ou incêndio.  
(Na América do Norte a instalação deverá ser realizada de acordo com o requisito da NEC e CEC apenas por parte de pessoal autorizado).
3. Contacte um técnico de manutenção autorizado para a reparação ou a manutenção desta unidade. Este aparelho deverá ser instalado de acordo com os regulamentos de cablagem nacionais.
4. Utilize apenas os acessórios, peças e peças especificadas incluídas para a instalação. A utilização de peças não padrão podem causar fugas de água, choque elétrico, incêndio e podem fazer com que a unidade avarie.
5. Instale a unidade num local firme que possa suportar o peso da mesma. Se o local escolhido não suportar o peso da unidade ou se a instalação não foi realizada de forma adequada, a unidade poderá cair e causar danos ou lesões graves.
6. Instale a tubagem de drenagem de acordo com as instruções neste manual. Uma drenagem inadequada poderá causar danos de água na sua casa e propriedade.
7. Para unidades que tenham um aquecedor elétrico auxiliar, **não** instale a unidade a 1 metro de quaisquer materiais combustíveis.
8. **Não** instale a unidade num local que possa ser exposto a fugas de gás combustível. Se gás combustível se acumular em volta da unidade poderá causar incêndio.
9. Não ligue a alimentação até que todo o trabalho tenha sido concluído.
10. Aquando da movimentação ou recolocação do ar condicionado, consulte técnicos de manutenção experientes para desconectar e reinstalar a unidade.
11. Como instalar o aparelho no seu suporte, leia as informações para detalhes nas secções “instalação da unidade interior” e “instalação da unidade exterior”.

### Nota sobre os gases fluorinados

1. Esta unidade de ar condicionado contém gases fluorinados de efeito de estufa. Para obter informações específicas sobre o tipo e a quantidade de gás, consulte o rótulo relevante na própria unidade ou “Owner's Manual - Product Fiche” na embalagem da unidade exterior (apenas produtos da União Europeia).
2. A instalação, assistência, manutenção e reparação desta unidade devem ser realizadas por um técnico certificado.
3. A desinstalação e a reciclagem do produto devem ser realizadas por um técnico certificado.
4. Para equipamento que contenha gases fluorinados de efeito de estufa em quantidades equivalentes a 5 toneladas de CO<sub>2</sub> ou mais, mas quantidades menores equivalentes de 50 toneladas de CO<sub>2</sub>, se o sistema tiver um sistema de deteção de fugas instalado deverá ser verificado quanto a fugas pelo menos a cada 24 meses.
5. Quando a unidade for verificada quanto a fugas, é vivamente recomendada a correta manutenção dos registos de todas as verificações.





## AVISO quanto à utilização de refrigerante R32

- Quando são utilizados refrigerantes inflamáveis, o aparelho deverá ser guardado numa área bem ventilada onde o tamanho da divisão corresponda à área da divisão conforme especificado para funcionamento. Para modelos com refrigerante R32:  
O aparelho deverá ser instalado, operado e guardado numa divisão com uma área superior a X m<sup>2</sup>.  
O aparelho não deverá ser instalado num espaço sem ventilação se tal espaço for inferior a X m<sup>2</sup> (consultar o formulário seguinte).

Modelo (Btu/h)	Área mínima da divisão (m <sup>2</sup> )
≤18000	18

- Os conectores mecânicos reutilizáveis e as uniões abertas não são permitidos em locais fechados. (Requisitos Padrão **EN**).
- Os conectores mecânicos utilizados em espaços fechados deverão ter uma taxa não superior a 3g/ano a 25% da pressão máxima permitida. Quando os conectores mecânicos forem reutilizados em espaços fechados, as peças vedantes deverão ser renovadas. Se forem utilizadas uniões abertas em áreas fechadas, a peça aberta deverá ser refabricada. (Requisitos Padrão **UL**).
- Quando os conectores mecânicos forem reutilizados em espaços fechados, as peças vedantes deverão ser renovadas. Se forem utilizadas uniões abertas em áreas fechadas, a peça aberta deverá ser refabricada. (Requisitos Padrão **IEC**).
- Os conectores mecânicos utilizados em áreas fechadas deverão cumprir com a ISO 14903.

## Diretrizes de eliminação europeias

Esta marcação indicada no produto, ou na sua literatura, indica que os resíduos elétricos e equipamentos elétricos não devem ser misturados com os resíduos domésticos gerais.

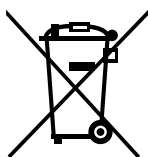

**Eliminação correta deste produto  
(Resíduos elétricos e equipamento  
eletrónico)**

Este aparelho contém refrigerante e outros materiais potencialmente perigosos. Aquando da eliminação deste aparelho, a lei exige um tratamento e uma recolha especiais. **Não** elimine este produto como resíduos domésticos ou resíduos municipais não separados. Aquando da eliminação deste aparelho, terá as seguintes opções:

- Eliminar o aparelho numa unidade municipal de recolha de resíduos eletrónicos específica.
- Aquando da aquisição de um novo aparelho, o revendedor irá receber o aparelho antigo de forma gratuita.
- O fabricante irá receber o aparelho antigo de forma gratuita.
- Vender o aparelho a revendedores de sucata certificados.

### Aviso especial

A eliminação deste aparelho na floresta ou em outros ambientes naturais põe em perigo a sua saúde e é prejudicial ao ambiente. Substâncias perigosas poderão derramar em lençóis freáticos e entrar na cadeia alimentar.

# Funcionalidades e especificações da unidade

## Visor da unidade interna

**NOTA:** Este painel de visor na unidade interior pode ser utilizado para operar a unidade no caso de o controlador remoto não ser encontrado ou não tiver pilhas.

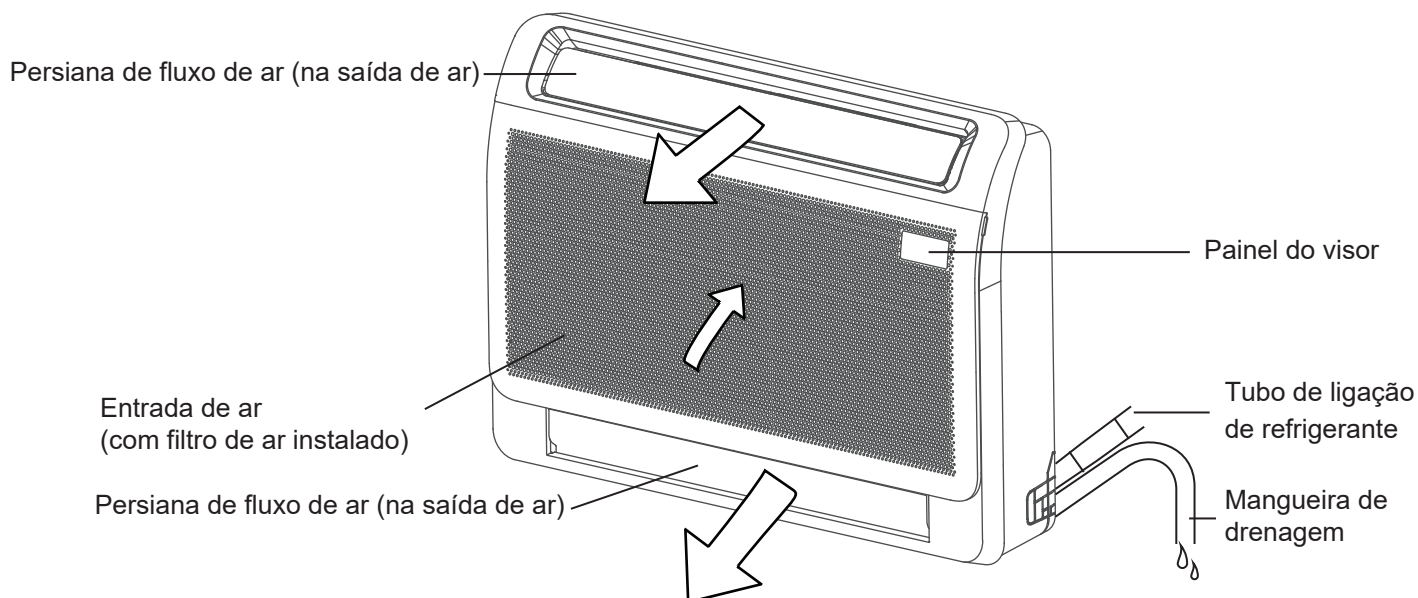

Painel do visor

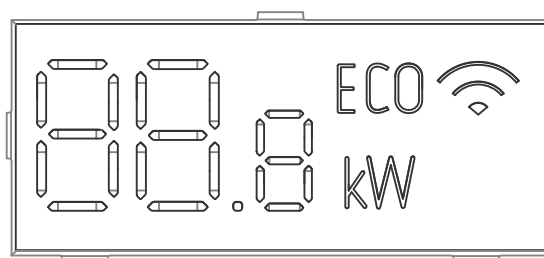

- **88.8** Exibe temperatura e códigos de erro:
- **DF** quando da descongelação (para unidades de aquecimento e refrigeração modelo B)
- **07** durante 3 segundos quando:
  - TIMER ON está configurado
  - SWING ou SILENCE está ligado
- **0F** durante 3 segundos quando:
  - TIMER OFF está configurado
  - SWING ou SILENCE está desligado
- **CL** quando a unidade está em limpeza automática
- **FP** quando a funcionalidade de aquecimento 8°C está ligada
- **ECO** quando a função ECO (algumas unidades) está ativada.
- **Wi-Fi** quando funcionalidade de Controlo Wireless está ativada (algumas unidades)

## Temperatura operativa

Quando o seu ar condicionado é utilizado fora dos intervalos de temperatura seguintes, determinadas funcionalidades de proteção de segurança poderão ativar e fazer com que a unidade desative.

### Inversor de tipo dividido

	Modo COOL	Modo HEAT	Modo DRY
Temperatura ambiente	16 °C a 32 °C	0 °C a 30 °C	10 °C a 32 °C
Temperatura exterior	0 °C a 50 °C	-15 °C a 24 °C	0 °C a 50 °C
	-15 °C a 50 °C (Para modelos com sistemas de refrigeração de temp. baixa)		
	0 °C a 52 °C (Para modelos tropicais especiais)		0 °C a 52 °C (Para modelos tropicais especiais)

#### PARA UNIDADES EXTERIORES COM AQUECEDOR ELÉTRICO AUXILIAR

Quando a temperatura exterior é inferior a 0 °C, recomendamos veementemente que mantenha a unidade sempre ligada para assegurar um desempenho continuado adequado.

### Tipo de velocidade fixa

	Modo COOL	Modo HEAT	Modo DRY
Temperatura ambiente	16 °C a 32 °C	0 °C a 30 °C	10 °C a 32 °C
Temperatura exterior	18 °C a 43 °C	-7 °C a 24 °C	11 °C a 43 °C
	-7 °C a 43 °C (Para modelos com sistemas de refrigeração de temp. baixa)		18 °C a 43 °C
	18 °C a 52 °C (Para modelos tropicais especiais)		18 °C a 52 °C (Para modelos tropicais especiais)

**NOTA:** Humidade relativa da divisão inferior a 80%. Se o ar condicionado operar excedendo este número, a superfície do ar condicionado poderá atrair condensação. Coloque a persiana de fluxo de ar vertical no seu ângulo máximo (verticalmente ao chão) e coloque em modo de ventoinha HIGH.

#### Para otimizar ainda mais o desempenho da sua unidade, proceda da seguinte forma:

- Mantenha as portas e janelas fechadas.
- Limite a utilização de energia utilizando as funções TIMER ON e TIMER OFF.
- Não bloqueie entradas ou saídas de ar.
- Inspeccione e limpe, com regularidade, os filtros de ar.

### Configuração padrão (alguns modelos)

Quando o ar condicionado reinicia após um corte de energia, irá, de forma padrão, para as configurações de fábrica (modo AUTO, ventoinha AUTO, 24 °C ). Isto poderá causar inconsistências no controlador remoto e no painel da unidade. Utilize o seu controlador remoto para atualizar o estado.

### Reinício automático (alguns modelos)

No caso de corte de energia, o sistema irá parar imediatamente. Quando a eletricidade voltar, a luz de Operação na unidade interior irá piscar. Para reiniciar a unidade, prima o botão **ON/OFF** no controlador remoto. Se o sistema tiver uma função de reinício automático, a unidade irá reiniciar utilizando as mesmas configurações.

**Quando a temperatura exterior for inferior a zero, a correia de aquecimento elétrico do chassis da unidade exterior é utilizada para derreter gelo, sem descongelar (alguns modelos).**

### Função de memória de ângulo de persiana (alguns modelos)

Alguns modelos foram criados com uma função de memória de ângulo de persiana. Quando a unidade reinicia após um corte de energia, o ângulo das persianas horizontais irá voltar, automaticamente, à posição anterior. O ângulo da persiana horizontal não deverá ser configurado para muito pequeno uma vez que se poderá formar condensação e gotejamento para a máquina. Para reiniciar a persiana, prima o botão manual que irá reiniciar as configurações da persiana horizontal.

### Sistema de deteção de fuga de refrigerante (alguns modelos)

A unidade interior irá exibir, automaticamente, "EC" ou "EL0C" ou os LEDS piscam (modelo dependente) quando detetam uma fuga de refrigerante.

## Ajustar direção de fluxo de ar

- **Oscilação manual:** Prima direção de ar para fixar a persiana no ângulo desejado. A persiana oscila (de forma ascendente ou descendente) num ângulo diferente sempre que prime o botão. A direção de ar pode ser alterada manualmente ajustando a persiana de ar.

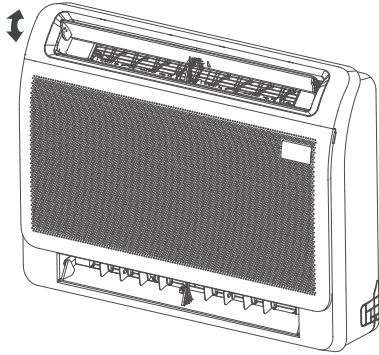

- **Aquando do arrefecimento**  
Ajustar a persiana de forma descendente (horizontalmente).

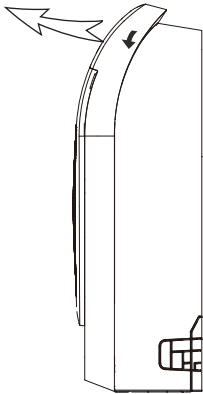

- **Aquando do aquecimento**  
Ajustar a persiana verticalmente.

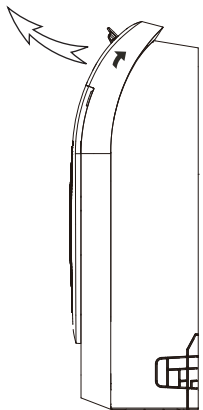

- **Configuração do interruptor de persiana de ar inferior**

Sob a condição de ir ao encontro da temperatura ambiente, a persiana de ar inferior pode ser aberta quando a unidade estiver ligada.

Para selecionar se a persiana de ar inferior está on ou off, utilize o botão na caixa de controlo elétrico. 10 minutos após a conexão, prima o botão  durante 5 segundos para entrar em modo no estado de standby. Prima-o para abrir ou fechar a persiana de ar inferior.

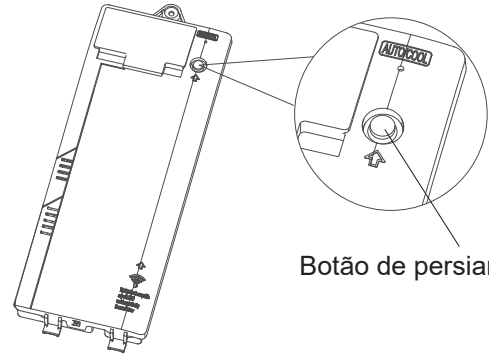

Botão de persiana de ar

Caixa de controlo elétrico

NOTA: Durante o processo de configuração, o painel de exibição exibe o estado do interruptor da persiana de ar inferior.

on - aberto  
off - fechado

### CUIDADO

Não tente ajustar a persiana horizontal manualmente. Isto poderá causar danos no mecanismo e resultado na formação de condensação nas saídas de ar.

# Cuidados e manutenção

## Limpar a sua unidade interior

### ⚠ ANTES DA LIMPEZA OU MANUTENÇÃO

DESLIGUE SEMPRE O SEU SISTEMA DE AR  
CONDICIONADO E DESCONECTE A ALIMENTAÇÃO  
ELÉTRICA ANTES DA LIMPEZA OU DA  
MANUTENÇÃO.

### ⚠ CUIDADO

Utilize apenas um pano suave e seco para limpar a unidade. Se a unidade estiver especialmente suja, pode utilizar um pano embebido em água quente para a limpar.

- **Não** utilize químicos ou panos tratados quimicamente para limpar a unidade.
- **Não** utilize benzeno, diluente, pó de polimento ou outros solventes para limpar a unidade. Estes produtos poderão fazer com que a superfície de plástico ganhe rachas ou deformações.
- **Não** utilize água mais quente do que 40 °C para limpar o painel dianteiro. Isto pode fazer com que o painel se deforme ou perca a cor.

## Limpar o seu filtro do ar

Um ar condicionado entupido pode reduzir a eficiência de refrigeração da sua unidade e poderá ainda ser prejudicial para a sua saúde. Certifique-se de que limpa o filtro uma vez a cada duas semanas.

### ⚠ AVISO: NÃO REMOVA OU LIMPE O FILTRO SOZINHO

Remover e limpar o filtro pode ser perigoso. A remoção e manutenção deverá ser realizada por um técnico certificado.

1. Puxe os manípulos esquerdo e direito do painel frontal, puxe o painel para fora e abra o painel.
2. Remover o filtro de ar.  
Prima as garras dos lados direito e esquerdo do filtro de ar um pouco para baixo, e depois puxe para cima.
3. Segure as abas da estrutura e remova as 4 garras. (O filtro de função especial pode ser lavado com água uma vez a cada 6 meses. Recomenda-se que o substitua uma vez a cada 3 anos.)

4. Limpe o filtro de ar aspirando a superfície ou lavando-o com água quente e um detergente suave.
5. Enxague o filtro com água limpa e deixe que seque ao ar. **NÃO** deixe que o filtro seque à luz direta do sol.
6. Reinstale o filtro.

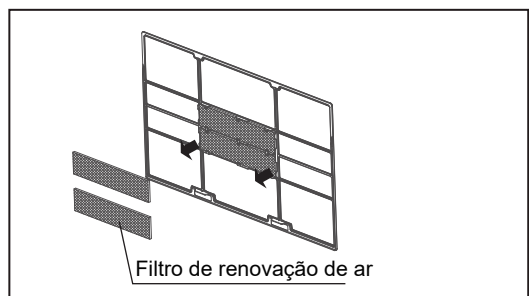
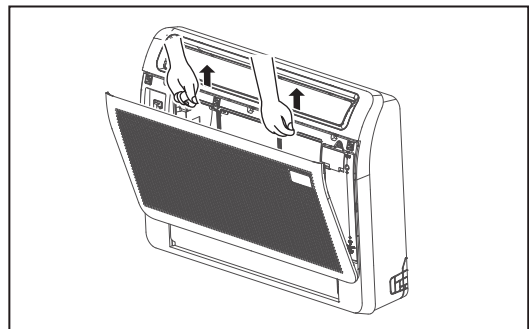
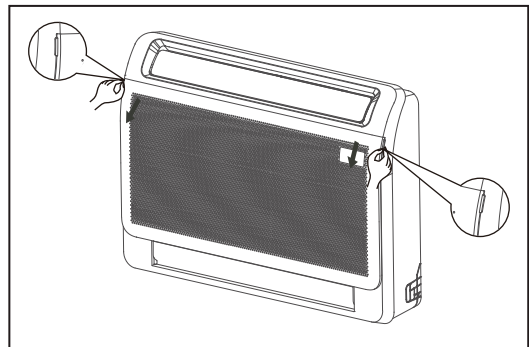

Filtro de renovação de ar

Se utilizar água, o lado interior deverá ficar virado para baixo e afastado do fluxo de água.

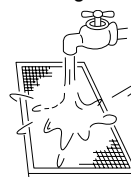

Se utilizar um aspirador, o lado de entrada deverá ficar virado para o aspirador.

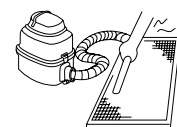

## ⚠ CUIDADO

Antes de substituir ou limpar o filtro, desligue a unidade e desconecte-a a alimentação elétrica. Aquando da remoção do filtro, não toque nas partes de metal na unidade. As extremidades de metal afiadas podem cortar.

- Não utilize água para limpar o interior da unidade de interior. Tal facto pode destruir o isolamento e causar choque elétrico. Não exponha o filtro à luz direta do sol aquando da secagem. Isto pode fazer encolher o filtro.
- Qualquer manutenção e limpeza da unidade exterior deverá ser realizada por um revendedor autorizado ou um fornecedor de serviços licenciado.
- Quaisquer reparações da unidade devem ser realizadas realizada por um revendedor autorizado ou um fornecedor de serviços licenciado.

## Substituir peças internas

1. Puxe os manípulos esquerdo e direito do painel frontal, puxe o painel para fora e abra o painel.
2. Remover os 7 parafusos na estrutura da superfície.

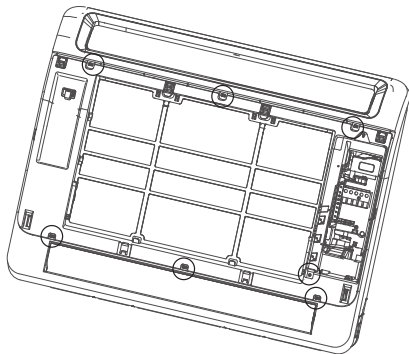

3. Engate o encaixe indicado pela seta e remova a estrutura de superfície.

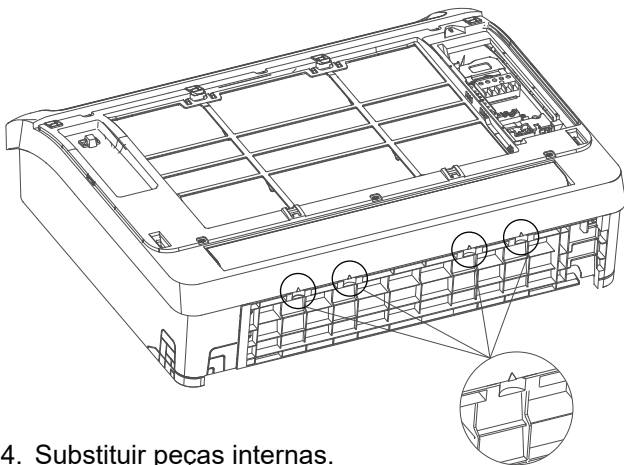

4. Substituir peças internas.
5. Instale a estrutura de superfície e as peças do painel.

## Manutenção - Longos períodos de não utilização

Se planejar não utilizar o seu ar condicionado durante um longo período de tempo, faça o seguinte:

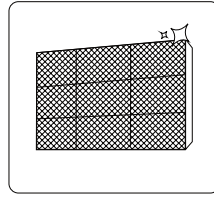

Limpar todos os filtros.

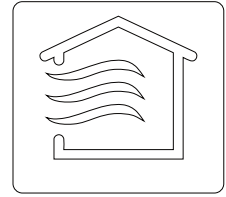

Ligue a função FAN até que a unidade seque na totalidade.

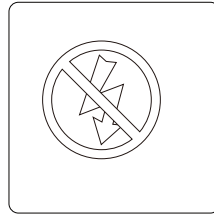

Desligar a unidade e desconectar a eletricidade.

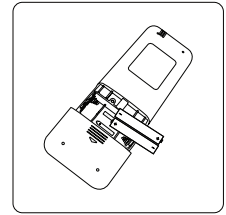

Remover as pilhas do controle remoto.

## Manutenção - Inspeção pré-época

Após longos períodos de não utilização, ou antes de períodos de utilização frequente, proceda da seguinte forma:

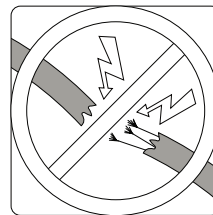

Verifique os cabos danificados.

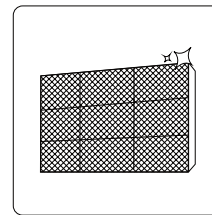

Limpe todos os filtros.



Verifique quanto a fugas.

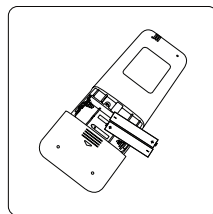

Substitua as pilhas.



Certifique-se de que não existe nada a bloquear as entradas e saídas de ar.

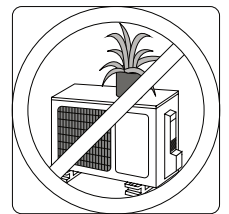

**NOTA:** Não estique ou pendure objetos na saída de ar. Não ajuste o defletor de ar automático manualmente ou coloque a sua mão na conduta de ar. Não cubra a entrada e a saída de ar da unidade com objetos.



# Resolução de problemas



## PRECAUÇÕES DE SEGURANÇA

Se ocorrer qualquer uma das condições seguintes, desligue a sua unidade imediatamente!

- O cabo de alimentação está danificado ou aquece de forma anómala.
- Sente odor a queimado.
- A unidade emite ruídos altos e anómalos.
- Um fusível elétrico rebenta ou o disjuntor dispara com frequência.
- Água ou outros objetos caíram em cima ou dentro da unidade.

**NÃO TENTE RESOLVER ESTES PROBLEMAS SOZINHO!  
CONTACTE UM FORNECEDOR DE SERVIÇOS AUTORIZADO IMEDIATAMENTE!**

## Problemas comuns

Os seguintes problemas não são uma avaria e, na maioria dos casos, não necessitarão de reparações.

Problema	Causas possíveis
<b>A unidade não liga quando se prime o botão ON/OFF.</b>	A unidade tem uma funcionalidade de proteção de 3 minutos que evita que a unidade sobrecarregue. A unidade não pode ser reiniciada 3 minutos após ter sido desligada. Modelos de refrigeração e aquecimento: se a luz operativa e os indicadores PRE-DEF (Pré-aquecimento/Descongelamento) estiverem acesas, ou se a luz operativa estiver acesa e o visor LCD exibir "dF", a temperatura exterior está muito fria e o vento anti frio da unidade está ativado de modo a descongelar a unidade.
<b>A unidade passa de modo COOL para modo FAN.</b>	A unidade poderá mudar a sua configuração para evitar que se forme congelamento na unidade. Assim que a temperatura aumentar, a unidade irá começar a operar novamente no modo previamente selecionado. A temperatura definida foi alcançada, ponto em que a unidade desliga o compressor. A unidade irá continuar a operar quando a temperatura flutuar novamente.
<b>A unidade interior emite uma neblina branca.</b>	Em regiões húmidas, uma grande diferença de temperatura entre o ar do quarto e o ar condicionado pode causar uma neblina branca.
<b>As unidades interior e exterior emitem uma neblina branca.</b>	Quando a unidade reinicia em modo HEAT após o descongelamento, poderá ser emitida uma neblina branca devido a humidade gerada a partir do processo de descongelamento.
<b>A unidade interior emite ruídos.</b>	Um som de rangido é ouvido quando o sistema está OFF ou em modo COOL. O ruído é ainda ouvido quando a bomba de drenagem (opcional) está a funcionar. Poderá ocorrer um som de rangido após o funcionamento da unidade em modo HEAT devido à expansão e à contração das partes de plástico da unidade.
<b>A unidade interior e exterior emitem ruídos.</b>	Som sibilante baixo durante o funcionamento: isto é normal e é causado pelo gás refrigerante a fluir através das unidades, tanto interiores como exteriores. O som sibilante baixo quando o sistema arranca, quando deixa de funcionar ou quando está em descongelamento: este ruído é normal e é causado pela mudança de direção ou pela paragem do gás refrigerante. Som de rangido: expansão e contração normais de peças de plástico e de metal causadas por mudanças de temperatura durante o funcionamento podem emitir ruídos de rangido.

Problema	Causas possíveis
<b>A unidade exterior emite ruídos.</b>	A unidade irá fazer sons diferentes com base no seu modo operativo atual.
<b>Pó é emitido tanto da unidade interior como da exterior.</b>	A unidade poderá acumular pó durante longos períodos de não utilização e o mesmo será emitido quando a unidade estiver ligada. Tal facto pode ser mitigado cobrindo a unidade durante longos períodos de inatividade.
<b>A unidade emite um mau cheiro.</b>	A unidade poderá absorver odores do ambiente (como, por exemplo, mobiliário, cozinha, cigarros, etc.) que serão emitidos durante o funcionamento.
	Os filtros da unidade ficaram com bolor e devem ser limpos.
<b>A ventoinha da unidade exterior não funciona.</b>	Durante o funcionamento, a velocidade da ventoinha é controlada para otimizar o funcionamento do produto.

**NOTA:** Se o problema persistir, contacte um revendedor local ou o seu centro de apoio ao cliente mais próximo. Forneça uma descrição detalhada da avaria da unidade e ainda o número do modelo.

## Resolução de problemas

Quando ocorrerem problemas, consulte os pontos seguintes antes de contactar uma empresa de reparação.





Problema	Causas possíveis	Solução
<b>Desempenho de refrigeração inadequado.</b>	A configuração de temperatura poderá ser superior à temperatura ambiente.	Baixe a configuração de temperatura.
	O permutador de calor na unidade interior ou exterior está sujo.	Limpe o permutador de calor afetado.
	O filtro de ar está sujo.	Remova o filtro e limpe o mesmo de acordo com as instruções.
	A entrada ou saída de ar da unidade está bloqueada.	Desligue a unidade, remova a obstrução e volte a ligar.
	As portas e as janelas estão abertas.	Certifique-se de que todas as portas e janelas estão fechadas enquanto opera a unidade.
	Calor excessivo é gerado pela luz solar.	Feche janelas e cortinas durante períodos de maior calor ou luz solar forte.
	Demasiadas fontes de calor na divisão (pessoas, computadores, eletrónica, etc.)	Reduza a quantidade de fontes de calor.
	Refrigerante baixo devido a fugas ou utilização prolongada.	Verifique quanto a fugas, volte a vedar se necessário e coloque refrigerante.





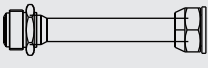
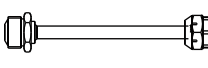
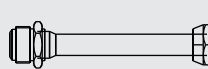



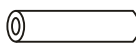
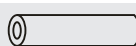

Problema	Causas possíveis	Solução
<b>A unidade não funciona.</b>	Corte de energia.	Aguarde até que a energia seja restaurada.
	A alimentação foi desligada.	Ligue a alimentação.
	O fusível está queimado.	Substitua o fusível.
	As pilhas do controlador remoto estão gastas.	Substitua as pilhas.
	A proteção de 3 minutos da unidade foi ativada.	Aguarde três minutos após reiniciar a unidade.
	O temporizador está ativado.	Desligue o temporizador.
<b>A unidade arranca ou para frequentemente.</b>	Existe refrigerante em demasia ou em falta no sistema.	Verifique quanto a fugas e carregue o sistema com refrigerante.
	Gás incompressível ou humidade entraram no sistema.	Evacue e carregue o sistema com refrigerante.
	O circuito do sistema está bloqueado.	Determine que circuito está bloqueado e substitua a peça de equipamento avariada.
	O compressor está danificado.	Substitua o compressor.
	A tensão é muito alta ou muito baixa.	Instale um manóstato para regular a tensão.
<b>Desempenho de aquecimento inadequado.</b>	A temperatura exterior é extremamente baixa.	Utilize o dispositivo de aquecimento auxiliar.
	Ar frio entre através de portas e janelas.	Certifique-se de que todas as portas e janelas estão fechadas durante a utilização.
	Refrigerante baixo devido a fugas ou utilização prolongada.	Verifique quanto a fugas, volte a vedar se necessário e coloque refrigerante.
<b>Luzes do indicador continuam a piscar.</b>	A unidade poderá parar de funcionar ou continuar a funcionar de forma segura. Se as luzes do indicador continuarem a piscar ou se surgirem códigos de erro, aguarde cerca de 10 minutos. O problema poderá resolver-se por si. Se assim não for, desconecte a alimentação e volte a conectar. Ligue a unidade. Se o problema persistir, desconecte a alimentação e contacte o centro de atendimento ao cliente mais próximo.	
<b>Aparece código de erro e começa com as letras como se indica no visor de janela da unidade interior:</b>		
	<ul style="list-style-type: none"> <li>• E(x), P(x), F(x)</li> <li>• EH(xx), EL(xx), EC(xx)</li> <li>• PH(xx), PL(xx), PC(xx)</li> </ul>	

**NOTA:** Se o seu problema persistir após a realização das verificações e diagnósticos acima, desligue a unidade imediatamente e contacte um centro de atendimento autorizado.

# Acessórios

O sistema de ar condicionado vem com os acessórios seguintes. Utilize todas as peças e acessórios de instalação para instalar o ar condicionado. Uma instalação inadequada poderá resultar em fuga de água, choque elétrico ou incêndio ou fazer com que o equipamento avarie. Os itens não incluídos com o equipamento de ar condicionado devem ser adquiridos separadamente.

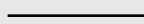
Nome dos acessórios	Qtd (unidade)	Formato
Manual	2~4	
Conector de transferência (ΦΦ12,7–ΦΦ15,9) (alguns modelos)	1	
Conector de transferência (ΦΦ6,35–ΦΦ9,52) (alguns modelos)	1	
Conector de transferência (ΦΦ9,52–ΦΦ12,7) (alguns modelos)	1	
Anel magnético (envolve os cabos elétricos S1 e S2 ( P e Q e E ) em volta do anel magnético duas vezes) (alguns modelos)	1	 S1&S2(P&Q&E)
Anel magnético (engate-o no cabo de conexão entre a unidade interior e a unidade exterior após a instalação) (alguns modelos)	1	
Controlador remoto com fios (alguns modelos)	1	

Nome dos acessórios	Qtd (unidade)	Formato
Controlador remoto (alguns modelos)	1	
Pilhas (alguns modelos)	2	
Revestimento de isolamento/acústico (alguns modelos)	2	
Tubo de isolamento de calor	1	
Fixador	6 (dependendo dos modelos)	
Parafuso de fixação de placa de montagem	6 (dependendo dos modelos)	
União de drenagem (alguns modelos)	1	
Anel de vedante (alguns modelos)	1	
Porca de cobre	2	
Cabo de conexão curto vermelho (alguns modelos)	1	
Filtro de renovação de ar (alguns modelos)	2	

## Acessórios opcionais

- Existem dois tipos de controlos remotos: com fios e sem fios. Selecione um controlador remoto com base nas preferências e nos requisitos do cliente e instale num local adequado. Consulte catálogos e literatura técnica para obter orientação sobre a seleção de um controlador remoto adequado.

Nome	Modelo	Quantidade (unid.)	
Unidade de tubo de conexão	Lado do líquido	Φ6,35 (1/4 pol.)	Peças que deve comprar separadamente. Consulte o revendedor quanto ao tamanho de tubo da unidade adequado que adquiriu.
		Φ9,52 (3/8 pol.)	
		Φ12,7 (1/2 pol.)	
	Lado do gás	Φ9,52 (3/8 pol.)	
		Φ12,7 (1/2 pol.)	
		Φ16 (5/8 pol.)	
		Φ19 (3/4 pol.)	
		Φ22 (7/8 pol.)	

# Resumo de instalação

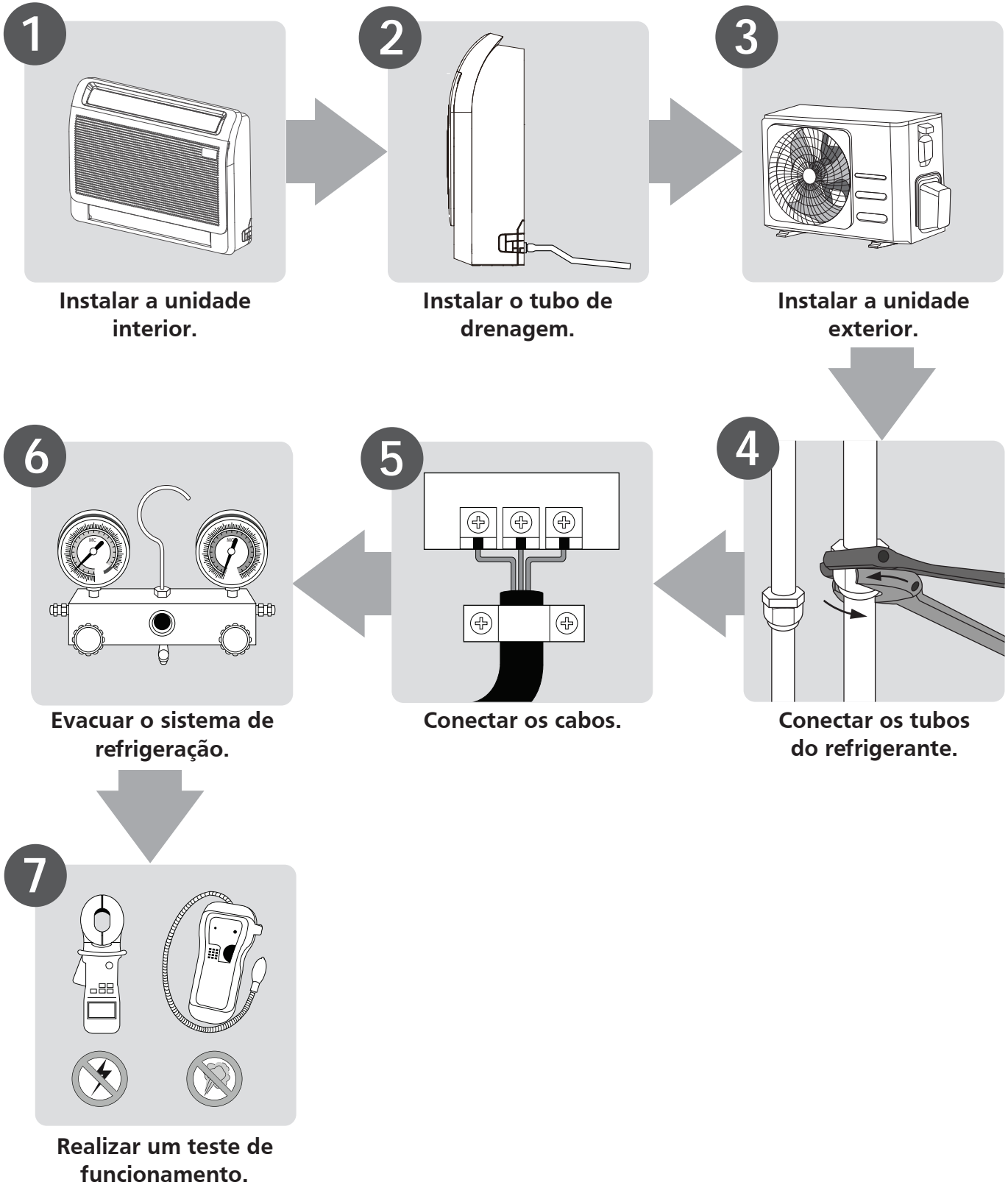

Resumo de instalação

# Peças da unidade

**NOTA:** A instalação deverá ser realizada de acordo com os requisitos das normas locais e nacionais. A instalação poderá ser ligeiramente diferente em áreas diferentes.

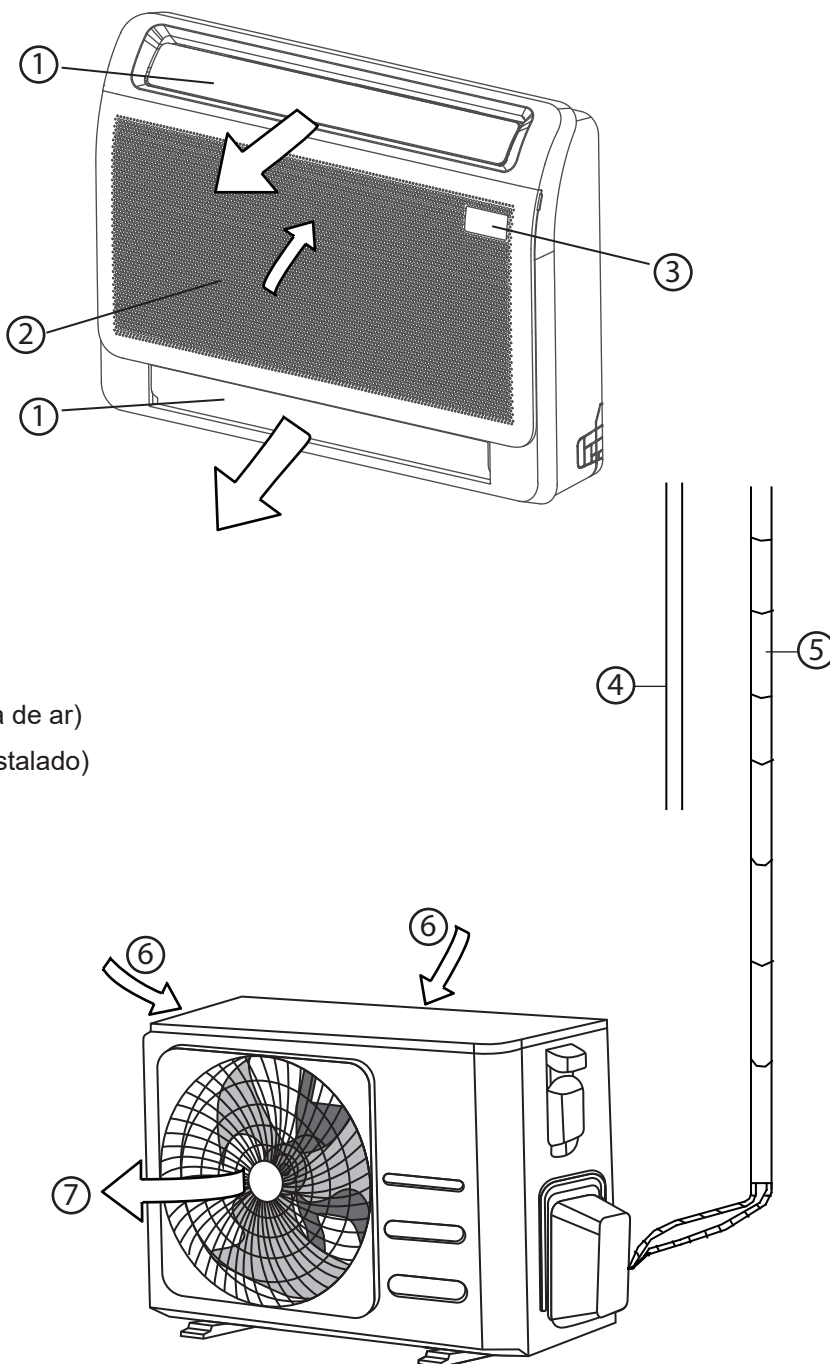

- ① Persiana de fluxo de ar (na saída de ar)
- ② Entrada de ar (com filtro de ar instalado)
- ③ Painel do visor
- ④ Tubo de drenagem

- ⑤ Tubo de conexão
- ⑥ Entrada de ar
- ⑦ Saída de ar

## NOTA SOBRE AS ILUSTRAÇÕES

- A tubagem pode ser ligada a partir dos lados esquerdo, direito, traseiro e inferior da unidade. Selecione o método de tubagem de acordo com a procura atual.
- As ilustrações presentes neste manual são apenas para propósitos de explicação. A forma atual da sua unidade interior poderá ser ligeiramente diferente. A forma real deverá prevalecer.

# Instalação da unidade interior

## Instruções de instalação - Unidade interior

**NOTA:** A instalação do painel deverá ser realizada após a tubagem e a cablagem terem sido concluídas.

### Passo 1: Selecione o local da instalação

Antes de instalar a unidade interior deverá escolher um local adequado. As seguintes são normas que irão ajudá-lo(a) a escolher um local adequado para a unidade.

#### Locais de instalação adequados cumprem as seguintes normas:

- Existe espaço suficiente para instalação e manutenção.
- Existe espaço suficiente para a ligação do tubo e do tubo de drenagem.
- O teto é horizontal e a sua estrutura pode suportar o peso da unidade interior.
- A entrada e a saída de ar não estão bloqueadas.
- O fluxo de ar consegue encher toda a divisão.
- Não existe radiação direta de aquecedores.

#### **NÃO** instale a unidade nos seguintes locais:

- ⊘ Áreas com perfuração de petróleo
- ⊘ Áreas costeiras com elevado conteúdo de sal no ar
- ⊘ Áreas com gases cáusticos no ar como, por exemplo, fontes termais
- ⊘ Áreas que experienciem flutuações de potência como, por exemplo, fábricas
- ⊘ Espaços fechados como, por exemplo, armários
- ⊘ Cozinhas que utilizem gás natural
- ⊘ Áreas com fortes ondas eletromagnéticas
- ⊘ Áreas onde se armazene gás ou materiais inflamáveis
- ⊘ Divisões com humidade elevada como, por exemplo, casas-de-banho ou lavandarias

### Distâncias recomendadas entre a unidade interior

A distância entre a unidade interior montado deverá cumprir as especificações ilustradas no diagrama seguinte.

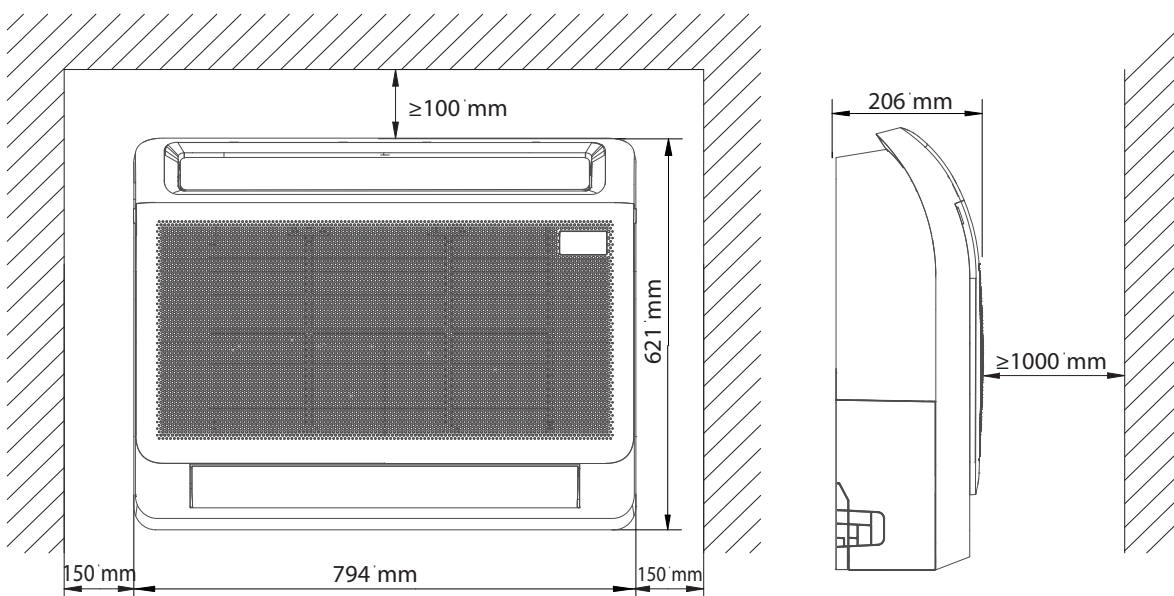

## Passo 2: Instalar a unidade principal

- Após retirar os parafusos, remova a placa de montagem da unidade.

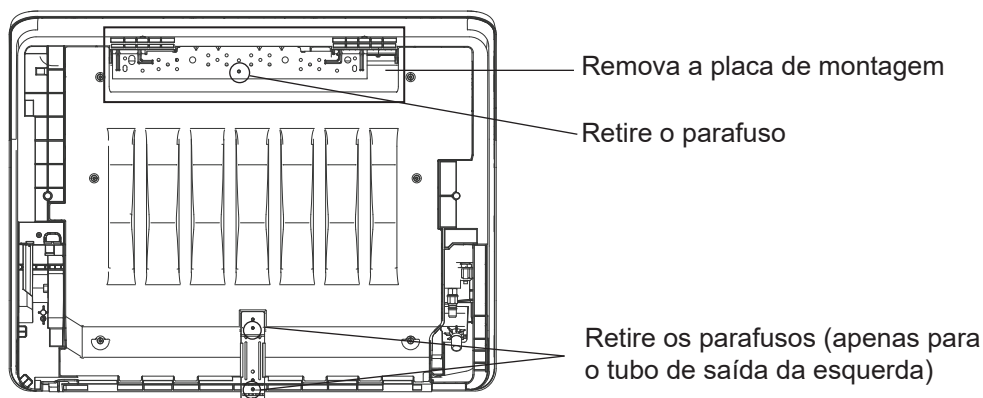

NOTA: Se o tubo sair pela esquerda, é necessário retirar os parafusos na placa de montagem inferior. Se o tubo sair em outras direções, não é necessário.

- Fixe a placa de montagem com um parafuso autorroscante na parede.  
NOTA: Recomenda-se que fixe na parede de acordo com o orifício para pendurar indicado pela seta na placa de montagem. A placa de montagem deverá ser instalada horizontalmente.

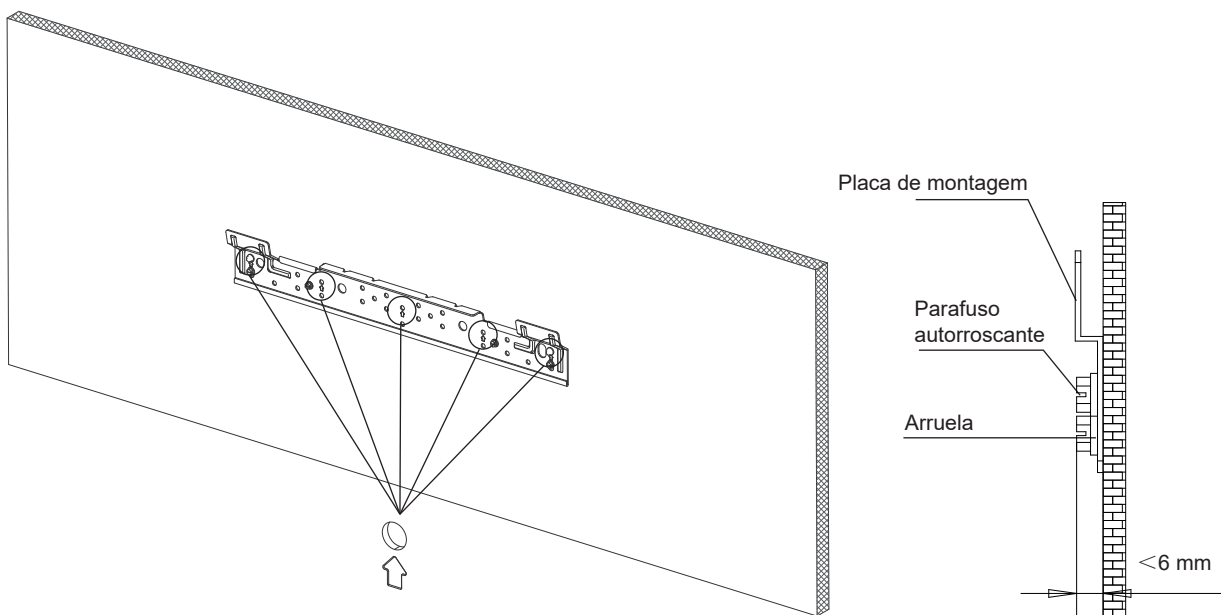



- Pendure a unidade interior na placa de montagem.  
(A parte inferior da unidade pode tocar no chão ou manter-se suspensa, mas a unidade deverá ser instalada verticalmente).  
NOTA: Após a instalação, a unidade deverá ser mantida na horizontal sem inclinação.

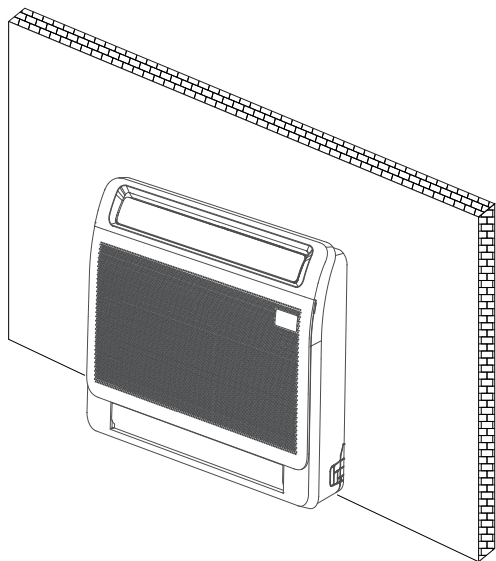

- Instalação da placa de montagem inferior  
Instalação sem rodapé  
A placa de montagem inferior é fixada diretamente na parede.

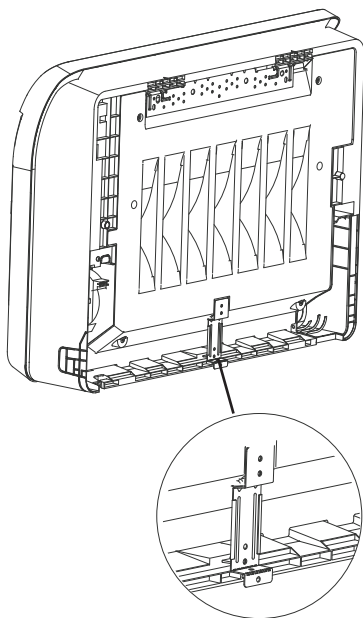

#### Instalação com linha de rodapé

Bata na placa de montagem inferior diretamente com uma ferramenta e fixe-a no rodapé.

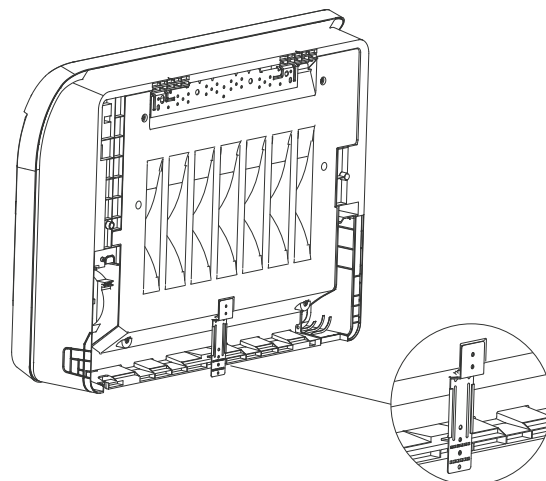
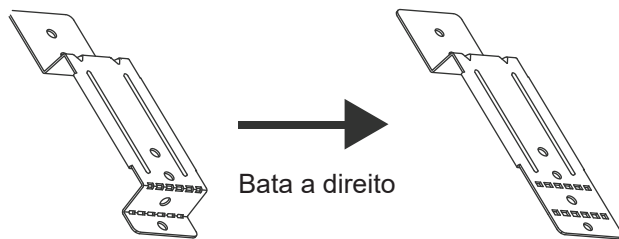

#### Passo 3: Separar a unidade interior para conectar os tubos

1. Abrir a placa de cobertura de tubagem inferior  
Prima e mantenha premidas as duas fivelas inferiores e depois rode para abrir a placa de cobertura de tubagem.

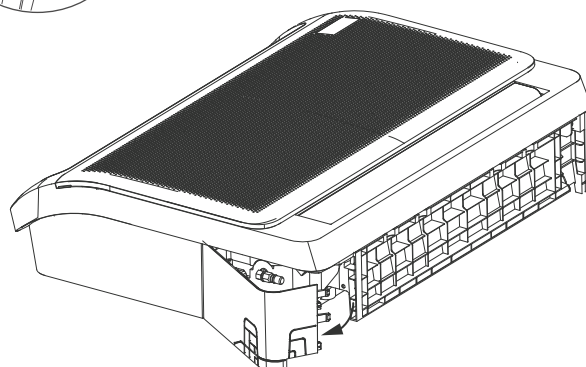
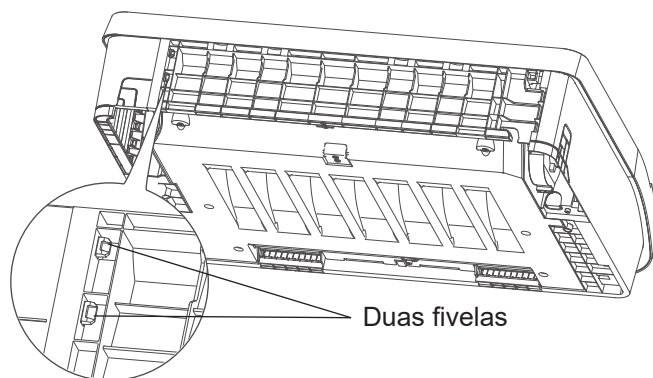

## 2. Remover a placa de cobertura.

Remova a placa de cobertura do tubo e instale os tubos de ligação externos e internos.

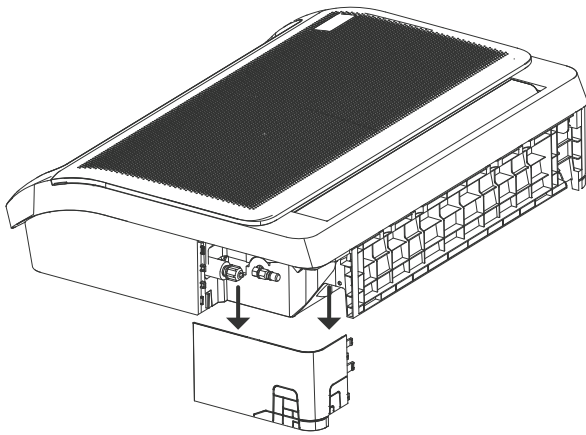

**NOTA:** Instale primeiro a tubagem de tamanho pequeno e depois a tubagem de tamanho grande.

**NOTA:** Todas as figuras neste manual servem apenas para fins demonstrativos. O ar condicionado que adquiriu poderá ser ligeiramente diferente em termos de design, apesar de similar em forma.

## Passo 4: Configuração de endereço de rede (alguns modelos)

(Apenas a unidade de 18 000 Btu/h tem a função de configuração de endereço de rede).

Cada ar condicionado em rede tem apenas um endereço de rede para se distinguir de outros. O código do endereço do ar condicionado em LAN é configurado pelos interruptores de código S1 e S2 no Painel de controlo principal na unidade interior e o intervalo de configuração é 0-63.

Toggle switch set		Network address code
S1	S2	
		00~15
		16~31
		32~47
		48-63

## Passo 5: Furar a parede para tubagem de ligação

1. Determine o local do buraco na parede com base na localização da unidade exterior.
2. Utilizando uma broca de 65 mm (2,5 pol.) ou 90 mm (3,54 pol.) (dependendo dos modelos) faça um furo na parede. Certifique-se de que o furo é realizado num ângulo ligeiramente descendente para que a extremidade de saída do orifício seja inferior à extremidade interior em cerca de 12 mm (0,5 pol.). Isto assegurará a drenagem de água adequada.
3. Coloque a bucha de proteção no buraco. Isto protege as extremidades do buraco e irá ajudar a selá-lo quando terminar o processo de instalação.

### ! CUIDADO

Quando fizer o furo na parede, certifique-se de que evita cabos, canalização e outros itens sensíveis.

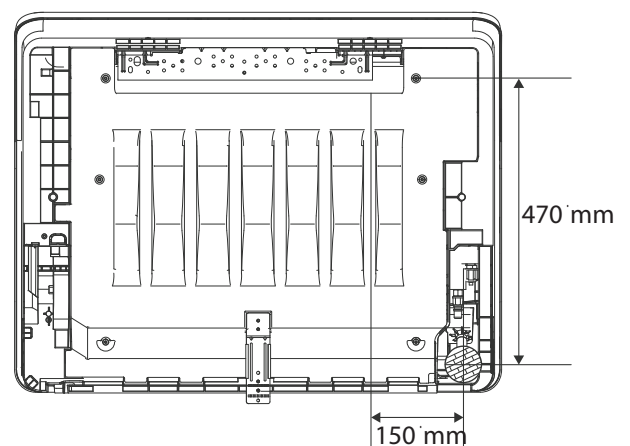
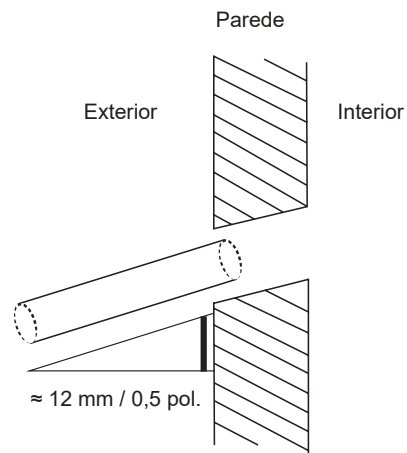

Tamanho e posição recomendados do tubo de saída traseiro através de furo na parede.

## Passo 6: Conectar a mangueira de drenagem

O tubo de drenagem é utilizado para drenar a água da unidade. A instalação inadequada poderá causar danos na unidade e materiais.

### CUIDADO

- Isole todos os tubos para evitar condensação, uma vez que a mesma poderia levar a danos devidos a água.
- Se o tubo de drenagem estiver dobrado ou instalado incorretamente, poderá haver uma fuga de água e causar uma avaria no interruptor de nível de água.
- Em modo HEAT, a unidade exterior irá descarregar água. Certifique-se de que a mangueira de drenagem é colocada numa área adequada para evitar danos devidos a água e escorregões.
- **NÃO** puxe o tubo de drenagem com força. Isto poderá desconectá-lo.

### NOTA SOBRE AQUISIÇÃO DE TUBOS

A instalação necessita de um tubo polietileno (diâmetro exterior = 3,7 - 3,9 cm, diâmetro interior = 3,2 cm), que pode ser obtido numa loja de ferragens locais ou no revendedor.

1. Tape o tubo de drenagem com isolamento de calor para evitar condensação e fugas.
2. Anexe a boca da mangueira de drenagem ao tubo de saída da unidade. Revista a boca da mangueira e engate-a com firmeza com uma braçadeira de tubos.

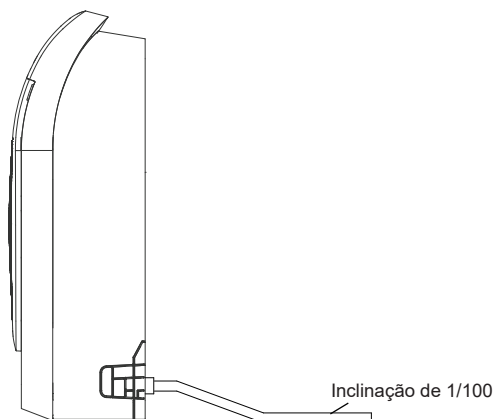
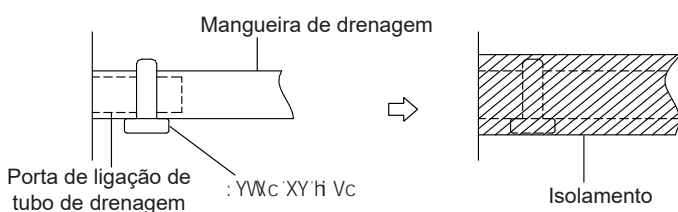

### NOTA SOBRE A INSTALAÇÃO DO TUBO DE DRENAGEM

- Aquando da utilização de um tubo de drenagem alargado, aperte a ligação interior com um tubo de proteção adicional. Isto evita que fique solto.
- O tubo de drenagem deverá inclinar-se de forma descendente num gradiente de pelo menos 1/100 para evitar que a água flua novamente para o ar condicionado.
- A instalação incorreta poderia fazer com que a água fluísse de volta para a unidade e criasse um alagamento.

**NOTA:** Aquando da ligação de vários tubos de drenagem, instale os tubos conforme ilustrado.

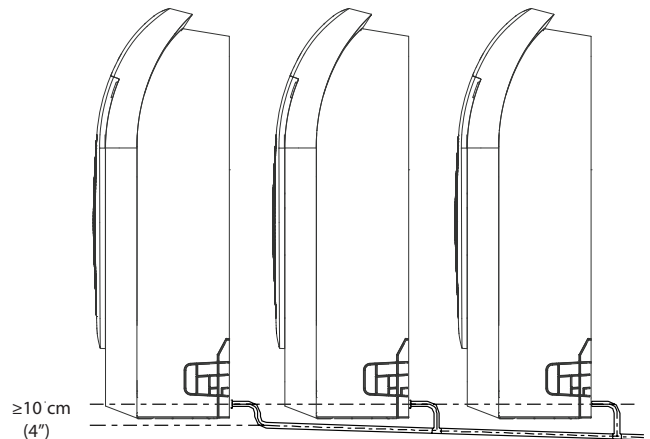

De modo a assegurar uma drenagem adequada, a diferença de altura entre a saída de parede e a placa de suporte deverá ser superior a 470 mm.

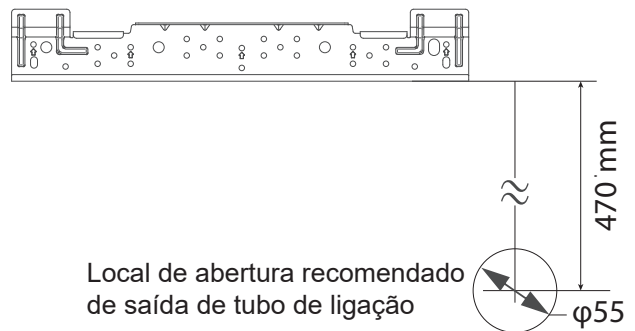

Requisitos de fixação de tubo de drenagem  
Aquando da instalação do tubo de drenagem (não fornecido), fixe-o com fita ou cabo.

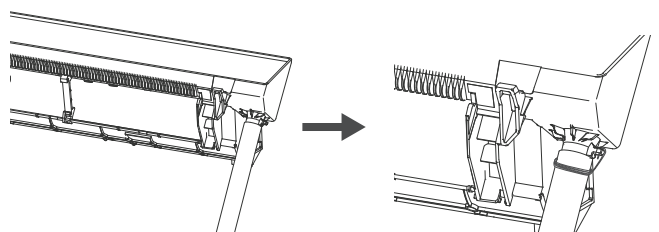

# Instalação da unidade exterior

Instale a unidade seguindo os regulamentos e códigos locais, poderá haver uma ligeira diferença entre regiões diferentes.

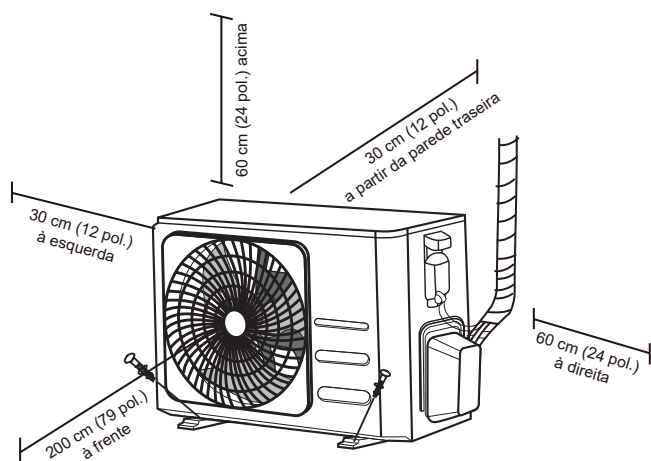

## Instruções de instalação - Unidade exterior

### Passo 1: Selecionar local de instalação

Antes de instalar a unidade exterior, deverá escolher um local adequado. As seguintes são normas que irão ajudá-lo(a) a escolher um local adequado para a unidade.

### Locais de instalação adequados cumprem as seguintes normas:

- Cumpre todos os requisitos de espaço indicados nos Requisitos de espaço de instalação acima.
- Boa ventilação e circulação de ar.
- Firme e sólido - o local consegue suportar a unidade e não irá vibrar.
- O ruído da unidade não irá perturbar outros.
- Protegido de períodos prolongados de luz direta do sol ou de chuva.
- Sempre que se prever queda de neve, tomar as medidas adequadas para evitar a acumulação de gelo e danos na bobina.

### **NÃO** instale a unidade nos seguintes locais:

- Próximo de um obstáculo que bloqueie as entradas e saídas de ar
- Próximo de uma rua pública, de áreas agitadas ou onde o ruído da unidade possa perturbar outras pessoas.
- Próximo de animais ou plantas que sejam afetados pela descarga de ar quente.
- Próximo de qualquer fonte de gás combustível.
- Num local exposto a grandes quantidades de pó.
- Num local exposto a quantidades excessivas de ar salgado.

## CONSIDERAÇÕES ESPECIAIS PARA TEMPO EXTREMO

### Se a unidade for exposta a vento forte:

Instale a unidade para que a ventoinha de saída de ar esteja num ângulo de 90° na direção do vento. Se necessário, construa uma barreira na frente da unidade para a proteger de ventos extremamente fortes.

Consulte as imagens abaixo.

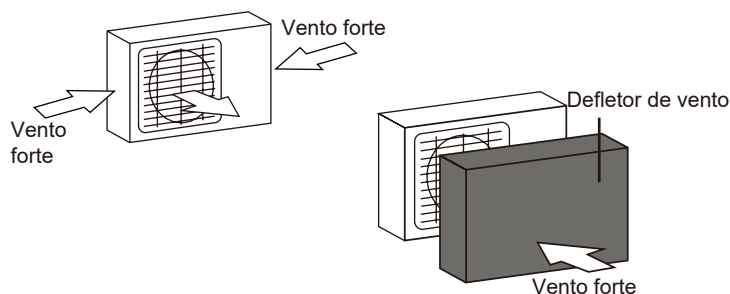

### Se a unidade for frequentemente exposta a vento forte ou a neve:

Construa um abrigo por cima da unidade para a proteger da chuva ou da neve. Tenha cuidado para não obstruir o fluxo de ar em volta da unidade.

### Se a unidade for frequentemente exposta a ar salgado (costa):

Utilize a unidade exterior especialmente criada para resistir à corrosão.

## Passo 2: Instalar a união de drenagem (apenas unidade com bomba de calor)

Antes de aparafusar a unidade exterior no lugar, deverá instalar a união de drenagem no fundo da unidade. Note que existem dois tipos de uniões de drenagem dependendo do tipo de unidade exterior.

**Se a união de drenagem vier com vedante de borracha (ver Fig. A), proceda da seguinte forma:**

1. Instale o vedante de borracha na extremidade da união de drenagem que se irá conectar à unidade exterior.
2. Insira a união de drenagem no orifício na plataforma base da unidade.
3. Rode a união de drenagem 90° até que clique no lugar ficando virada para a frente da unidade.
4. Ligue uma extensão da mangueira de drenagem (não incluída) à união de drenagem para reencaminhar água da unidade durante o modo de aquecimento.

**Se a união de drenagem não vier com vedante de borracha (ver Fig. B), proceda da seguinte forma:**

1. Insira a união de drenagem no orifício na plataforma base da unidade. A união de drenagem irá clicar no lugar.
2. Ligue uma extensão da mangueira de drenagem (não incluída) à união de drenagem para reencaminhar água da unidade durante o modo de aquecimento.

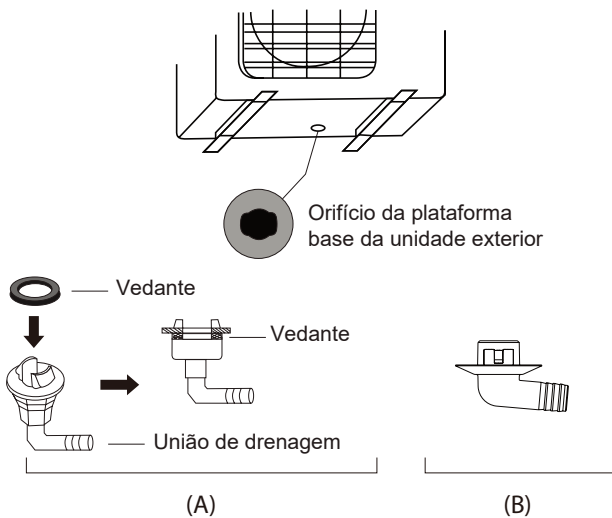

## ! EM CLIMAS FRIOS

Em climas frios, certifique-se de que a mangueira de drenagem está o mais vertical possível para assegurar uma drenagem de água adequada. Se a água drenar muito lentamente, pode congelar na mangueira e inundar a unidade.

## Passo 3: Fixar unidade exterior

A unidade exterior pode ser fixada ao chão ou a um suporte montado em parede com parafuso (M10).

Prepare a base de instalação da unidade de acordo com as dimensões infra.

### DIMENSÕES DE MONTAGEM DA UNIDADE

O que se segue é uma lista de diferentes tamanhos da unidade exterior e a distância entre os seus pés de montagem. Prepare a base de instalação da unidade de acordo com as dimensões infra.

Especificações e tipos de unidade exterior

### Unidade exterior de tipo dividido

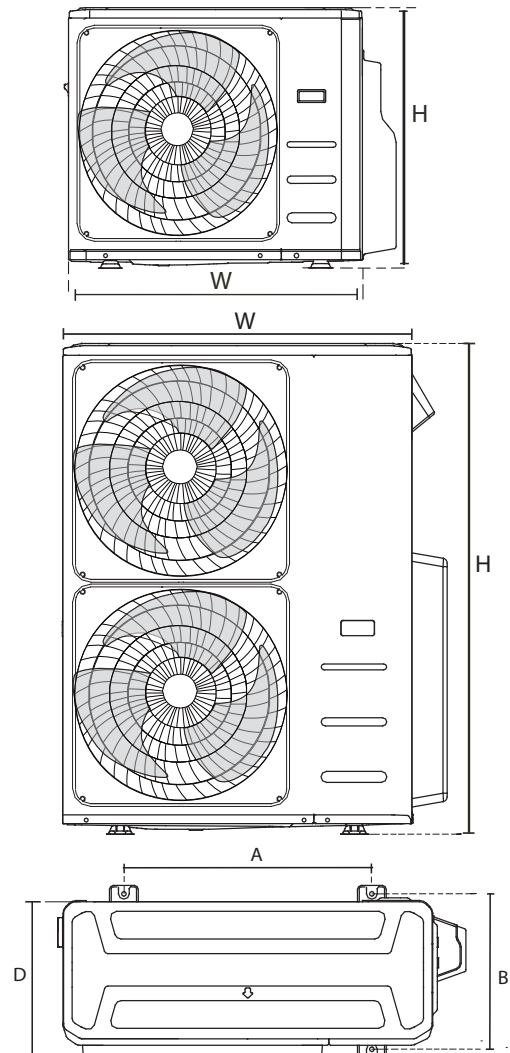

(unidade: mm/polegada)

Dimensões da unidade exterior L x A x P	Dimensões de montagem	
	Distância A	Distância B
760x590x285 (29.9x23.2x11.2)	530 (20.85)	290 (11.4)
780x540x250 (30.7x21.25x9.85)	549 (21.6)	276 (10.85)
770x555x300 (30.3x21.85x11.8)	487 (19.2)	298 (11.7)
810x558x310 (31.9x22x12.2)	549 (21.6)	325 (12.8)
845x700x320 (33.27x27.5x12.6)	560 (22)	335 (13.2)
900x860x315 (35.4x33.85x12.4)	590 (23.2)	333 (13.1)
945x810x395 (37.2x31.9x15.55)	640 (25.2)	405 (15.95)
990x965x345 (38.98x38x13.58)	624 (24.58)	366 (14.4)
938x1369x392 (36.93x53.9x15.43)	634 (24.96)	404 (15.9)
900x1170x350 (35.4x46x13.8)	590 (23.2)	378 (14.88)
800x554x333 (31.5x21.8x13.1)	514 (20.24)	340 (13.39)
845x702x363 (33.27x27.6x14.3)	540 (21.26)	350 (13.8)
946x810x420 (37.24x31.9x16.53)	673 (26.5)	403 (15.87)
946x810x410 (37.24x31.9x16.14)	673 (26.5)	403 (15.87)
952x1333x410 (37.5x52.5x16.14)	634 (24.96)	404 (15.9)
952x1333x415 (37.5x52.5x16.34)	634 (24.96)	404 (15.9)
890x673x342 (35x26.5x13.46)	663 (26.1)	354 (13.94)
765x555x303 (30.1x21.8x11.9)	452 (17.8)	286 (11.3)
805x554x330 (31.7x21.8x12.9)	511 (20.1)	317 (12.5)

### Linhas de instalação em série

As relações entre H, A e L são as seguintes.

	L	A
L ≤ H	$L \leq 1/2H$	25 cm / 9,8" ou mais
	$1/2H < L \leq H$	30 cm / 11,8" ou mais
L > H	Não pode ser instalado	

Instalação da  
unidade exterior

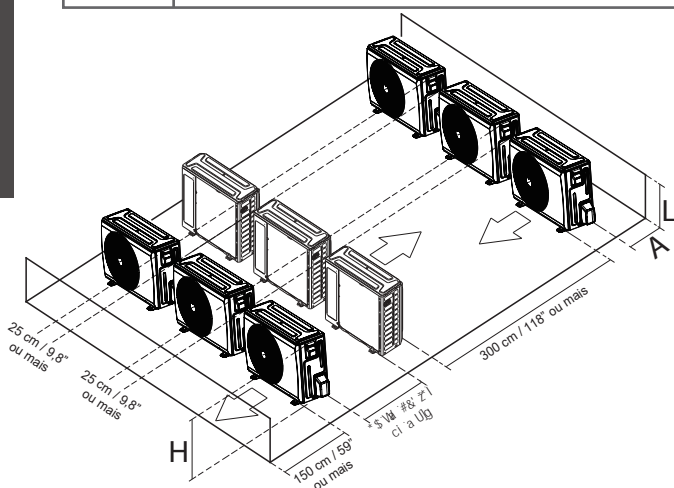

# Ligação de tubagem de refrigerante

Aquando da ligação da tubagem de refrigerante, **não** deixe que substâncias ou gases que não o refrigerante especificado entrem na unidade. A presença de outros gases ou substâncias irá diminuir a capacidade da unidade e poderá causar uma pressão anormalmente alta no ciclo de refrigeração. Isto poderá causar explosão ou lesão.

## Nota sobre comprimento de tubo

Certifique-se de que o comprimento do tubo de refrigerante, o número de dobras e a altura de queda entre as unidades interior e exterior cumprem os requisitos indicados na tabela seguinte:

### Comprimento máximo e altura de queda com base em modelos (unidade: m/ft.)

Tipo de modelo	Capacidade (Btu/h)	Comprimento da tubagem	Altura máxima de queda
Frequência de conversão tipo Split América do Norte, Austrália e UE	<15 K	25/82	10/32,8
	≥15 K - <24 K	30/98,4	20/65,6
	≥24 K - <36 K	50/164	25/82
	≥36 K - ≤60 K	75/246	30/98,4
Outros modelos com Split	12 K	15/49	8/26
	18 K-24 K	25/82	15/49
	30 K-36 K	30/98,4	20/65,6
	42 K-60 K	50/164	30/98,4

## ⚠ CUIDADO

Assinale a placa de dados com o orifício instalado (para alguns modelos).

- Adquirir uniões estritamente de acordo com os requisitos indicados no manual.
- Consulte o diagrama aquando da instalação.

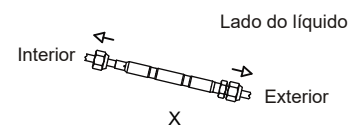
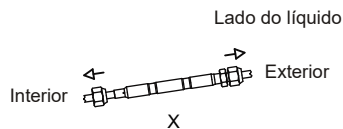
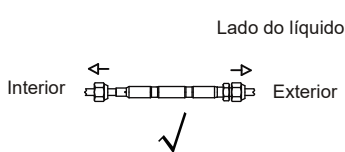

## ⚠ CUIDADO

### Separadores de óleo

Se o óleo fluir de volta para o compressor da unidade exterior, isto poderá causar compressão de líquido ou deterioração de retorno de óleo. Os separadores de óleo na tubagem de gás ascendente poderá evitar isto mesmo.

Um separador de óleo deverá ser instalado a cada 6 m do elevador da linha de sucção vertical (< 36 000 Btu/h unidade).

Um separador de óleo deverá ser instalado a cada 10 m do elevador da linha de sucção vertical ( $\geq$  36 000 Btu/h unidade).

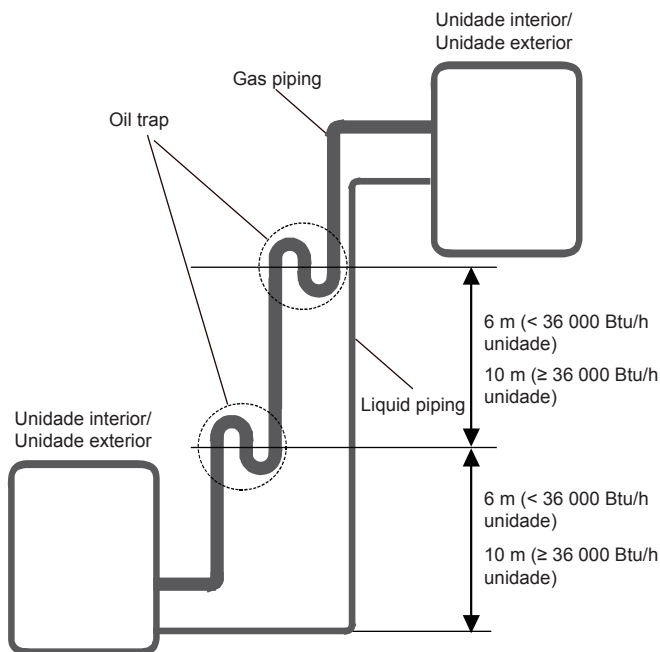

## Instruções de ligação - Tubagem de refrigerante

### ⚠ CUIDADO

- O tubo de ramal deve ser instalado horizontalmente. Um ângulo de mais de 10° poderá causar uma avaria.
- **NÃO** instale o tubo de ligação até que as unidades interior e exterior tenham sido instaladas.
- Isole a tubagem de gás e de líquido para evitar fugas de água.

### Passo 1: Cortar tubos

Aquando da preparação dos tubos de refrigerante, tenha muito cuidado para cortar e roscar adequadamente.

Isto assegurará uma operação eficiente e irá minimizar a necessidade de manutenção futura.

1. Meça a distância entre as unidades interior e exterior.
2. Utilizando um cortador de tubos, corte o tubo um pouco maior do que a distância medida.
3. Certifique-se de que o tubo é cortado num ângulo de 90° perfeito.

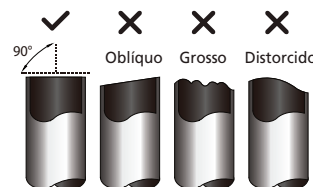

### ⊘ NÃO DEFORME O TUBO DURANTE O CORTE

Tenha um cuidado extra para não danificar, dobrar ou deformar o tubo durante o corte. Isto irá reduzir, de forma drástica, a eficiência de aquecimento da unidade.

### Passo 2: Remover rebarbas.

As rebarbas podem afetar o vedante de ar da ligação de tubagem de refrigerante. Devem ser removidas na totalidade.

1. Segure o tubo num ângulo descendente para evitar que rebarbas caiam no tubo.



- Utilizando um escoreador ou uma ferramenta de eliminação de rebarbas, remova todas as rebarbas da secção de corte do tubo.

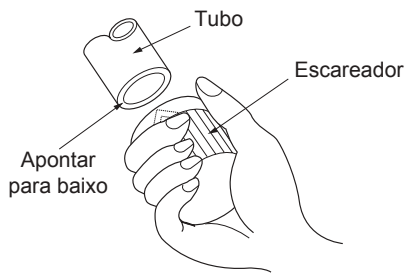

### Passo 3: Roscar extremidades do tubo

A roscagem adequada é essencial para atingir estanqueidade.

- Após remover rebarbas do tubo cortado, vede as extremidades com fita PVC para evitar que materiais estranhos entrem no tubo.
- Revista o tubo com material isolante.
- Coloque porcas rosçadas em ambas as extremidades do tubo. Certifique-se de que ficam na direção certa porque não as pode colocar ou alterar a sua direção após a roscagem.

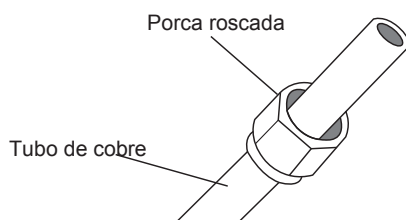

- Remova a fita PVC das extremidades do tubo quando estiver pronto(a) para realizar o trabalho de roscagem.
- Engate a forma de roscagem na extremidade do tubo. A extremidade do tubo deverá ir além da forma de roscagem.

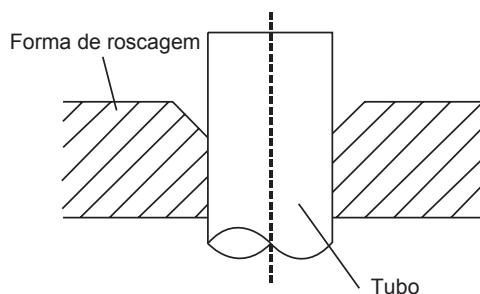

- Coloque a ferramenta de queima na forma.
- Rode o manípulo da ferramenta de queima no sentido dos ponteiros do relógio até que o tubo esteja totalmente rosçado. Rosque o tubo de acordo com as dimensões.

### EXTENSÃO DE TUBAGEM ALÉM DA FORMA DE ROSCAGEM

Diâmetro de tubo	Binário de aperto	Dimensão de roscagem (A) (Unidade: mm/polegada)		Forma de roscagem
		Min.	Max.	
Ø 6 $\frac{3}{8}$ 5	18-20 Ba (180-200 kgf.cm)	8 $\frac{24}{0}$ 233	8 $\frac{7}{0}$ 234	
Ø 9 $\frac{5}{8}$ 2	32-39 Ba (320-390 kgf.cm)	13 $\frac{22}{0}$ 252	13 $\frac{25}{0}$ 253	
Ø 12 $\frac{7}{8}$	49-59 Ba (490-590 kgf.cm)	16 $\frac{22}{0}$ 264	16 $\frac{25}{0}$ 265	
Ø 16	57-71 Ba (570-710 kgf.cm)	19 $\frac{22}{0}$ 276	19 $\frac{27}{0}$ 278	
Ø 19	67-101 Ba (670-1010 kgf.cm)	23 $\frac{22}{0}$ 291	23 $\frac{27}{0}$ 293	
Ø 22	85-110 Ba (850-1100 kgf.cm)	26 $\frac{24}{0}$ 304	26 $\frac{29}{0}$ 306	

- Remova a ferramenta de roscagem e a forma de roscagem e depois verifique a extremidade do tubo quanto a rachas e mesmo roscagem.

### Passo 4: Ligar os tubos

Ligue os tubos de cobre primeiro à unidade interior e depois ligue-os à unidade exterior. Deverá primeiro ligar o tubo de baixa pressão e depois o tubo de alta pressão.

- Aquando da conexão de porcas rosçadas, aplique uma camada fina de óleo de refrigeração nas extremidades rosçadas dos tubos.
- Alinhe o centro dos dois tubos que irá ligar.

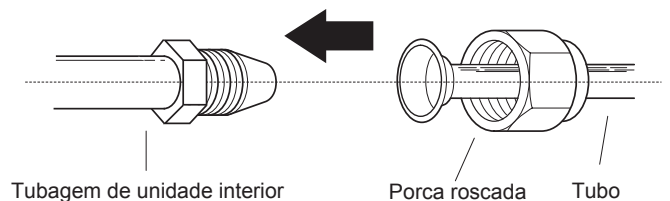

- Aperte a porca rosca o mais possível manualmente.
- Utilizando uma chave inglesa, aperte a porca na tubagem da unidade.

5. Enquanto aperta a porca com firmeza, utilize uma chave dinamométrica para apertar a porca roscada de acordo com os valores de binário na tabela acima.

**NOTA:** Utilize uma chave inglesa e uma chave dinamométrica aquando da ligação ou desconexão de tubos para/da unidade.

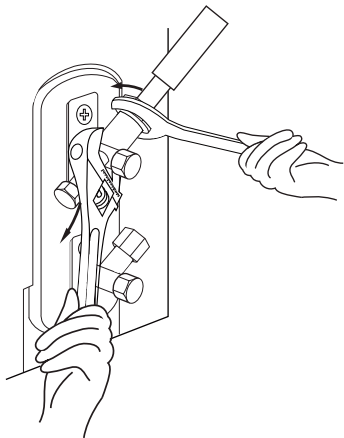

### CUIDADO

- Certifique-se de que coloca isolamento em volta da tubagem. O contacto direto com a tubagem nua poderá resultar em queimaduras ou queimadura de frio.
- Certifique-se de que o tubo está bem ligado. Apertar em demasia poderá danificar a boca do alarme e apertar pouco poderá levar a fugas.

### NOTA SOBRE O RAIOS MÍNIMO DE DOBRAGEM

Dobre, cuidadosamente, a tubagem no meio de acordo com o diagrama abaixo. **NÃO** dobre a tubagem em mais de 90° ou mais de 3 vezes.

Dobre o tubo com o polegar

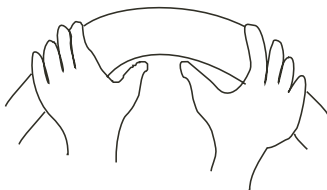

Raio mín. de 10 cm (3,9")

6. Após ligar os tubos de cobre à unidade interior, enrole o cabo de alimentação, o cabo de sinal e a tubagem juntos com fita isoladora.

**NOTA:** **NÃO** entrelace o cabo de sinal com outros fios. Enquanto une estes itens, não entrelace ou cruze o cabo de sinal com qualquer outra cablagem.

7. Enrosque esta tubagem na parede e ligue-a à unidade exterior.
8. Isole toda a tubagem, incluindo as válvulas da unidade exterior.
9. Abra as válvulas de paragem da unidade exterior para iniciar o fluxo de refrigerante entre a unidade interior e exterior.

### CUIDADO

Certifique-se de que não existe qualquer fuga de refrigerante após concluir o trabalho de instalação. Se existir fuga de refrigerante, ventile a área imediatamente e evacue o sistema (consultar a secção Evacuação de ar deste manual).

**NOTA:** Após ligar a tubagem, enrole a cabeça do tubo de ligação com fita isoladora que vem no pacote de acessórios.

# Cablagem

## **! ANTES DE REALIZAR QUALQUER TRABALHO ELÉTRICO, LEIA ESTES REGULAMENTOS**

1. Toda a cablagem deverá cumprir com os códigos e regulamentos elétricos nacionais e deve ser instalada por um eletricista licenciado.
2. Todas as ligações elétricas devem ser realizadas de acordo com o Diagrama de Ligação Elétrica localizado nos painéis das unidades interiores e exteriores.
3. Se existir um problema de segurança grave com a alimentação elétrica, pare o trabalho imediatamente. Explique as suas razões ao cliente e recuse a instalação da unidade até que o problema de segurança esteja adequadamente resolvido.
4. A tensão de alimentação deverá estar dentro de 90-110% da tensão nominal. A alimentação elétrica insuficiente poderá causar avaria, choque elétrico ou incêndio.
5. Se ligar o tubo à cablagem fixa, um protetor de sobretensão e um interruptor de alimentação principal devem ser instalados.
6. Se ligar alimentação à cablagem fixa, deverá ser incorporado na cablagem fixa um interruptor ou disjuntos que desconecte todos os polos e que tenha uma separação de contacto de pelo menos 1/8 pol (3 mm). O técnico qualificado deverá utilizar um interruptor ou disjuntor aprovado.
7. Ligue a unidade apenas a uma tomada de circuito de ramal individual. Não ligue outro aparelho a essa tomada.
8. Certifique-se de que liga adequadamente o ar condicionado.
9. Cada cabo deverá ser bem ligado. Cablagem solta poderá fazer com que o terminal sobreaqueça, resultando em avaria do produto e possível incêndio.
10. Não deixe que cabos toque ou assentem na tubagem de refrigerante, no compressor ou em quaisquer partes em movimento dentro da unidade.
11. Se a unidade tiver um aquecedor elétrico auxiliar, deverá ser instalada a pelo menos 1 metro (40 pol.) de quaisquer materiais combustíveis.
12. Para evitar choques elétricos, nunca toque nos componentes elétricos pouco após a alimentação elétrica ter sido desligada.
13. Após desligar a alimentação, aguarde sempre 10 minutos ou mais antes de tocar nos componentes elétricos.

13. Certifique-se de que não cruza a sua cablagem elétrica com a sua cablagem de sinal. Isto poderá causar distorção e interferências.
14. A unidade deve ser ligada à tomada principal. Normalmente, a alimentação elétrica deverá ter uma impedância de 32 ohms.
15. Nenhum outro equipamento deverá ser ligado ao mesmo circuito de alimentação.
16. Ligue os cabos exteriores antes de ligar os cabos interiores.

## **! AVISO**

### **ANTES DE REALIZAR QUALQUER TRABALHO ELÉTRICO OU DE CABLAGEM, DESLIGUE A ALIMENTAÇÃO PRINCIPAL DO SISTEMA.**

### **NOTA SOBRE INTERRUPTOR DE AR**

interruptor de ar ou um interruptor de proteção de fugas com dispositivo de proteção (adquirido separadamente). Quando a corrente máxima do ar condicionado for inferior a 16 A, o cabo de alimentação do ar condicionado deverá ser equipado com tomada (adquirido separadamente). Na América do Norte, o aparelho deverá ser ligado de acordo com os requisitos NEC e CEC.

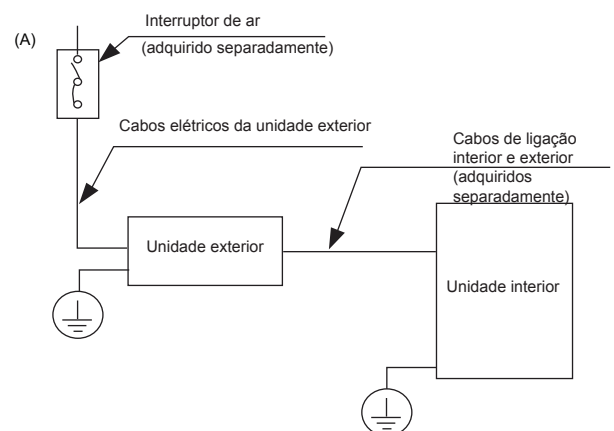

(B)

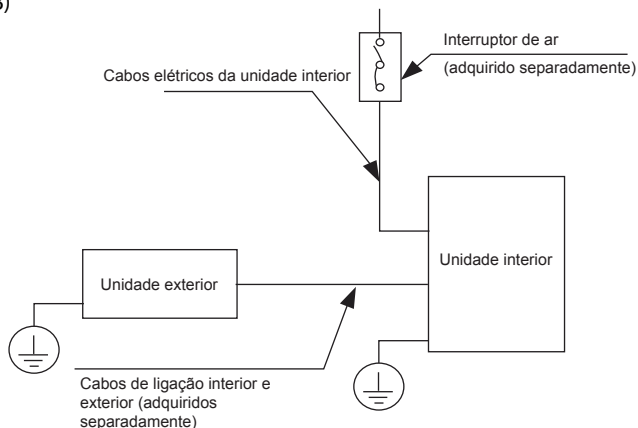

(C)

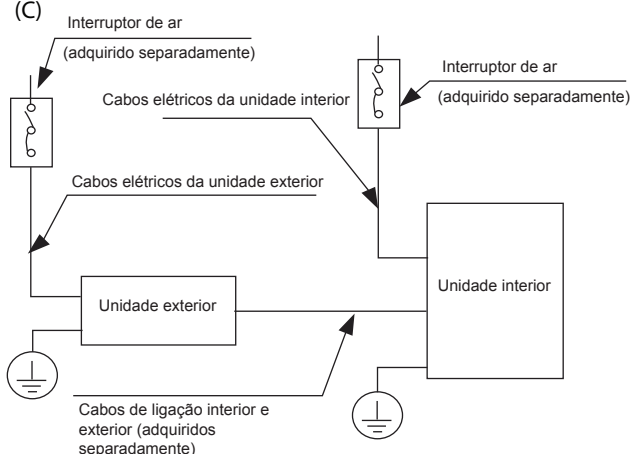

(D)

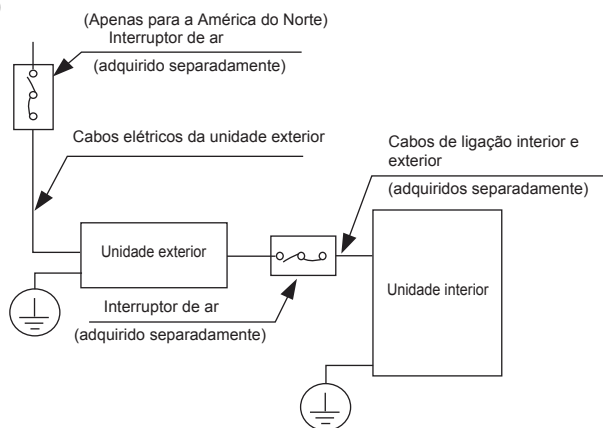

**NOTA:** Os cográficos são apenas para explicação. A sua máquina poderá ser ligeiramente diferente. A forma real deverá prevalecer.

## Cablagem da unidade exterior

### ⚠ AVISO

Antes de realizar qualquer trabalho elétrico ou de cablagem, desligue a alimentação principal do sistema.

1. Prepare o cabo para ligação
  - a. Deverá primeiro escolher o tamanho de cabo correto. Certifique-se de que utiliza cabos H07RN-F.

**NOTA:** Na América do Norte, escolha o tipo de cabo de acordo com os regulamentos e códigos elétricos locais.

### Área mínima de cabos de alimentação e de sinal da área transversal (para referência)

Corrente nominal do aparelho (A)	Área nominal da secção transversal (mm <sup>2</sup> )
> 3 Y ≤ 6	0,75
> 6 Y ≤ 10	1
> 10 Y ≤ 16	1,75
> 16 Y ≤ 25	2,75
> 25 Y ≤ 32	4
> 32 Y ≤ 40	6

## ESCOLHA O TAMANHO DE CABO CORRETO

O tamanho do cabo de alimentação, do cabo de sinal, fusível e interruptor necessário é determinado pela corrente máxima da unidade. A corrente máxima é indicada na placa de identificação localizada no painel lateral da unidade. Consulte esta placa para escolher o cabo, o fusível ou o interruptor correto.

**NOTA:** Na América do Norte, escolha o tamanho de cabo correto de acordo com a Ampacidade de circuito mínima indicada na placa da unidade.

- b. Utilizando removedores de cabo, retire a proteção de borracha das extremidades do cabo de sinal para revelar aproximadamente 15 cm (5,9") do cabo.

- c. Retire o isolamento das extremidades.
- d. Utilizando um crimpador de cabos, crimpe as pontas em u nas extremidades.

**NOTA:** Aquando da ligação dos cabos, siga estritamente o diagrama de cablagem que pode ser encontrado dentro da tampa da caixa elétrica.

2. Retire a tampa elétrica da unidade exterior. Se não existir tampa na unidade exterior, retire os parafusos do painel de manutenção e retire o painel de proteção.

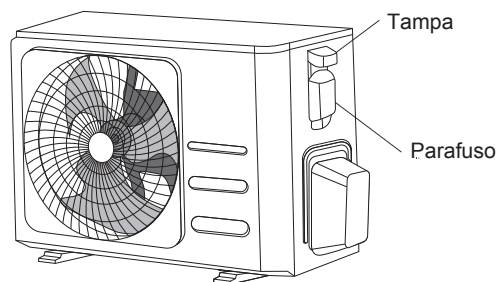

3. Ligue as pontas em u aos terminais. Faça coincidir as etiquetas/cores de fio com as etiquetas no bloco de terminais. Aparafuse com firmeza a ponta em u de cada cabo no terminal correspondente.
4. Fixe o cabo com o fixador de cabos.
5. Isole os fios não utilizados com fita isoladora. Mantenha-os afastados de quaisquer peças metálicas ou elétricas.
6. Volte a colocar a tampa da caixa de controlo eléctrico.

### Cablagem da unidade interior

1. Prepare o cabo para ligação
  - a. Utilizando removedores de cabo, retire a proteção de borracha das extremidades do cabo de sinal para revelar cerca de 15 cm (5,9") do cabo.
  - b. Retire o isolamento das extremidades dos cabos.
  - c. Utilizando um crimpador de cabos, crimpe as pontas em u nas extremidades dos cabos.
2. Puxe os manípulos esquerdo e direito do painel frontal, puxe o painel para fora e abra o painel.

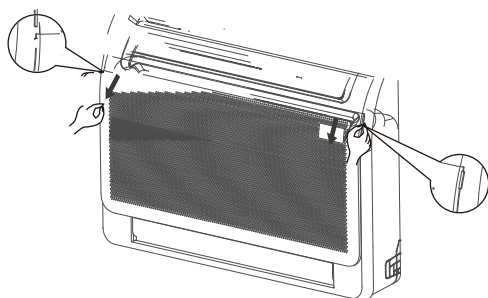

3. Retire a caixa de controlo eléctrico. Ligue as pontas em u aos terminais. Faça coincidir as etiquetas/cores de fio com as etiquetas no bloco de terminais. Aparafuse com firmeza a ponta em u de cada cabo no terminal correspondente. Consulte o Número de série e o Diagrama de cablagem localizados na tampa da caixa de controlo eléctrico.

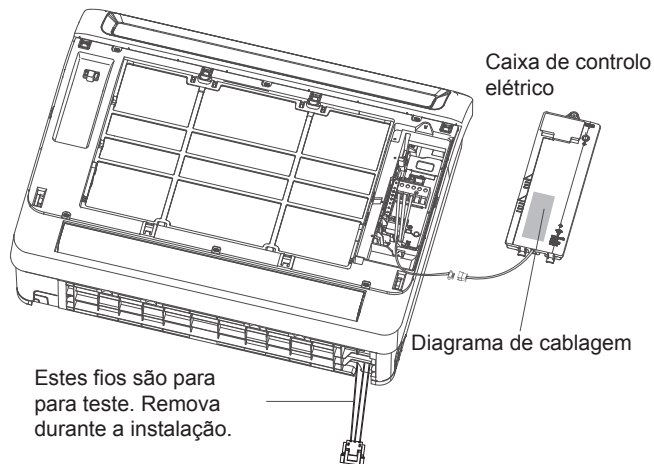

**NOTA:** Quando retirar a caixa de controlo eléctrico, tome atenção à libertação e retirada do terminal.

**Anel magnético** (se fornecido e embalado com os acessórios)

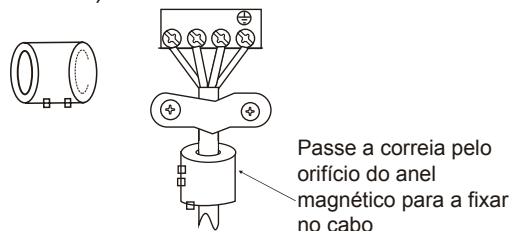

### ! CUIDADO

- As ilustrações presentes neste manual são apenas para propósitos de explicação. A forma real deverá prevalecer.
- Aquando da ligação dos fios, siga estritamente o diagrama de cablagem.
- O circuito de refrigerante irá ficar muito quente. Mantenha o cabo de interligação afastado do tubo de cobre.

4. Fixe o cabo com o fixador de cabos designado para o segurar no lugar. O cabo não deverá estar solto e não deverá puxar as pontas em u.

Reinstale a tampa da caixa eléctrica e o painel da frente da unidade interior.

## Especificações de potência

MODELO (Btu/h)		<16 K	16 K~18 K
ALIMENTAÇÃO	FASE	1 fase	1 fase
	FREQUÊNCIA E TENSÃO	220–240 V~, 50 Hz/60 Hz	220–240 V~, 50 Hz/60 Hz
DISJUNTOR/FUSÍVEL (A)		20/16	20/16
CABLAGEM ELÉTRICA DA UNIDADE INTERIOR (mm <sup>2</sup> )		—	—
CABLAGEM ELÉTRICA DA UNIDADE INTERIOR/EXTERIOR (mm <sup>2</sup> )	CABLAGEM ELÉTRICA DA UNIDADE EXTERIOR	3x1,5	3x2,5
	SINAL ELÉTRICO FORTE	4x1,0	4x1,0
	SINAL ELÉTRICO FRACO	—	—
	CABLAGEM COM LIGAÇÃO A TERRA	1,5	2,5

# Evacuação de ar

## Preparações e precauções

Ar e matéria estranha no circuito de refrigerante podem causar aumentos anómalos de pressão, que pode danificar do ar condicionado, reduza a sua eficiência, e causar lesões. Utilize uma bomba de aspiração e um manómetro para evacuar o circuito de refrigerante, removendo qualquer gás não condensado e humidade do sistema.

A evacuação deverá ser realizada após a instalação inicial e quando a unidade é recolocada.

## ANTES DE REALIZAR A EVACUAÇÃO

- ☑ Verifique de modo a certificar-se de que os tubos de ligação entre as unidades interior e exterior são bem ligados.
- ☑ Verifique de modo a certificar-se de que toda a cablagem está bem ligada.

## Instruções de evacuação

1. Ligue a mangueira de carga do manómetro para porta de serviço na válvula de baixa pressão da unidade exterior.
2. Ligue outra mangueira de carga do manómetro para a bomba de aspiração.
3. Abra o lado de baixa pressão do manómetro. Mantenha o lado de alta pressão fechada.
4. Ligue a bomba de aspiração para evacuar o sistema.
5. Execute a aspiração durante pelo menos 15 minutos ou até que o medidor composto indique  $-76 \text{ cmHg}$  ( $-10^5 \text{ Pa}$ ).

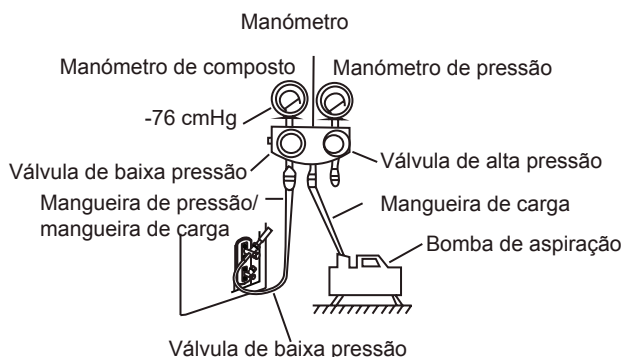

6. Feche o lado de baixa pressão do manómetro e desligue a bomba de aspiração.
7. Aguarde 5 minutos e depois verifique que não existem alterações na pressão do sistema.

8. Se existir uma alteração na pressão do sistema, consulte a secção de Verificação de fugas de gás para informações sobre como verificar a existência de fugas. Se não existirem alterações na pressão do sistema, desaparafuse a tampa da válvula embalada (válvula de alta pressão).
9. Insira a chave hexagonal na válvula embalada (válvula de alta pressão) e abra a válvula rodando a chave em  $1/4$  de volta no sentido contrário ao dos ponteiros do relógio. Oíça gás para sair do sistema e depois feche a válvula após 5 segundos.
10. Observe o manómetro de pressão durante um minuto para se certificar de que não existe alteração na pressão. O manómetro de pressão deverá ter uma leitura ligeiramente maior do que a
11. pressão atmosférica.  
Retire a mangueira de carga da porta de serviço.

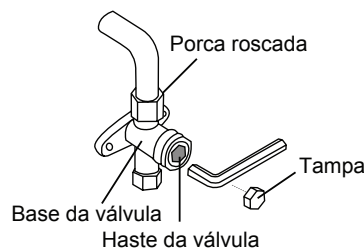

12. Utilizando uma chave inglesa hexagonal, abra na totalidade as válvulas de pressão alta e baixa.
13. Aperte as tampas da válvula em todas as três válvulas (porta de serviço, pressão alta, pressão baixa) manualmente. Poderá apertar mais utilizando uma chave dinamométrica, se necessário.

### ! ABRIR AS HASTES DA VÁLVULA COM CALMA

Aquando da abertura das hastes da válvula, rode a chave inglesa hexagonal até que atinja o batente. Não tente forçar a válvula para abrir mais.

## Nota sobre adicionar refrigerante

Alguns sistemas necessitam de carregamento adicional dependendo dos comprimentos de tubo. O comprimento de tubo padrão varia de acordo com os regulamentos locais. Por exemplo, na América do Norte, o comprimento de tubo padrão é de 7,2 m (25"). Em outras áreas, o comprimento de tubo padrão é de 5 m (16"). O refrigerante deverá ser carregado da porta de serviço na válvula de baixa pressão da unidade exterior. O refrigerante adicional a ser carregado pode ser calculado utilizando a seguinte fórmula:

### Diâmetro do lado do líquido

	$\phi 6,35(1/4")$	$\phi 9,52(3/8")$	$\phi 12,7(1/2")$
<b>R32 :</b>	(Comprimento total do tubo - comprimento de tubo padrão) x 12 g (0,13 oz)/m	(Comprimento total do tubo - comprimento de tubo padrão) x 24 g (0,26 oz)/m	(Comprimento total do tubo - comprimento de tubo padrão) x 40 g (0,42oz)/m



**CUIDADO** NÃO misturar tipos de refrigerante.



# Execução de teste

## Antes da execução de teste

Uma execução de teste deve ser realizada após todo o sistema ter sido totalmente instalado. Confirme os seguintes pontos antes de realizar o teste:

- a) As unidades interiores e exteriores estão devidamente instaladas.
- b) A tubagem e a cablagem estão adequadamente ligadas.
- c) Não existem obstáculos próximos da entrada e da saída da unidade que possam causar um desempenho inadequado ou uma avaria no produto.
- d) O sistema de refrigeração não tem fugas.
- e) O sistema de drenagem não está impedido e com a drenagem para um local seguro.
- f) O isolamento de aquecimento está bem instalado.
- g) Os fios de terra estão adequadamente ligados.
- h) O comprimento da tubagem e a capacidade de reboque refrigerante adicional foram registados.
- i) A tensão de alimentação é a tensão correta para o ar condicionado.

## CUIDADO

Qualquer falha em realizar a execução de teste poderá resultar em danos na unidade, danos materiais ou lesões físicas.

## Instruções para execução de teste

1. Abra as válvulas de paragem de gás e de líquido.
2. Ligue o interruptor de alimentação principal e deixe que a unidade aqueça.
3. Coloque o ar condicionado em modo COOL.
4. Para a unidade interior
  - a. Certifique-se de que o controlador remoto e os seus botões funcionam corretamente.
  - b. Certifique-se de que as persianas se movem adequadamente e podem ser alteradas utilizando o controlador remoto.
  - c. Verifique novamente se a temperatura ambiente está a ser registada corretamente.
  - d. Certifique-se de que os indicadores no controlador remoto e no painel do visor na unidade interior funcionam corretamente.
  - e. Certifique-se de que os botões manuais na unidade interior funcionam corretamente.

- f. Verifique se o sistema de drenagem está desimpedido e a tem a drenagem adequada.
  - g. Certifique-se de que não existe vibração ou ruído anómalo durante o funcionamento.
5. Para a unidade exterior
    - a. Verifique se o sistema de refrigeração tem fugas.
    - b. Certifique-se de que não existe vibração ou ruído anómalo durante o funcionamento.
    - c. Certifique-se de que vento, ruído e água gerados pela unidade não perturbam os seus vizinhos ou criam um perigo de segurança.
  6. Teste de drenagem
    - a. Certifique-se de que o tubo de drenagem flui adequadamente. Novos edifícios devem realizar este teste antes de acabar os tetos.
    - b. Retire a tampa de teste. Adicione 2000 ml de água ao depósito através do tubo anexo.
    - c. Ligue o interruptor de alimentação principal e ponha o ar condicionado a funcionar em modo COOL.
    - d. Oiça o som da bomba de drenagem para ver se existem ruídos anómalos.
    - e. Verifique se a água é descarregada. Poderá demorar até um minuto antes de a unidade começar a drenar dependendo do tubo de drenagem.
    - f. Certifique-se de que não existem fugas em qualquer tubagem.
    - g. Pare o ar condicionado. Desligue o interruptor de alimentação principal e reinstale a tampa de teste.

**NOTA:** Se a unidade avariar ou não operar de acordo com as suas expectativas, consulte a secção Resolução de problemas do seu Manual do proprietário antes de contactar o serviço de atendimento ao cliente.

## Ligação do comando sem fios

### PRECAUÇÃO DE SEGURANÇA

- Leia atentamente as precauções de segurança antes de instalar a unidade.
- A seguir, são apresentadas questões de segurança importantes que devem ser respeitadas. Sistema aplicável: IOS, Android. (Sugerido: IOS 9.0 e superior, Android 6.0 e superior).

### NOTA:

- Devido a uma situação especial que possa ocorrer, reclamamos explicitamente o seguinte: nem todos os sistemas Android e IOS são compatíveis com a APP. Não nos responsabilizamos por quaisquer problemas resultantes da incompatibilidade.

### Estratégia de segurança sem fios

- O Smart kit só suporta a encriptação WPA-PSK/WPA2-PSK e nenhuma encriptação. Recomenda-se a encriptação WPA-PSK/WPA2-PSK.



### CUIDADO

- Para mais informações, consulte o sítio Web do serviço.
- A câmara do smartphone tem de ter 5 milhões de pixels ou mais para garantir uma boa leitura do código QR.
- Devido a situações de rede diferentes, por vezes, pode ocorrer um tempo limite do pedido, pelo que é necessário efetuar novamente a configuração da rede.
- Devido a situações de rede diferentes, o processo de controlo pode, por vezes, voltar a apresentar um tempo limite. Se esta situação ocorrer, o ecrã da placa e a aplicação pode não ser o mesmo, por isso não se deve confundir.

### NOTA:

A empresa não se responsabiliza por quaisquer questões e problemas causados pela Internet, pelo router Wi-Fi e pelos dispositivos inteligentes. Contacte o fornecedor original para obter mais ajuda.

### DESCARREGAR E INSTALAR A APLICAÇÃO

Num mercado de aplicações (Google Play Store, Apple App Store), procure “NetHome Plus” e encontre a aplicação. Descarregue-a e instale-a no seu telemóvel.





- Certifique-se de que o seu dispositivo móvel está ligado ao router de rede sem fios. Além disso, o router de rede sem fios já se ligou à Internet antes de efetuar o registo do utilizador e a configuração da rede.
- Certifique-se de que o seu dispositivo móvel já está ligado à rede sem fios que pretende utilizar. Além disso, é necessário esquecer outras redes sem fios sem relação, caso estas influenciem o processo de configuração.

## CONFIGURAÇÃO DA REDE

### CUIDADO

- É necessário esquecer qualquer outra rede e certificar-se de que o dispositivo Android ou IOS se liga apenas à rede sem fios que pretende configurar.
- Certifique-se de que a função de rede sem fios do dispositivo Android ou IOS funciona corretamente e pode ser ligada automaticamente à sua rede sem fios original.

Como entrar na rede de distribuição AP

Pressione o botão FUNC. até que o ícone  seja selecionado e, em seguida, pressione o botão CONFIRM. O modo AP está ativado se o ícone  estiver intermitente.

### Configuração de rede através de pesquisa Bluetooth

Nota: Certifique-se de que o Bluetooth do seu dispositivo móvel está a funcionar.

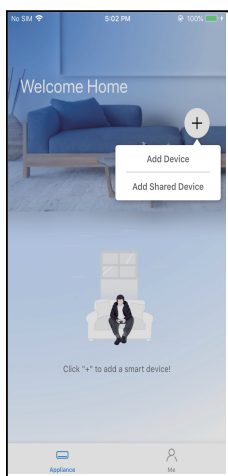

① Pressione "+ Add Device" (Adicionar dispositivo).

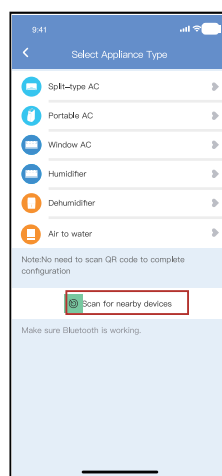

② Pressione "Scan for nearby devices" (Procurar dispositivos próximos).

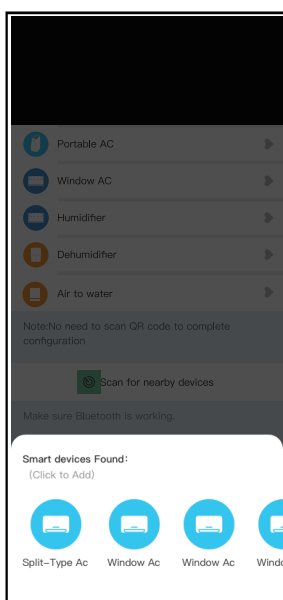

③ Aguarde que os dispositivos inteligentes sejam encontrados e clique para o adicionar.

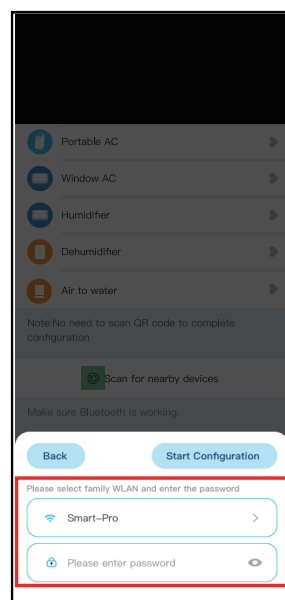

④ Selecione o Wi-Fi doméstico, introduza a palavra-passe.

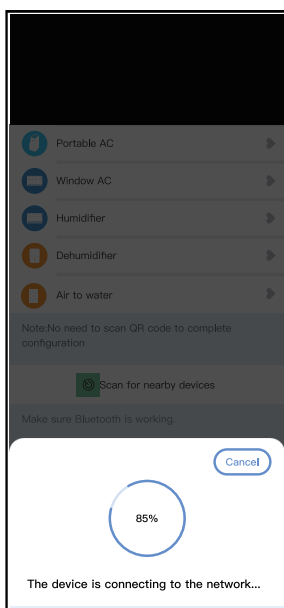

⑤ Aguarde a ligação à rede.

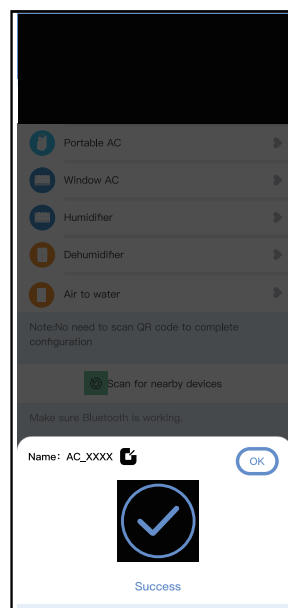

⑥ A configuração foi bem-sucedida, pode modificar o nome predefinido.

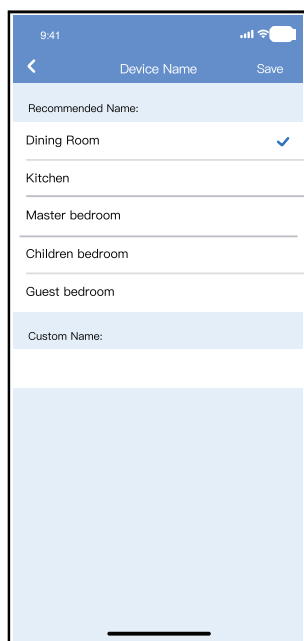

⑦ Pode escolher um nome existente ou personalizar um novo nome.

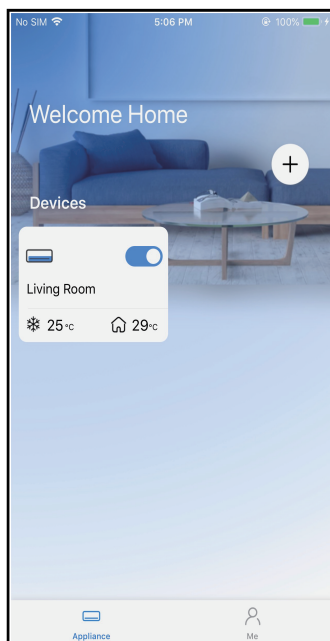

⑧ A configuração da rede Bluetooth foi bem-sucedida e agora pode ver o dispositivo na lista.

### NOTA:

- Certifique-se de que os seus dispositivos estão ligados.
- Mantenha o telemóvel suficientemente perto do seu dispositivo quando estiver a ligar a rede ao seu dispositivo.
- Ligue o seu telemóvel à rede sem fios em casa e certifique-se de que sabe a palavra-passe da rede sem fios.
- Verifique se o seu router suporta a banda de rede sem fios de 2,4 GHz e ligue-o.
- Se não tiver a certeza se o router suporta a banda de 2,4 GHz, contacte o fabricante do router.
- O dispositivo não consegue ligar-se à rede sem fios que requer autenticação, e normalmente aparece em áreas públicas, tais como hotéis, restaurantes, etc.
- Ligue-se a uma rede Wi-Fi que não exija autenticação.
- Recomenda-se a utilização de um nome de rede sem fios que contenha apenas letras e números. Se o nome da sua rede sem fios contiver caracteres especiais, modifique-o no router.
- Desligue a função WLAN+ (Android) ou WLAN Assistant (iOS) do seu telemóvel quando ligar a rede aos seus dispositivos.
- Caso o seu dispositivo tenha sido ligado à rede sem fios anteriormente, mas seja necessário voltar a ligá-lo, clique em "+" na página inicial da aplicação e adicione novamente o seu dispositivo através da categoria e do modelo do dispositivo, de acordo com as instruções na aplicação.

#### DECLARAÇÃO DA APLICAÇÃO

Declaramos, por este meio, que este Smart kit está em conformidade com os requisitos essenciais e outras disposições relevantes da Diretiva 2014/53/UE. Em anexo, encontra-se uma cópia integral da Declaração de Conformidade. (Apenas produtos da União Europeia)

#### CUIDADOS:

Modelos de módulos de rede sem fios: US-SK107, EU-SK107:

ID FCC: 2ADQOMDNA21

IC: 12575A-MDNA21

Este dispositivo está em conformidade com a Parte 15 das Regras da FCC e contém transmissor(es)/recetor(es) isento(s) de licença que está(ão) em conformidade com o(s) RSS isento(s) de licença da Innovation, Science and Economic Development Canada. O funcionamento está sujeito às duas condições seguintes:

- (1). Este dispositivo não pode causar interferências.
- (2). Este dispositivo tem de aceitar quaisquer interferências, incluindo interferências que possam causar um funcionamento indesejado do dispositivo.

O dispositivo apenas deve ser utilizado de acordo com as instruções fornecidas. As alterações ou modificações a esta unidade não expressamente aprovadas pela parte responsável pela conformidade podem anular a autoridade do utilizador para usar o equipamento.

Este dispositivo está em conformidade com os limites de exposição à radiação da FCC estabelecidos para um ambiente não controlado. Para evitar a possibilidade de exceder os limites de exposição a radiofrequências da FCC, a proximidade humana à antena não deve ser inferior a 20 cm durante o funcionamento normal.

#### NOTA:

Este equipamento foi testado e está em conformidade com os limites de um dispositivo digital de Classe B, de acordo com a Parte 15 das Regras da FCC.

Estes limites foram concebidos para proporcionar uma proteção razoável contra interferências nocivas numa instalação residencial.

Este equipamento gera, utiliza e pode irradiar energia de radiofrequência e, se não for instalado e utilizado de acordo com as instruções, pode causar interferências nocivas nas comunicações via rádio. No entanto, não há garantia de que não ocorram interferências numa determinada instalação. Se este equipamento causar interferências prejudiciais à receção de rádio ou televisão, o que se pode determinar ligando e desligando o equipamento, o utilizador é encorajado a tentar corrigir as interferências através de uma ou mais das seguintes medidas:

- Reoriente ou reposicione a antena de receção.
- Aumente a separação entre o equipamento e o recetor.
- Ligue o equipamento a uma tomada de um circuito diferente daquele a que o recetor está ligado.
- Consulte o concessionário ou um técnico de rádio/TV experiente para obter assistência.

**O design e as especificações estão sujeitos a alterações sem aviso prévio para melhoria do produto. Consulte a agência de vendas ou o fabricante para mais detalhes. Quaisquer atualizações ao manual serão carregadas na página web de serviço. Consulte a versão mais recente.**

**QS002UI-CONSOLE  
16122600000289  
20220422**





ESCRITÓRIO

Blasco de Garay, 4-6  
08960 Sant Just Desvern  
(Barcelona)  
Tel. +34 93 480 33 22  
<http://www.frigicoll.es/>  
<http://www.kaysun.es/en/>

MADRID

Senda Galiana, 1  
Polígono Industrial Coslada  
Coslada (Madrid)  
Tel. +34 91 669 97 01  
Fax. +34 91 674 21 00  
[madrid@frigicoll.es](mailto:madrid@frigicoll.es)